

**T.C.
SELÇUK ÜNİVERSİTESİ
SOSYAL BİLİMLER ENSTİTÜSÜ
TEMEL İSLAM BİLİMLERİ ANA BİLİM DALI
FİKİH BİLİM DALI**

**İSLAM HUKUKUNDA İSTİCRÂR AKDİ
ve
GÜNÜMÜZ UYGULAMALARI**

Şaziye Gül KOKULU

YÜKSEK LİSANS TEZİ

**Danışman
Doç. Dr. Muhammet Raşit AKPINAR**

Konya – 2024

Bu alıřma, 24/07/2024 tarihinde ařađıdaki jüri tarafından Temel İslam Bilimleri Ana Bilim Dalı Fıkıh Bilim Dalı Programında Yüksek Lisans Tezi olarak kabul edilmiřtir.

**Savunma
Tez Jürisi**

Do. Dr. Muhammet Rařıt AKPINAR
Seluk Üniversitesi
İlahiyat Fakültesi

Prof. Dr. İsmail YALIN
Seluk Üniversitesi
İlahiyat Fakültesi

Dr. Öğr. Üyesi Cemal KALKAN
İstanbul Medeniyet Üniversitesi
Hukuk Fakültesi

ÖNSÖZ

İnsanların toplumsal bir varlık olması, birbirleriyle birtakım ilişkiler kurmalarını zorunlu kılmaktadır. İslam hukukunun muamelat bahislerinde bu ilişkilerin düzenlenmesi ve şer'î zemine oturtulmasına yönelik prensipler yer almaktadır. Muamelat bahisleri içerisinde akitler, insanların en sık yaptığı hukukî işlemlerden biri olması sebebiyle önemli bir yere sahiptir. Akitler bazı açılardan tasnife tutulmuş olup isimli-isimsiz akit ayrımı bu tasniflerden birisidir. Nitekim klasik kaynaklarda yer alan, hükmü tartışılmış olan ve çok eski zamanlardan beri uygulanagelen isimli akitler bulunduğu gibi zaman içerisinde ihtiyaca binaen ortaya çıkan isimsiz akitler de bulunmaktadır. İşte insanların gelişen ve değişen iktisadi şartlar karşısında ortaya çıkan ihtiyaçlarını karşılamak amacıyla uygulamaya başladıkları akitlerden birisi de isticrâr akdidir.

İsticrâr akdi, müşterinin satıcıdan peyderpey mal alması, bu malları tükettikten sonra satıcı ile hesaplaşması şeklinde kurulan bir akittir. Bu akdi satıcı malının değerini koruma amacıyla kullanırken müşteri alım gücü bulduğu anda ödeme imkânı edinme amacıyla kullanmaktadır. Özellikle enflasyonun yüksek olduğu dönemlerde meydana gelen anlık fiyat dalgalanmaları insanları bu akdi kullanmaya yönlendirmiştir. Ancak fıkıh literatüründe bey' bahisleri içerisinde kurgulanan akit teorisi ile mukayese edildiğinde isticrâr akdinin farklılaşan bazı yönleri bulunduğu ve bazı problemleri bünyesinde barındırdığı fark edilmektedir.

Çalışmamız iki bölümde ele alınmıştır. Birinci bölümde isticrârın tanımı, hukukî mahiyeti, kuruluş şartları, çeşitleri, uygulama biçimleri, isticrâr ile ilgili tartışmalı meseleler, isticrârın diğer akitlerle ilişkisi incelenmiştir. İkinci bölümde ise isticrâr akdinin güncel örnekleri ele alınmış, bu bağlamda isticrâr akdinin “açık hesaplı satım” olarak da isimlendirildiği katılım bankacılığı uygulamaları değerlendirilmiştir. Market ve bakkaliye alışverişlerindeki kullanımına değinilmiştir. Yine elektrik, doğalgaz, su yahut dergi, gazete gibi abonelik sözleşmelerinin isticrâr akdi ile ilişkisi ortaya konmuştur. Çiftçilerin tarım ürünlerini isticrâr yoluyla emanete bırakmaları ve akaryakıt alımı yapmaları incelenmiştir. Son olarak konaklama esnasında tüketilen ürünlerin isticrâr olarak değerlendirilmesinin imkânı tartışılmıştır.

Çalışmam süresince desteğini üzerimden esirgemeyen danışman hocam Doç. Dr. Muahmet Raşit AKPINAR'a şükranlarımı arz etmek isterim. Konu seçimimde yardımlarından istifade ettiğim Dr. Öğr. Üyesi Cemal KALKAN'a, tezimin şekillenmesinde ve kaynak bulma hususunda destek olan Dr. Öğr. Üyesi Süleyman ŞAHİN'e; tez yazım sürecim boyunca fikirlerini esirgemeyen ve çalışmamı destekleyen kıymetli mesai arkadaşım Arş. Gör. Emine ASLAN'a teşekkür ediyorum. Özellikle tezin zorluklarına benimle birlikte katlanan, maddi ve manevi desteğini asla esirgemeyen aileme teşekkür etmeyi borç biliyorum.

Şaziye Gül KOKULU

Temmuz 2024



ÖZET

İsticrâr akdi, genel olarak insanların ihtiyaçlarını peyderpey almalarını ve alım sürecinin sonra ermesinin ardından satıcı ile hesaplaşmasını konu edinen bir akittir. İsticrâr akdinin; belli bir meblağın satıcıya alım süreci başlamadan önce verilmesini konu edinen ön ödemeli isticrâr ve paranın alım sürecinin sonunda verilmesini konu edinen sonradan ödemeli isticrâr şeklinde iki çeşidi ve farklı uygulama biçimleri bulunmaktadır. İcap ve kabulün her defasında zikredilmemesi, vade tarihinin bilinmemesi, semenin takdir edilmemesi, hesaplaşma vaktinde malların mevcut olmaması gibi problemleri bünyesinde barındırması sebebiyle tenkit edilen isticrâr akdinin cevazı hususunda ihtilaf bulunmaktadır. Birçok problemi barındırmasının yanında isticrâr akdi, özellikle enflasyonun yüksek olduğu dönemlerde kendisine uygulama alanları bulmuş ve insanların teamüllerinde yer edinmiştir. Uygulanabilir olması ve hatta günümüzde uygulanıyor olması, isticrâr akdinin incelenmesini önemli kılmaktadır.

Bu araştırma, isticrâr akdinin isimlendirilmesini, çeşitlerini, uygulama biçimlerini, kurulması için gereken şartları, bünyesinde barındırdığı ve akdin cevazı açısından problem teşkil eden unsurları, klasik akit teorisindeki konumunu, diğer akitle ilişkisini ve günümüzde yer edinen uygulamalarını konu edinmektedir. Çalışma, bir giriş ve iki ana bölümden meydana gelmektedir. Giriş kısmında araştırmanın konusu, amacı ve kaynaklarına ilişkin bilgilere yer verilmiştir. Birinci bölümde isticrâr akdinin fikhî niteliği ele alınmış olup teorik arka planı kurgulanmıştır. İkinci bölümde ise öncelikle enflasyonun yüksek olduğu dönemlerdeki kullanımına değinilmiş, ardından günümüze yansıyan güncel örnekleri ele alınarak isticrâr akdinin pratik kısmı incelenmiştir. Bu noktada isticrâr akdinin uygulaması olarak zikredilen bazı örnekler de eleştiriye tabi tutulmuştur.

Anahtar Kelimeler: İslam Hukuku, İsticrâr Akdi, Açık Hesaplı Satım, Piyasa Fiyatına Satış, Medine Halkının Alışverişi

ABSTRACT

The Istijrār contract is a contract that generally involves people buying what they need as and when they need it, and settling accounts with the seller after the purchase process has ended. There are two types of Istijrār contracts: prepayment, where a certain amount of money is given to the seller before the purchase process begins, and postpayment, where the money is given at the end of the purchase process. There is a dispute about the walāh of the Istijrār contract, which is criticized for its problems such as not mentioning the offer and acceptance every time, not knowing the maturity date, not appraising the price, and not having the goods available at the time of settlement. In addition to its many problems, the Istijrār contract has found its application areas, especially during periods of high inflation, and has gained a place in people's customs. The fact that the Istijrār contract is applicable and even practiced today makes it important to examine the contract.

This research focuses on the naming of the Istijrār contract, its types and forms of application, the conditions required for its establishment, the elements that it contains and that pose problems in terms of the permissibility of the contract, its position in the classical contract theory, its relationship with other contracts and its current practices. The thesis consists of an introduction and two main chapters. The introduction includes information on the subject, purpose and sources of the research. In the first chapter, the jurisprudential nature of the istijrār contract is discussed and its theoretical background is constructed. In the second part, firstly, its use in the periods of high inflation is mentioned, and then the practical part of the istijrār contract is examined by discussing the current examples reflected in the present day. At this point, some examples mentioned as the application of the istijrār contract are also criticized.

Keywords: Islamic Law, Istijrār Contract, Open Account Sale, Sale at Market Price, Sale of the People of Medina

İÇİNDEKİLER

ÖNSÖZ.....	I
ÖZET.....	III
ABSTRACT.....	IV
İÇİNDEKİLER.....	V
KISALTMALAR.....	VIII

GİRİŞ

ARAŞTIRMANIN ÇERÇEVESİ VE KAYNAKLARI

I. ARAŞTIRMANIN KONUSU ve AMACI.....	1
II. ARAŞTIRMANIN YÖNTEMİ.....	2
III. ARAŞTIRMANIN KAYNAKLARI.....	2

BİRİNCİ BÖLÜM

İSLAM HUKUKUNDA İSTİCRÂR AKDİ

I. İSTİCRÂR KAVRAMI.....	6
A. İsticrârın Sözlük Anlamı.....	6
B. İsticrârın Terim Anlamı.....	7
C. Akit İçin Kullanılan Diğer İsimler.....	10
1. Medine Halkının Satımı (Bey‘atü ehli‘l-Medine)	10
2. Piyasa Fiyatına Satış (el-bey‘ bimâ yenkati‘u bihi‘s-si‘r)	11
3. Vecîbe	13
II. İSTİCRÂR AKDİNİN ÇEŞİTLERİ.....	13
A. Ön Ödemeli İsticrâr Akdi.....	14
B. Sonradan Ödemeli İsticrâr Akdi.....	17

III. İSTİCRÂR AKDİNİN KURUCU UNSURLARI	18
A. Taraflar	18
B. İrade Beyanı (İcap ve Kabul)	21
C. Akit Mahalli	25
1. Mebî'in Mevcut Olması.....	27
2. Mebî'in Malum ve Muayyen Olması.....	30
IV. İSTİCRÂR AKDİ İLE İLGİLİ TARTIŞMALI MESELELER	31
A. Malın Fiyatının Tespiti.....	32
1. Semenin Malum Olması	35
2. Semen Piyasa Fiyatına Havale Edilmesi	37
a. Alım Günündeki Piyasa Fiyatına Havale Edilmesi.....	38
b. Hesaplaşma Günündeki Piyasa Fiyatına Havale Edilmesi	40
3. Semen Meçhul Olması.....	41
B. Semen Ödeme Zamanı.....	44
V. İSTİCRÂR AKDİNİN HUKUKÎ NİTELİĞİNE YÖNELİK YAKLAŞIMLAR.....	46
A. Bey' Akdi Kapsamında Değerlendirilmesi	46
1. Teâtî Usulü.....	46
2. Madumun Satışı	47
B. Hibe Akdi Kapsamında Değerlendirilmesi.....	47
C. Karz Akdi Kapsamında değerlendirilmesi.....	50
D. Akit Kapsamı Dışında Değerlendirilmesi.....	52
1. Sahibinin İzniyle Telef Edilen Malın Tazmini	52
2. Sevm-i Şirâ Yoluyla Kabz	54
E. İsticrâr Akdinin Diğer Akitlerle İlişkisi.....	55
1. Selem	56
2. İstisnâ'	57
3. İcâre	59

İKİNCİ BÖLÜM**İSTİCRÂR AKDİNİN GÜNÜMÜZ UYGULAMALARI**

I. MARKET VE BAKKALİYE ALIŞVERİŞLERİ	65
II. KATILIM BANKACILIĞI UYGULAMALARI.....	67
A. Açık Hesaplı Satım	68
1. Murabaha Kapsamında Değerlendirilmesi	71
2. Tedarik Sözleşmesi Kapsamında Değerlendirilmesi	74
B. Cari Hesap.....	76
C. Kredi Kartları.....	78
D. Ön Ödemeli (Prepaid) Kartlar.....	80
1. Ulaşım Kartları	81
2. Hediye Kartlar.....	82
3. Alışveriş Kartları	82
E. Türkiye Katılım Bankaları Birliği (TKBB) Danışma Kurulunun “İsticrâr Akdini İçeren Murabaha Yoluyla Finansman Desteği” Hakkındaki Kararı	83
III. AKARYAKIT ALIŞVERİŞLERİ	85
IV. ABONELİK İŞLEMLERİ	87
V. TARIM ÜRÜNLERİNİN EMANETE BIRAKILMASI.....	90
VI. KONAKLAMA ESNASINDA TÜKETİLEN ÜRÜNLER.....	93
SONUÇ.....	94
EK-1	99
EK-2	100
KAYNAKÇA	101

KISALTMALAR

bk. : Bakınız

by. : Basım Yeri Yok

çev. : Çeviri

Hız. : Hazreti

nşr. : Neşreden

ö. : Ölüm Tarihi

r.a : Radiyallâhu Anh

s.a.v. : Sallallâhu Aleyhi Vessellem

TDV : Türkiye Diyanet Vakfı

thk. : Tahkik Eden

ts. : Tarihsiz

vb. : Ve Benzeri

yy. : Yayın Yeri Yok

GİRİŞ

I. ARAŞTIRMANIN KONUSU ve AMACI

Birden fazla tarafın söz konusu olduğu hukuki işlemler içerisinde en çok kullanıma sahip olan akitlerin bir kısmı, çok önceden uygulanması açısından fukahâ tarafından bir hükme kavuşturulurken bir kısmı ise değişen ve gelişen şartlar karşısında meydana gelen ihtiyaçları karşılamak amacıyla zaman içerisinde ortaya çıkmaktadır. İsticrâr akdi bu akitlerden birisidir.

İsticrâr akdinin insan ihtiyacına binâen zaman içerisinde ortaya çıkan bir akit olması birçok tartışmaya kapı aralamıştır. Özellikle enflasyon ve enflasyona dayalı ani ve keskin fiyat değişiklikleri yaşanan ortamlarda isticrâr bir çıkış yolu olarak uygulanmıştır. Günümüzde de hâlen birçok alanda uygulanan akdin katılım bankalarında uygulanması da tartışma konusu edilmiştir. Kanaatimizce isticrârın güncel değeri sebebiyle müstakil olarak güncel örneklerini de kapsayacak şekilde araştırılması gerekmektedir.

Çalışmamızın teorik kurgusu için öncelikle isticrâr akdinin mahiyeti, kurucu unsurları, geçerlik şartları sistematize edilmiş ve klasik kaynaklardan yola çıkılarak fıkıh literatüründeki konumu ele alınmıştır. Akit üzerinde cereyan eden tartışmaların keyfiyeti analiz edilmiştir. Bu bağlamda isticrâr akdi ile ilgili görüş serdeden fakihlerin fikirleri de bir araya toplanmıştır. Aynı zamanda günümüzde de yaygın olarak tatbik edilen isticrâr akdinin güncel uygulamaları ele alınarak değerlendirilmiştir. Böylece akdin teorik ve pratik boyutununun incelenmesi amaçlanmıştır.

İsticrâr akdinin meşruiyeti ile ilgili tartışmaların odağında semenin takdir edilmemesi problemi bulunmaktadır. Yine isticrâr akdinin bey' akdi mi yoksa başka bir uygulama mı olduğu da tartışılmaktadır. Bu bağlamda problemleri açığa kavuşturmak amacıyla birinci bölümde öncelikle isticrâr akdinin mahiyeti, çeşitleri, uygulama biçimleri, fikhî niteliği ele alınmış ve bey', selem, istisna' gibi akitler ile olan ilişkisi değerlendirilmiştir. Ardından gelen ikinci bölümde ise isticrâr akdinin güncel uygulamalarına yer verilmiş ve bu uygulamaların klasik isticrâr akdi ile olan ilişkisi açıklanmaya çalışılmıştır.

II. ARAŞTIRMANIN YÖNTEMİ

Tezimizin konusunu teşkil eden akdin sonradan ortaya çıkan bir akit olması sebebiyle daha çok güncel kaynaklara yer verilmekle birlikte isticrâr akdini klasik akit teorisi ile mukayese edebilmek amacıyla klasik fıkıh kaynaklarına başvurulmuştur. İslam hukukçularının isticrâr akdine karşı eleştirilerinin temel unsurlarına yer verilmiştir. Yine isticrâr akdinin dört mezhep tarafından nasıl isimlendirildiği ifade edilerek bu isimlendirmeler değerlendirmeye tabi tutulmuştur. Çalışmada isticrâr akdinin teorik arka planı oluşturulduktan sonra akdin enflasyonist ortamlarda uygulama alanına değinilmiştir. İsticrâr akdinin günümüzdeki örneklerini oluşturan modern bankacılık ve İslamî finans işlemlerindeki yansımalarına, çiftçilerin emanete bırakma ve akaryakıt alma uygulamalarına, insanların günlük hayatlarında çokça yekün tutan aboneliklere, bakkal, market vb. yerlerden yapılan alışverişlere, fatura ödemelerine yer verilmiştir. Örneklerin güncelliklerini korumaları sebebiyle bankaların web sayfalarından alınan bilgilendirme formları, akaryakıt istasyonlarından alınan fişler, faturalar, borç senetleri kaynak olarak kullanılmıştır. Yine isticrâr akdinin güncel uygulamaları içerisinde zikredilen cari hesap ve kredi kartları değerlendirmeye tabi tutulmuş ve bunun sonucunda mahiyetleri itibariyle isticrâr akdinden farklı yönleri ortaya koyulmuştur. Sonuç olarak isticrâr akdinin dört mezhep tarafından nasıl değerlendirildiğine dair teorik arka plan oluşturularak ve sonrasında pratikteki güncel örneklerine yer verilerek isticrâr akdi ile ilgili kapsayıcı bir çalışma yapılmaya çalışılmıştır.

Çalışmamızda yazım ve imlâ kuralları için Türkiye Diyanet Vakfı İslâm Ansiklopedisi'nde yer alan yazım biçimleri esas alınmıştır. Kaynak gösterme metodu ile ilgili enstitümüzün tez yazım kılavuzunda da belirtildiği üzere İSNAD Atıf Sistemi kullanılmıştır.

III. ARAŞTIRMANIN KAYNAKLARI

Çalışmamızda klasik fıkıh kitaplarına, modern fıkıh eserlerine ve faizsiz bankacılık hakkında yapılan araştırmalara başvurulmuştur. Konunun güncel nitelikte olması sebebiyle son dönem İslam hukukçularının eserlerine ve görüşlerine daha sık

yer verilmiştir. Ağırlıklı olarak Hanefî mezhebi ve diğer üç mezhebin görüşlerine müracaat edilmiştir.

İsticrâr akdinin kurucu unsurlarını ve şartlarını klasik akit teorisiyle mukayese edebilmek ve diğer akitlerle ilişkisini ortaya koyabilmek amacıyla klasik fıkıh literatüründen istifade edilmiştir. Hanefî mezhebinden Muhammed b. Hasan eş-Şeybânî'ye ait olan *el-Asl*, Şemsüleimme Serahsî'ye ait olan *el-Mebsût*, Kâsânî'ye ait olan *Bedâi'u's-Sanâi'*, Merginânî'ye ait olan *el-Hidâye*, Kudûrî'ye ait olan *el-Muhtasar*; Şafii mezhebinden Nevevî'ye ait olan *Minhâcü't-tâlibîn*, *el-Mecmû' şerhu'l-Mühezzebe*; Hanbelî mezhebinden Muvaffakuddîn İbn Kudame'ye ait olan *el-Muğni*, İbn Kayyım el-Cevziyye'ye ait olan *İ'lâmü'l-muvaqqı'în 'an rabbi'l-âlemîn* bu amaçla başvuru eserlerden bazılarıdır.

İsticrâr akdinin teorik arka planını oluşturmak; mahiyetini, uygulama biçimlerini, hakkında tahakkuk eden ihtilafları ele almak amacıyla Hanefî mezhebinden Muhammed Takî Osmânî'ye ait olan *Buhûs Fî Kadâyâ* ve Fıkhu'l-Buyû' adlı eserler başta olmak üzere İbn Âbidîn'e ait olan *Reddü'l-muhtâr 'ale'd-Dürri'l-muhtâr* adlı eserine, Ali Haydar Efendi'nin *Dürerü'l-Hükkâm* adlı eserine çokça yer verilmiştir. Şafii mezhebinden Nevevî'ye ait olan *el-Mecmû'* adlı esere, Şemseddin Remlî'ye ait olan *Nihâyetü'l-muhtâc ilâ şerhi'l-Minhâc* adlı esere, Mâverdî'ye ait olan *el-Hâvi'l-kebîr* adlı esere müracaat edilmiştir. Maliki mezhebinden İbn Rüşd'e ait olan *el-beyân ve't-tahsîl* adlı esere, Desûkî'ye ait olan *Haşiyetü'd-Desûkî* adlı esere ve Muhammed İliş'e ait olan *Minehu'l-celîl 'alâ Muhtaşari's-Şeyh Halîl* adlı esere yer verilmiştir. Hanbeli mezhebinden ise fakihlerden İbnü'l-Kayyım el-Cevziyye'ye ait olan *İ'lâmü'l-muvaqqı'în 'an rabbi'l-âlemîn* ve *Bedâ'i'u'l-fevâ'id* adlı eserler başvuru kaynaklar arasında yer almaktadır.

Çalışmaya başlamadan önce ülkemizde müstakil bir biçimde konuya yer veren iki adet makale bulunmaktaydı. Bunlardan birisi Temel Kacır'a ait olan *Bir Finansman Yöntemi Olarak İsticrâr Akdi'* adlı makaleydi. Yazar, isticrâr akdinin çeşitlerine, uygulama biçimlerine, akdin taşıdığı problemlere değinmekte ve isticrârın İslami

¹ Temel Kacır, "Bir Finansman Yöntemi Olarak İsticrâr Akdi'", *İslam Hukuku Araştırmaları Dergisi* 30 (2017), 273-297.

finansla kullanılmasına yönelik tekliflere kısaca yer vermektedir. Bu çalışma klasik isticrâr akdini kısa ve öz bir biçimde ele almakta, ancak güncel örnekler yer almamaktadır. Hüseyin Okur'a ait olan *İslam Borçlar Hukukunda İsticrâr Akdi ve Mezheplerin Konuyla İlgili Mülâhazaları*² adlı makale tezimizin konusu ile ilgili kaleme alınan bir diğer çalışmadır. Yazar bu çalışmasında yalnızca mezheplerin isticrâr hakkındaki görüşlerinin zikredilmesi ile sınırlıdır. Tezimizin çalışma süreci devam ederken Mehmet Akkuş ile Ünal Yerlikaya'nın ortak kaleme aldığı *Bazı Tarım Ürünlerinin "Emanet" Adıyla Satılması ve Bunun İsticrâr Akdi ile İlişkisi*³ adlı bir makale yayınlanmıştır. Bu makalede akitte semene yönelik şartlara değinilmiş, ardından isticrâr akdinin güncel bir örneği olan "emanete bırakma" uygulamasına yer verilmiştir.

Tezimizin konusunu müstakil bir şekilde ele alan yurt içinde yapılmış bir tez bulunmamakla birlikte yurt dışında yapılan tezler bulunmaktadır. Üsâme el-Eşkâr'a ait olan *Akdü'l-isticrâr suveruhu-ahkâmuhu-tatbikâtuhû*, bu tezler arasında yer almaktadır. Yazar, isticrâr akdinin uygulama biçimlerine, taşıdığı problemlere yer vermiş ve bazı güncel örneklerine, finanstaki kullanımına değinmiştir. Ancak çalışmada isticrârın diğer akitlerle ilişkisi, bazı güncel uygulamaları ve katılım bankacılığı hakkındaki bazı mülâhazalar yer almamaktadır.

Muhammed Râfi' Sâlim Ali'ye ait olan *Bey'u'l-isticrâr ve ahkâmuhu fi'-Şeriatî's-İslâmiye ve tatbikâtuhu'l-muâsıra* adlı çalışma da yurt dışında üretilen tezler arasındadır. Yazar, isticrârın çeşitlerine, uygulama biçimlerine, diğer akitlerle ilişkisine yer vermiş ve güncel uygulamalardan sadece abonelikler ve bankacılık uygulamalarına yer vermiş olup bazı uygulamalara değinmemiştir.

Yurt içinde konumuzu ele alan müstakil bir çalışma bulunmamakla birlikte Bedri Aslan'a ait olan *İslam Ticaret Hukukuna Göre Cehâlet ve Güncel Akitlere Etkisi* adlı doktora tezinde konumuzla ilgili kısa bir bölüm yer almaktadır. Yazar bu bölümde yalnızca akdin çeşitlerine, hükmüne ve hukukî niteliğine kısaca temas etmiştir. Bu

² Hüseyin Okur, "İslam Borçlar Hukukunda İsticrâr Akdi ve Mezheplerin Konuyla İlgili Mülâhazaları", *Tasavvur / Tekirdağ İlahiyat Dergisi* 5/2 (2019), 1251-1271.

³ Mehmet Akkuş - Ünal Yerlikaya, "Bazı Tarım Ürünlerinin 'Emanet' Adıyla Satılması ve Bunun İsticrâr Akdi ile İlişkisi", *Tevilat* 4/1 (2023), 149-178.

çalışmada isticrâr akdi ile ilgili tafsilatlı bilgi bulunmamakta ve güncel örnekler zikredilmemektedir.

Tez konumuzun günümüze yansıyan örneklerini zikrederken fiş, fatura, borç senedi gibi belgeler kaynak olarak sunulmuş ve görselleri teze eklenmiştir. Yine konumuzun bankacılık uygulamalarındaki karşılıklarını tespit amacıyla modern ve konvansiyonel bankaların sitelerinde yer alan bilgilendirme formları kaynak olarak kullanılmıştır.



BİRİNCİ BÖLÜM

İSLAM HUKUKUNDA İSTİCRÂR AKDİ

I. İSTİCRÂR KAVRAMI

A. İsticrârın Sözlük Anlamı

İsticrâr kelimesi ج-ر-ر “ce-ra-ra” kökünden türetilmiş istifâl vezninde bir mastardır. Bu kelimenin kökü olan “cerra” fiilinin çeşitli sözlüklerde anlamı farklılaşsa da temelde “çekmek, cezbetmek, sürüklemek, uzatmak” anlamlarına gelmektedir.⁴ Cerra fiilinin “yavaş yavaş çekmek, sürüklemek” anlamı için birisinin deveyi yavaşça çekmesi, sürmesi, götürmesi manasında “فَلَانٌ يَجُرُّ الْإِبِلَ” “falan kimse deveyi çekti” ifadesi örnek gösterilmiştir.⁵ Yine “جَرَّ عَلَى نَفْسِهِ الْمَتَاعَ” “sıkıntıları kendisine çekti” şeklindeki kullanımda da çekmek anlamı ön plana çıkmaktadır.⁶

Cerra fiili “vaktin sürmesi, sürenin uzaması” anlamında da kullanılmaktadır. Nitekim “جَرَّتِ الْحَامِلُ” ifadesi, hamilelik süresinin uzadığı manasına gelmektedir.⁷ Cerra fiilinin “neden olmak” anlamı da bulunmaktadır ki buna örnek olarak “جَرَّ إِلَى الْهَلَاكِ” “helaka neden oldu” ifadesi örnek olarak verilmiştir.⁸

Osmanlı Devleti’nde uygulanan “cerre çıkma” uygulaması da ismini “cerra” fiilinin kökünden almıştır. Bu uygulamaya göre medrese talebeleri üç aylarda taşraya gitmekte ve orada Kur’ân okuma, vaaz verme vb. irşad faaliyetlerinde bulunurlardı. Böylece öğrenciler dokuz ay boyunca öğrendiklerini uygulayarak pekiştirme fırsatı bulurken aynı zamanda “cer akçesi” adı altında halkın verdiği para ile de maişetlerini karşılardı.⁹

⁴ Ebü'l-Fazl Cemâlüddîn Muhammed b. Mükerrrem İbn Manzûr, *Lisânü'l-'Arab* (Beyrut: Dâru Sadr, 1414), 4/125. Ebü't-Tâhir Mecdüddîn Muhammed b. Ya'küb b. Muhammed el-Firûzâbâdî, *el-Ğâmûsü'l-muĥîf* (Beyrut-Lübnan: Müessesetü'r-Risâle li't-tibâa ve'n-Neşr ve't-tevzî', 1426), 363.

⁵ Muhammed b. Ahmed el-Ezherî, *Tehzîbü'l-luga* (Beyrut: Dâru İhyâi't-Türâsi'l-Arabî, 2001), 10/255.

⁶ Ahmed Muhtâr Abdülhamîd Ömer, *Mu'cemu'l-lügati'l-'Arabiyye el-Muâsıra* (Âlemü'l-Kütüb, 1429), 1/362.

⁷ İbrahim Mustafa vd., *el-Mu'cemu'l-vasîf* (Kahire: Mecmeu'l-Lügati'l-'Arabiyye, 1392), 1/116.

⁸ Ahmed Muhtâr Abdülhamîd Ömer, *Mu'cemu'l-lügati'l-'Arabiyye el-Muâsıra*, 1/362.

⁹ Mehmet İpşirli, “Cer”, *Türkiye Diyanet Vakfı İslâm Ansiklopedisi* (Ankara: TDV Yayınları, 1993).

Cerra fiili “borç” anlamına gelen “الدين” kelimesi ile birlikte kullanıldığı takdirde borçluya süre vermek, borcun vadesini ertelemek manalarını taşımaktadır.¹⁰

İsticrâr akdi, “cerra” kelimesinin istif’al veznindeki mastarıdır. Bu vezindeki istecerra fiili de “çekmek” anlamına gelmektedir. Bu anlamının yanı sıra istecerra fiilinin “استجر الفصيل عن الرضاع” şeklindeki kullanımını ağızında veya vücudunun diğer kısımlarında bir yara çıkması sebebiyle çekmek, süttten ayırmak anlamına gelmektedir.¹¹ “استجر الشيء” denildiği zaman ise bir şeyi azar azar almak kastedilmektedir.¹² “استجر المال” ifadesiyle müşterinin satıcıdan malı azar azar (peyderpey) alması ifade edilmektedir. “Cerra” fiilinin istif’al veznindeki mastarının anlamıyla akdin muhtevasının örtüşmesi sebebiyle akde isticrâr ismi verilmiştir.¹³ Yaygın biçimde kullanılan bu isimlendirme, daha çok müteahhirûn Hanefiler¹⁴ ve Şafiiler¹⁵ tarafından tercih edilmiştir. Diğer mezhepler tarafından -ileride zikredileceği üzere- farklı isimlendirmeler kullanılmıştır.

B. İsticrârın Terim Anlamı

İslam hukukunda akitler, yalnızca belli bir dönemde ortaya çıkmış ve o dönemde isimlendirilen akitlerle sınırlı değildir. Şayet fıkıh sadece belli bir döneme hasredilen akitlerin geçerliliğini kabul etmiş ve bunların dışında kalan tasarrufları geçersiz saymış olsaydı insanların ortaya çıkan ihtiyaçlarına cevap veremeyen bir hukuk sistemi haline gelirdi. Oysa fıkıhın canlı ve dinamik yapısı böyle bir duruma imkân tanımamaktadır.

Zaman içerisinde değişen şartlar ve insanların ihtiyaçlarının çeşitliliği karşısında bu ihtiyaçları karşılamak üzere yeni akitler ortaya çıkmıştır. Zamanla ortaya

¹⁰ İsmâil b. Hammâd el-Cevherî, *Tâcü'l-luga ve sıhâhu'l-'Arabîyye*, thk. Ahmed Abdülgafûr Attâr (Beyrut: Dâru'l-İlmi'l-Melâyîn, 1407), 2/612. İbn Manzûr, *Lisânü'l-'Arab*, 4/127. Muhammed Murteza el-Hüseynî, *Tâcü'l-arûs min cevâhiri'l-kâmûs* (Kuveyt: Dâru'l-Hidâye, 1385), 10/405. Ebû Saîd Neşvân el-Himyerî, *Şemsü'l-'ulûm ve devâ'ü kelâmî'l-'Arab mine'l-külûm*, thk. Hüseyin b. Abdullah el-Ömerî vd. (Beyrut-Lübnan: Dâru'l-Fikri'l-Muâsır, 1420), 2/963.

¹¹ İbn Manzûr, *Lisânü'l-'Arab*, 4/126.

¹² Heyet, *Mevsû'atü'l-fikhi'l-İslâmî* (Mısır: Vezâretü'l-Evkâf ve'ş-şuûnu'l-İslâmiyye, 1386), 5/303.

¹³ Muhammed Takî Osmânî, *Buhûs fi kadâyâ fikhiyye muâsıra* (Dimeşk: Dâru'l-Kalem, 1424), 58.

¹⁴ Osmânî, *Buhûs fi kadâyâ fikhiyye muâsıra*, 58. Alâüddîn Haskefi, *ed-Dürri'l-muhtâr* (Beyrut: Dâru'l-Kütübî'l-İlmiyye, 1423), 395. Muhammed Emîn b. Ömer b. Abdilazîz el-Hüseynî İbn Âbidîn, *Reddü'l-muhtâr 'ale'd-Dürri'l-muhtâr* (Mısır: Şirketü Mektebetü ve Matbaatu Mustafa el-Babî el-Halebî ve Evlâduhû, 1386), 4/517.

¹⁵ Ebü'l-Abbâs Şihâbüddîn Ahmed b. Muhammed b. Muhammed el-Heytemî, *Tuhfetü'l-muhtâc bi-şerhi'l-Minhâc* (Mısır: el-Mektebetü't-ticâriyyetü'l-kübrâ, 1357), 4/217. Şemseddin er-Remlî, *Nihâyetü'l-muhtâc ilâ şerhi'l-Minhâc* (Beyrut: Dâru'l-Fikr, 1404), 3/375.

çıkan bu yeni akitler fukahâ tarafından özel olarak isimlendirilip hükme bağlanıncaya kadar “isimsiz akitler” içerisinde değerlendirilmiştir.¹⁶ İsticrâr akdi de isimsiz akitler kategorisinde değerlendirilen akitlerdendir.¹⁷ Sonradan ortaya çıkan ve özel bir isimle anılan isticrâr akdinin klasik İslam hukuku kaynaklarında tanımına rastlanmaz. Ancak “isticrâr” ismi kullanılmasa dahi kaynaklarda mahiyet itibariyle benzer uygulama biçimleri zikredilmiştir.¹⁸ İsticrâr akdinin farklı uygulama biçimlerinin ve çeşitlerinin bulunması efrâdını câmi‘ ağıyârını mâni‘ bir tanımının yapılmasını zorlaştırmıştır. Bu sebeple de fukahâ isticrâr akdinin tanımı yerine uygulama biçimlerinin hükmünün beyanına daha çok ağırlık vermiştir.¹⁹ Yapılan tanımlar da birçok yönden eleştirilmiştir.²⁰

İbn Âbidîn (ö. 1307)²¹ ve Haskefî (ö. 1088)²² isticrâr akdini “مَا يَسْتَجِرُّهُ الْإِنْسَانُ مِنْ” “الْبَيْعِ إِذَا حَاسَبَهُ عَلَى أَثْمَانِهَا بَعْدَ اسْتِثْلَاقِهَا” “insanın satıcıdan azar azar malları alması ve malları tükettikten sonra semeni üzerinde hesaplaşmaları” şeklinde tanımlamıştır.

Ali Haydar Efendi (ö. 1935) İsticrâr akdini “pazarlık edilmeksizin ve semen beyân olunmaksızın bakkal gibi esnaftan yağ, pirinç, nohut ve tuz gibi erzak alıp da ba‘de‘l-istihlâk (tüketildikten/telef edildikten sonra) muhâsebe ederek semeni te‘diye etmektir” şeklinde tanımlamıştır.²³

Ali Haydar Efendi’nin tanımında isticrâr akdinin nisbeten daha yaygın kullanılan semenin sonradan ödendiği çeşidi ele alınmıştır. Ancak isticrâr akdinde semen, mebi‘ tüketilmeden önce de ödenebilmektedir.²⁴ Haskefî ve İbn Âbidîn’in

¹⁶ Hayreddin Karaman, *Ana Hatlarıyla İslam Hukuku* (İstanbul: Ensar Neşriyat, 2018), 3/43.

¹⁷ Mustafa b. Ahmed ez-Zerkâ, *el-Medhalü‘l-fikhiyyü‘l-‘âm* (Dimeşk: Dârü‘l-Kalem, 2012), 1/632.

¹⁸ Örneğin; Ebû Zekerriyyâ Yahyâ b. Şeref en-Nevevî, *el-Mecmû‘ şerhu‘l-Mühezzeb* (Kahire: İdâretü‘t-Tıbbâ‘a el-Müniriyye, 1347), 9/163.

¹⁹ Üsâme Ömer el-Eşkâr, *Akdü‘l-isticrâr suveruhu-ahkâmuhu-tatbikâtuhû* (Katar: Katar Üniversitesi, ts.), 5.

²⁰ Refik el-Mısrî, “Bey‘u‘l-isticrâr: Ta‘rîfuhû ve İşkâliyyâtuhû”, *Mevsû‘atü‘l-İktisâd ve‘t-Temvîlu‘l-İslâmî* (07 Haziran 2010).

²¹ İbn Âbidîn, *Reddü‘l-muhtâr ‘ale‘d-Dürri‘l-muhtâr*, 4/516.

²² Haskefî, *ed-Dürri‘l-muhtâr*, 395.

²³ Ali Haydar Efendi, *Dürerü‘l-hükkâm şerhu Mecelleti‘l-ahkâm* (İstanbul: Diyanet İşleri Başkanlığı Yayınları, 2020), 1/300.

²⁴ Muhammed Râfi‘ Sâlim Ali, *Bey‘u‘l-isticrâr ve ahkâmuhu fi‘-Şeriatî‘ş-İslâmiye ve tatbikâtuhû‘l-muâsıra* (Mısır: Câmiatü‘l-Mansoura, Doktora Tezi, 2017), 47-48.

tanımları ise daha genel bir tanım olup müşterinin meblağı satıcıya ne zaman verdiğine dair bir ayrıntı bulunmamaktadır.

Son dönem İslam hukukçularından Muhammed Takî Osmânî ise isticrâr akdini “her seferinde icap-kabul zikredilmeksizin ve pazarlık olunmaksızın bir şeyi azar azar almak” “إذا أخذ شيئاً فشيئاً دون أن يجري بينهما مساومة أو إيجاب وقبول في كل مرة” şeklinde tanımlamıştır.²⁵ Takî Osmânî’nin bu tanımında isticrâr akdinde pazarlık yapılmadığı ve icap-kabulün zikredilmediği belirtilmektedir. Ancak ileride temas edileceği üzere isticrâr akdinde pazarlık yapılması da icap-kabulün zikredilmesi de mümkündür.²⁶

Tanımlarda isticrâr akdinin genel olarak ele alınıp bazı hususların göz ardı edilmesi de fukahâ arasında eleştiri konusu olmuştur. Eleştirilen noktalardan biri şudur: Bedellerin tesliminde vadenin söz konusu olduğu akitlerde bu vadenin belirlenmesi akdin sıhhati açısından büyük önemi haiz olmasına rağmen isticrâr akdi ile ilgili yapılan tanımlarda semenin sonradan ödenmesinden bahsedilmekle yetinilmiş ve sürenin miktarı ele alınmamıştır. Yine semenin miktarının belli olup olmadığı ya da semen miktarının hangi yolla belirleneceği hususunda tanımlarda herhangi bir bilgi bulunmamaktadır. Zira semenin takdiri ile ilgili üç seçenek söz konusudur: Bunlar, semenin takdirinin satıcıya bırakılması, tarafların anlaşmalarına bırakılması ve piyasa fiyatına bırakılması şeklindedir. Bir başka eleştiri ise mebi’in mahiyeti hususunda yapılmıştır. Tanımlarda genellikle müşterinin günlük yaşantısında ihtiyaç duyduğu ekmek, et, meyve, sebze gibi malları satıcıdan peyderpey almasından bahsedilmiştir. Ancak ev, araba, arsa gibi maddi anlamda kıymeti büyük olan malların alınmasında isticrâr akdinin uygulanmasına dair örnekler zikredilmemiştir. Zira bu malların azar azar alınması, ödeme vakti geldiğinde ciddi bir meblağı oluşturmaktadır.

İsticrâr akdi ile ilgili tam kapsayıcı bir tanım yapılması oldukça zor olsa da genel olarak yapılan tanımlarda isticrâr akdinin mahiyeti ile ilgili göze çarpan hususlar şunlardır:

i. Müşterinin ihtiyaç duyduğu malları satıcıdan peyderpey satın alması ve böylece sürekli tekrarlanan bir satın alma işleminin olması.

²⁵ Osmânî, *Buhûs fî kadâyâ fikhiyye muâsıra*, 87.

²⁶ Eşkâr, *Akdü’l-isticrâr suveruhu-ahkâmuhu-tatbikâtuhû*, 7.

ii. İster malların önceden azar azar alındığı semenin ise sonradan ödendiği sonradan ödemeli isticrâr akdi olsun ister önce belli bir miktarın satıcıya bırakıldığı sonrasında malların azar azar alındığı ön ödemeli isticrâr akdi olsun her halükarda müşteri ile bâyi'in sonradan hesaplaşması.

iii. Ön ödemeli isticrâr akdinde mebî' tüketilmeden önce, sonradan ödemeli isticrâr akdinde ise mebî' tüketildikten sonra olmak üzere her iki isticrâr akdi çeşidinde de semenin tamamının tek seferde ödenmesi.

C. Akit İçin Kullanılan Diğer İsimler

İsticrâr akdi zaman içerisinde insanların ihtiyaçlarına binâen ortaya çıkan ve sonradan isimlendirilen, hükmü tartışılan bir akittir. Bu sebeple tüm toplumlarda aynı isim kullanılmamıştır. Bu isimlendirmelere değinmek ve bu isimlendirmelerin ne kadar isabetli olduğunu ortaya koymak gerekmektedir.

1. Medine Halkının Satımı (Bey'atü ehli'l-Medine)

Medineliler kasap, fırıncı gibi esnaftan belirli bir fiyat karşılığı et, ekmek gibi mallar üzerinde anlaşılıyor, her gün belli bir kısmını alarak tüketiyor, semeni ise sonradan ödüyordu.²⁷ Bu uygulama Medine ehli arasında şöhret bulmuş ve teamül haline gelmiştir. Medine ehlinin ameline büyük önem veren Mâliki fakihler bu sebeple uygulamayı “Medine ehlinin satımı/Medinelilerin satımı” anlamına gelen “bey'atü ehli'l-Medine” (بيعة أهل المدينة) şeklinde isimlendirmişlerdir.

İsticrâr ismiyle ele aldığımız akit ile Malikilerin cevaz verdiği Medine ehlinin uygulaması arasındaki benzerlikler bulunmaktadır. Ancak bu isimlendirme, tam anlamıyla isticrâr akdini yansıtmamaktadır.²⁸

Bey'atü ehli'l-Medine uygulamasında ekmek, et gibi ihtiyaç duyulan mallar azar azar ve devamlı surette -her gün 1 ekmek almak gibi- alınmakta ve semen mallar alınmadan önce yahut mal alma işlemi tamamlandıktan sonra ödenmektedir.²⁹ Bu haliyle bahsi geçen bu uygulama isticrâr akdinin aynısıdır. Ancak bey'atü ehli'l-

²⁷ Ebü'l-Velîd Muhammed b. Ahmed b. Ahmed el-Kurtubî İbn Rüşd, *el-Beyân ve't-tahsîl* (Beyrut-Lübnan: Dâru'l-Garbi'l-İslâmî, 1408), 17/208.

²⁸ Kacır, “Bir Finansman Yöntemi Olarak İsticrâr Akdi”, 276.

²⁹ İbn Rüşd, *el-Beyân ve't-tahsîl*, 17/207. Muhammed İlîş, *Minehu'l-celîl 'alâ Muhtaşari's-Şeyh Halîl* (Beyrut: Dâru'l-Fikr, 1404), 5/384.

Medine’de akdin konusunu oluşturan müşterinin peyderpey aldığı mallar ile bu malların karşılığı olan semenin taraflar nezdinde malum ve muayyen olması ve semenin ödenme zamanının belirlenmiş olması yahut semenin ödeneceğinden emin olunması şarttır.³⁰ İsticrâr akdinde ise müşterinin aldığı mallar taraflarca malum ve muayyen olabileceği gibi tam aksi bir durumun olması da söz konusudur. Yine müşterinin aldığı mallara karşılık gelen semen, bey’atü ehli’l-Medine’de malum olmalıyken isticrâr akdinde semenin takdiri satıcının takdirine, piyasa fiyatına ya da tarafların anlaşmasına havale edilmektedir.

Kanaatimizce isticrâr akdinde alım anında semenin bilinmesi şart değildir. Bir diğer farklılık ise bey’atü ehli’l-Medine’de vade tarihinin belli olması şart iken isticrâr akdinde böyle bir şart bulunmamaktadır. Dolayısıyla Medinelilerin satımı uygulamasının isticrâr akdini bir yönüyle kapsadığını söylemek mümkünse de bu akdin tüm uygulama biçimlerini kapsadığı söylenemez. Diğer bir deyişle bey’atü ehli’l-Medine isticrâr akdinin bir çeşididir, ancak isticrar akdinin tüm uygulamaları bey’atü ehli’l-Medine uygulaması kapsamında değildir. Bu sebeple isticrâr akdinin Malikiler’in bey’atü ehli’l-Medine olarak isimlendirdiği hukuki işlemle aynı şey olduğunu söylemek çok isabetli gözükmemektedir.

2. Piyasa Fiyatına Satış (el-bey’ bimâ yenkatî’u bihi’s-si’r)

“Piyasa fiyatına satış” manasına gelen “el-bey’ bimâ yenkatîu bihi’s-si’r” tabirini daha çok Hanbeliler kullanmıştır. Hanbelîler uygulamadaki benzerlik nedeniyle piyasa fiyatına satış işlemi isticrâr ile aynı şey olarak ya da semeni zikredilmeksizin yapılan akit olarak ele almıştır. Bu uygulamanın cevazı ile ilgili Ahmed b. Hanbel’den gelen iki farklı rivayet vardır. Bu rivayetlerden ilki bu uygulamanın caiz olmadığı yönündedir. Ahmed b. Hanbel bir kimsenin bir başkasına “bana piyasa fiyatı üzerinden hesaplayarak şu malı sat” diyerek gerçekleştirdiği bir akdin hükmü kendisine sorulduğunda malın fiyat tam olarak belirlenene kadar bu işlemin caiz olmadığını söylemiştir.³¹ Diğer rivayet ise bu uygulamanın sahih olduğu

³⁰ İliş, *Minehu’l-celîl ‘alâ Muhtaşari’s-Şeyh Halîl*, 5/384.

³¹ Mecdüddin İbn Teymiyye - Şemseddin İbn Müflih, *el-Muḥarrer fi’l-fıkh ‘alâ mezhebi’l-İmâm Aḥmed b. Hanbel - ve meahû en-Nüket ve’l-fevâ’idi’s-seniyye* (Kahire: Matbaatü’s-Sünneti’l-Muhammediyye, 1369), 1/298.

yönündedir. Ebû Dâvûd'un naklettiğine göre Ahmed b. Hanbel bakkaldan azar azar mal alınması ve sonrasında tarafların anlaşmasında bir beis görmediğini söylemiştir.³² İbn Teymiyye de uygulamanın sahih olduğunu ifade eden bu görüşü tercih etmiştir.³³

İbn Kayyim el-Cevziyye'ye (ö. 751/1350) göre insanlar ihtiyaç duydukları malları her gün azar azar, fiyat takdirinde bulunmaksızın satın almakta ve ay sonu ya da sene sonu gibi belli bir müddet sonra taraflar hesaplaşmaktadır. Bu uygulamanın yasak olduğu görüşünde olanlar da bu uygulamayı yapmaktan berî kalamazlar. Ayrıca fiyat belirlemeksizin alışveriş yapmanın yasak olduğuna dair ne Kur'an'da ne Hz. Peygamber'i sünnetinde ne de ümmetin icmâ'ında bir bilgi bulunmamaktadır. Aksine insanlar her asırda bunu uygulayagelmışlerdir.³⁴ İnsanların bu teamülü ihtiyaçlarından doğan zaruret sebebiyledir.

el-Bey' bımâ yenkatıu bihi's-si'r, semen-i misil karşılığında bir malı satın almaktır. Şayet yasak olsaydı mehr-i misil ile nikah söz konusu olmazdı. Aksine mehr-i misil ile nikahın sahih olduğuna dair ümmetin icmâ'sı bulunmaktadır. Burada İbnü'l-Kayyim bey' akdi ile nikahı birbirine benzetmekte ve bey'de semenin varlığının şart olması gibi nikahta da mehrin şart olduğunu, mehrin verilmemesinin akdi iptal ettiğini ve şigâr nikahının³⁵ da bu sebeple batıl olduğunu delil olarak göstermektedirler. Çünkü vefayı en çok hak eden akit olan nikah akdinde mehr-i misil ile evlenmek caiz ise bey' akdinde de semen-i mislin söz konusu olması mümkündür.³⁶

Bir bey' akdinde semenin taraflarca belirlenmiş olması gerekmektedir. Tarafların semen takdirinde bulunmadığı aksi durumda hesaplaşma vakti geldiğinde semeni belirlemede taraflar arasında nizâ' meydana gelmesi, anlaşmazlık çıkması oldukça muhtemeldir. Bu sebeple semen objektif bir şekilde belirlenmelidir. İsticrâr akdinde ise semen, malların alım anında belirli değildir. Hesaplaşma vakti geldiğinde

³² Ebû Dâvûd Süleymân b. el-Eş'as b. İshâk es-Sicistânî, *Mesâ'ilü'l-İmâm Ahmed b. Hanbel*, thk. Ebû Muâz Tarık b. Avazallah b. Muhammed (Mısır: Mektebetü İbn Teymiyye, 1420), 265.

³³ Heyet, *el-Mevsû'atü'l-fikhiyye el-Kuveytiyye* (Kuveyt: Dârü's-Selâsil, 1404), 9/46.

³⁴ Şemsüddîn Muhammed b. Ebî Bekr İbn Kayyim el-Cevziyye, *İ'lâmü'l-muvakkı'in 'an rabbi'l-âlemîn*, thk. Muhammed Abdüsselâm İbrahim (Beyrut: Dârü'l-Kütübi'l-İlmiyye, 1411), 4/5.

³⁵ "Nikah-ı şigâr: İki kadının mehirsiz olarak biri diğerine mukabil olmak üzere iki erkeğe nikahlanması" Mehmet Erdoğan, *Fıkıh ve Hukuk Terimleri Sözlüğü* (İstanbul: Ensar Neşriyat, 2019), 457.

³⁶ İbn Kayyim el-Cevziyye, *Bedâ'i'u'l-fevâ'id* (Beyrut-Lübnan: Dârü'l-Kütübi'l-Arabî, 1431), 4/51. İbn Kayyim el-Cevziyye, *İ'lâmü'l-muvakkı'in 'an rabbi'l-âlemîn*, 4/5.

ise semenin takdiri konusunda piyasadaki misillerinin fiyatı esas alınabileceği gibi satıcının takdirine bırakılmakta ya da tarafların anlaşarak takdirde bulunacakları miktar esas alınmaktadır. Kanaatimizce el-bey‘ bimâ yenkati‘u bihi’s-si’r, semen takdir etme seçeneklerinden semenin piyasa fiyatına havale edilmesi durumunu içermektedir. Ancak diğer iki seçenek bu uygulamanın kapsamına girmemektedir. Dolayısıyla piyasa fiyatına satış uygulamasının isticrâr akdinden bir parça olduğunu söylemek mümkünse de tam anlamıyla aynı şey olduklarını söylemek güçtür.

3. Vecîbe

Borç, tarafları birbirlerine karşı bir şey ödemek ya da onları bir işi yapmak zorunda bırakan bir haktır. On dokuzuncu yüzyılın sonundan itibaren borç ve borç ilişkisini ifade etmek için farklı kavramlar kullanılmıştır. Vecîbe de bu kavramlardan biridir.³⁷ İsticrâr akdinde müşterinin satıcıyla hesaplaşana kadar düzenli periyotlarla satıcıdan alışveriş yapması, satıcının da bu malları vermesi borcun gereğidir. Bu durumda her iki tarafın da birbirine karşı vecibesi bulunmaktadır. Bu sebeple isticrâr akdinin “vecîbe” olarak isimlendirilmiştir.³⁸

Kanaatimizce bu isimlendirme isticrâr akdine özel olan uygulamaları kapsayan bir isimlendirme değildir. Aksine isticrâr akdinin bir akit olması hasebiyle yapılan bir isimlendirme olup diğer akit çeşitleri için de kullanılması mümkündür.

II. İSTİCRÂR AKDİNİN ÇEŞİTLERİ

İsticrâr akdinde müşteri satıcıdan malları düzenli aralıklarla parça parça alıp bir müddet sonra ödeme yaparak satıcıyla hesaplaşabileceği gibi satıcıya önceden bir meblağ bırakıp sonrasında azar azar malları alması ve süreç sonunda tarafların hesaplaşması da mümkündür. Dolayısıyla isticrâr akdinin satıcıya ödeme yapılma zamanının esas alındığı ön ödemeli isticrâr akdi ve sonradan ödemeli isticrâr akdi olmak üzere iki çeşidi bulunmaktadır.

³⁷ Rahmi Yaran, *İslam Hukukunda Borcun Gecikmesi Borçunun Temerrüdü ve Alacaklının Temerrüdü* (İstanbul: Marmara Üniversitesi İlahiyat Vakfı Yayınları, 1997), 28-29.

³⁸ İhâb Hüseyin Mustafa Ebû Diyyah, “es-Suveru’l-hadîse li-akdi’l-isticrâr fi mîzani’l-iktisâdi’l-İslâmî”, *Mecelletü’l-idâre ve’t-tenmiye li’l-buhûs ve’d-dirâsât* 9/1 (2020), 6.

A. Ön Ödemeli İsticrâr Akdi

Müşterinin satıcıya belirli bir meblağ (semen) ödeme yapması ve sonrasında ihtiyaç duyduğu malları azar azar alması, ay sonu yahut sene sonu gibi bir müddet sonra da tarafların hesaplaşmasını konu edinen isticrâr akdi çeşididir.³⁹ Bir kimsenin bakkala bin lira bırakması ve sonrasında farklı zamanlarda bakkaldan ihtiyaç duyduğu malları alması ve süreç sonunda bakkal ile müşterinin mevcut paradan alınan malların semeninin düşülmesi yoluyla hesaplaşmaları isticrâr akdinin bu çeşidine örnek olarak verilebilir.

Ön ödemeli isticrâr akdinde bazı problemler karşımıza çıkmaktadır. Zira ön ödemeli isticrâr akdinde alışveriş süreci başlamadan evvel müşterinin bâyi'e ödediği paranın hükmü tartışma konusu olmuştur. Ödenen meblağ semen olarak mı kabul edilir yoksa emanet yahut karz kapsamında mı değerlendirilmesi gerekir? Bu hususta ihtilaflar bulunmaktadır.

Müşterinin bâyi'e ödediği paranın, sonrasında alacağı mallar için ödediği semen olarak kabul edilmesi kanaatimizce pek isabetli görünmemektedir. Zira semenin taşınması gereken şartlar bulunmaktadır ki bunlar ileride zikredilecektir. Semen alınan bir mala karşılık verilmektedir. Ancak ön ödemeli isticrâr akdinde para henüz kabzedilmemiş mallara karşılık olarak verilmektedir. Aynı zamanda isticrâr akdinde müşteri bâyi'e para verdiği vakitte sonradan alacağı malların miktarı, cinsi tayin edilmemiş olması muhtemeldir. Şayet mallar malum ve mukadder olursa bu durumda verilen para semen olarak kabul edilebilmektedir. Yine önden verilen paranın semen olarak kabul edilebilmesi için akdin selem yahut istisna akitlerinden biri olması gerekmektedir. Ancak "isticrâr akdinin diğer akitlerle ilişkisi" başlığı altında zikredileceği üzere selem ve istisna akdi ile isticrâr akdi arasındaki farklar bulunmakta ve isticrâr akdi bu akitlerin kapsamında değerlendirilememektedir. Sonuç olarak ön ödemeli isticrâr akdinde müşterinin satıcıya verdiği paranın semen olarak kabul edilmesi mümkün gözükmemektedir.

Müşterinin ödediği meblağın semen olarak nitelendirilememesi durumuna karşın bazı çözüm önerileri ileri sürülmüştür. Bunlardan biri meblağın hükmünün

³⁹ Osmânî, *Buhûs fî kadâyâ fikhiyye muâsıra*, 68.

emanet olarak kabul edilmesidir. Ancak kanaatimizce verilen paranın emanet hükmünde kabul edilmesi çok olası gözükmemektedir.

Emanet ya da vedâ, *koruması için bir kimseye emanet bırakılan mal*⁴⁰ anlamına gelen bir hukuk terimidir. Vedâ'da malını emanet olarak verene mûdi' yahut müstevdi', malı emanet olarak kabul edene mûda' yahut müstevda' denmektedir. Mûda', kendisine muhafaza etmesi için teslim edilen mal üzerinde tasarrufta bulunamaz veya o maldan faydalanma hakkına sahip değildir.⁴¹ Zira mûda' yed-i emân vasfına sahiptir ve taksiri olmaksızın vedâ verilen mal telef olsa tazminle mükellef olmaz. Ancak malın telef olmasında mûda'ın taksiri bulunması halinde mûda' yed-i damân vasfını kazanır ve zararı tazminle mükellef olur. Dolayısıyla mûda'ın mal üzerinde tasarrufta bulunması onun taksiri olarak nitelendirilmektedir. Bu sebeple de yasaktır. Ön ödemeli isticrâr akdinde müşterinin satıcıya verdiği meblağın emanet olarak kabul edilmesi, satıcının müşteri her mal aldığı anda kendisine emanet olarak bırakılan meblağ üzerinde tasarrufta bulunmasını gerektirecektir ki bu da emanet akdinin tabiatına uymamaktadır. Zira bu meblağ emanet olarak nitelendirildiği takdirde satıcının meblağ üzerinde tasarrufta bulunması mümkün olmayacaktır. Dolayısıyla önceden ödenen bu meblağın emanet olarak kabul edilmesi teklifi de çözüm olamamaktadır.⁴²

Satıcıya ödenen meblağın niteliği ile ilgili öne sürülen tekliflerden birisi de bu paranın karz olarak kabul edilmesidir. Çünkü karz olarak kabul edildiği takdirde satıcının para üzerinde tasarruf etmesi caizdir. Ancak bu teklif de eleştirilmiş olup çözüm olarak kabul edilmemiştir. Zira müşteri satıcıya ödeme yaparken karz olarak verme niyeti bulunmayıp aksine sonradan gelişecek bey' akdinin kurulması ve bu paranın o akitte ivaz olarak kullanılması niyeti bulunmaktadır. Bu durumda karz akdinde bey' akdi şart koşulmuş gibi olmaktadır ki bu şart, karz akdinin muktezasına

⁴⁰ Erdoğan, *Fıkıh ve Hukuk Terimleri Sözlüğü*, 600.

⁴¹ Ebû Abdillâh Muhammed b. el-Hasen eş-Şeybânî, *el-Asl*, thk. Mehmed Boynukalın (Beyrut: Dâru İbn Hazm, 1433), 8/343. Ali el-Hafif, *İslam Hukukuna Göre Hukukî İşlemler ve Hükümleri* (Ankara: Türkiye Diyanet Vakfı Yayınları, 2018), 548.

⁴² Kacır, "Bir Finansman Yöntemi Olarak İsticrâr Akdi", 14. Osmânî, *Buhûs fî kadâyâ fıkhiyye muâsıra*, 69.

aykırıdır. Dolayısıyla önceden ödenen meblağın borç olarak kabul edilmesi de uygun düşmemektedir.

Mezkûr çözüm önerilerini kabul etmeyen çağdaş fıkıh âlimi Muhammed Takî Osmânî, bu meblağın hesaba bağlı ödeme olduğu görüşünü ileri sürmüştür. Buna göre müşterinin her alışverişinde aldıklarının bedeli önceden ödediği paradan düşülmektedir. Buna göre kendisine para ödenen satıcının tıpkı karzdaki gibi para üzerinde tasarrufta bulunması caizdir. Ancak hesaba bağlı ödeme biçiminde karz verme amacı bulunmayıp aksine müşterinin sonraki alışverişlerinde zimmetinden semen borcunu düşmek hedeflenmektedir. Ve bu şekilde müşteri her seferinde semen ödeme mükellefiyeti olmaksızın ihtiyaçlarını kolayca alabilecektir.⁴³

Kanaatimizce Takî Osmânî'nin teklifi olan hesaba bağlı ödeme ile kaparolu satış arasında bir ilişki kurulabilir. Kaparo, “müşterinin, sözleşmeyi tamamlaması halinde toplam fiyattan düşülmesi, feshetmesi durumunda ise akitten dönmenin karşılığında yaptırım özelliğini de taşıyan bir hibe olarak mal sahibinde kalması şartıyla yaptığı ön ödeme” şeklinde tanımlanmaktadır.⁴⁴ Kaparoda akit kesinleşmeden feshedilmesi halinde ödenen miktarın iade edilip edilmeyeceği durumları ele alınmıştır. İade edildiği durum, tüm mezheplerce sahih kabul edilirken iade edilmediği durumda ihtilaf edilmiştir.⁴⁵ Kaparoda akdin kesinleşmediği durumdaki ihtilaflar mahfuz olmak üzere akdin kesinleşmesiyle müşterinin önceden ödediği kaparo, ödemesi gereken semene dahil edilmektedir. Hesaba bağlı ödemede de benzer şekilde önceden bir miktar para verilmekte, ödeme vakti geldiğinde ise verilen para semenden düşülmektedir. Dolayısıyla kaparo ile hesaba bağlı ödeme arasında benzerlik kurulabilir.

Kanaatimizce ön ödemeli isticrâr akdinde ödenen meblağın niteliği, hesaba bağlı ödeme olarak değerlendirilmesi daha uygun olacaktır.

⁴³ Osmânî, *Buhûs fî kadâyâ fikhiyye muâsıra*, 70.

⁴⁴ Cengiz Kallek, “Kapar”, *Türkiye Diyanet Vakfı İslâm Ansiklopedisi* (Ankara: TDV Yayınları, 2001).

⁴⁵ Detaylı bilgi için bk. Nevevî, *el-Mecmû' şerhu'l-Mühezzeb*, 9/335; Şemsüddîn Muhammed b. Ahmed el-Hatîb eş-Şirbînî, *Muğni'l-muhtâc ilâ ma'rifeti me'ânî elfâzi'l-Minhâc* (Dârü'l-Kütübî'l-İlmiyye, 1415), 2/395; Mehmet Onur, “İslam Hukuku Açısından Kapora”, *ANTAKİYAT Hatay Mustafa Kemal Üniversitesi İlahiyat Fakültesi Dergisi* 4/1 (2021), 110-111.

B. Sonradan Ödemeli İsticrâr Akdi

İsticrâr akdinin daha yaygın kullanım alanına sahip çeşidi olan sonradan ödemeli isticrâr akdi, tarafların anlaşmaları üzerine müşterinin; satıcı ile pazarlık yapmadan, taraflar icap-kabulde bulunmadan ve semen takdirinde bulunmadan ihtiyaç duyduğu malları peyderpey alması ve ay sonu gibi bir süre sonra müşterinin semeni ödemesiyle tarafların hesaplaşmasıdır.⁴⁶ Ali Haydar Efendi'nin "*pazarlık edilmeksizin ve semen beyân olunmaksızın bakkal gibi esnaftan yağ, pirinç, nohut ve tuz gibi erzak alıp da ba'de'l-istihlâk muhâsebe ederek semeni te'diye etmektir*" şeklinde yaptığı tanım⁴⁷ sonradan ödemeli isticrâr akdini tarif etmektedir. Sonradan ödemeli isticrâr akdine veresiye alışverişlerde bakkaldan bir ailenin ihtiyaç duyduğu malları peyderpey alması ve sonrasında bakkal sahibi ile hesaplaşılması örnek olarak verilebilir.

İsticrâr akdinin bu çeşidinde daha önce zikrolunduğu üzere bazı problemler bulunmaktadır.⁴⁸ Nitekim müşterinin azar azar aldığı malların hükmü tartışma konusu olmuştur. Zira müşteri, hiçbir karşılık ödemeksizin satıcıdan mal almakta ve aldığı mal üzerinde tasarrufta bulunmakta yahut malı tüketmektedir. Süreç sonunda müşteri ile satıcının hesaplaşma vakti geldiğinde mallar çoktan tüketilmiş olduğundan mevcut durumda değildir. Tüketilmiş malların ödemesini yapmak ise madumun satımı konusunu gündeme getirmektedir. Bu noktada süreç sonunda müşterinin satıcıya ödediği ücretin hükmü de tartışma konusu olmuştur. İsticrâr akdi üzerindeki tartışmalar daha çok ödeme zamanında fiyat tespiti üzerinde yoğunlaşmaktadır. Çünkü müşteri satıcıdan malları alırken semen meçhuldür. Ödeme zamanı geldiğinde malların alındığı günkü ücreti üzerinden mi yoksa ödeme günü sahip olduğu ücret üzerinden mi hesaplaşacakları tartışma konusu olmuştur. Ödeme tarihinin belli olmaması ve icap kabulün zikredilmemesi de fukahânın üzerinde durduğu konulardır. Bütün bu meseleler ileride ele alınarak tartışılacaktır.

⁴⁶ Osmânî, *Buhûs fî kadâyâ fikhîyye muâsıra*, 59.

⁴⁷ Ali Haydar Efendi, *Dürerü'l-hükkâm şerhu Mecelleti'l-ahkâm*, 1/300.

⁴⁸ Osmânî, *Buhûs fî kadâyâ fikhîyye muâsıra*, 62. Eşkâr, *Akdü'l-isticrâr suveruhu-ahkâmuhu-tatbikâtuhû*, 9. Heyet, *el-Mevsû'atü'l-fikhîyye el-Kuveytiyye*, 9/43.

III. İSTİCRÂR AKDİNİN KURUCU UNSURLARI

Akdin hukukî varlık kazanabilmesi için birtakım unsurları ihtiva etmesi gerekmektedir. İsticrâr akdi muâvazalı bir akit olup bey‘ akdinin bir çeşidi olarak ele alınmaktadır. Dolayısıyla bey‘ akdini oluşturan unsurlar isticrâr akdini de oluşturmaktadır. Bir akdin kurulabilmesi için gerekli olan bu unsurlar üzerinde Hanefiler ile cumhur fukahâ arasında ihtilaf bulunmaktadır. Hanefilere göre tarafların icap ve kabulünden oluşan irade beyanı akdin unsurlarıdır.⁴⁹ Hanefiler dışında kalan cumhur fukahâya göre ise icap-kabulden oluşan akdin sigası, akit yapan taraflar ve ma‘kûdün aleyh (akdin konusu) akdin rükünlerini oluşturmaktadır.⁵⁰

“İbadet veya hukukî işlem tarzındaki fiilin var olması kendisinin varlığına bağlı olan ve o fiilin ayrılmaz bir parçasını teşkil eden ana unsurların her birine rükün denir.”⁵¹ Bu sebeple Hanefiler irade beyanını rükün kabul ederken akdin taraflarını ve konusunu akdin kendisinden bir parça saymamışlar ve bunları rükün değil de in‘ikâd şartı olarak kabul etmişlerdir.⁵² Fukahânın akdin rükünü ve şartları üzerindeki bu ihtilafı akdin hükmüne de tesir etmektedir. Hanefilere göre rükünü eksik olan bir akit batıl, rükünü tam olan ancak in‘ikâd şartları eksik olan bir akit fâsid hükmünde kabul edilirken cumhur fukahaya göre şartlardan yahut rükünlerinden herhangi biri eksik olan akit butlan yani yok hükmünde kabul edilmektedir.

Çalışmamızda konunun daha iyi ele alınabilmesi amacıyla akdin kurucu unsurlarını ve şartlarını cumhur fukahânın görüşüne göre tasnif edeceğiz.

A. Taraflar

Akdin kurulabilmesi için irade beyanını ortaya koyan tarafların bulunması gerekmektedir. Hanefilere göre akdin yegâne rükünü icap ve kabuldür. Dolayısıyla akdin tarafları akdin rükününe doğrudan dahil değildir. Ancak diğer mezheplere göre

⁴⁹ Alâüddîn Ebû Bekr b. Mes‘ûd b. Ahmed el-Kâsânî, *Bedâ’i ‘u’s-şanâ’i’ fi tertîbi’s-şerâ’i’*, thk. Muhammed Muhammed Tâmr (Kahire: Dârü’l-Hadîs, 1426), 6/467.

⁵⁰ Ebû Hâmid Muhammed b. Ahmed el-Gazzâlî, *el-Vasîf fi’l-fikh*, thk. Ahmed Mahmud İbrahim (Kahire: Dârü’s-Selâm, 1417), 3/5. Mansûr b. Yûnus b. Salâhiddîn el-Buhûtî, *Şerhu Müntehe’l-İrâdât* (Beyrut: Âlemü’l-Kütüb, 1414), 2/5.

⁵¹ Ahmet Yaman - Halit Çalış, *İslam Hukukuna Giriş* (İstanbul: Marmara Üniversitesi İlahiyat Vakfı Yayınları, 2017), 210.

⁵² Zerkâ, *el-Medhalü’l-fikhiyyü’l-’âm*, 1/389-390.

taraflar da akdin rükünlerindedir. İsticrâr akdinde taraflar tıpkı bey‘ akdinde olduğu gibi müşteri ile satıcıdan oluşmaktadır.

Bilindiği üzere İslam hukukunda sağ doğan her bireyin çeşitli hakları bulunmaktadır. Ancak bireyin, hem kavli hem de fiili bir hukukî işlem olan akdin tarafı olabilmesi için bazı ilave şartlar aranmıştır. İslam hukuk literatüründe tarafların akit yapabilme yetenekleri, ehliyet başlığı altında ele alınmaktadır. Ehliyet, kişilerin hak sahibi olabilmeleri ile sahip olduğu hakları kullanarak tasarrufta bulunabilmeleri açısından edâ ve vücûb ehliyeti olmak üzere iki kısma ayrılmaktadır. Vücûb ehliyeti, bütün kişilerde mevcut olup bu ehliyete sahip olmak için sağ doğmuş olmak dışında herhangi bir vafâya sahip olmaya ihtiyaç bulunmamaktadır. Akıllı, deli, küçük, büyük bütün insanların vücûb ehliyeti vardır.⁵³ Ancak vücûb ehliyetine sahip olmak tek başına kişiye tasarrufta bulunma yeteneği tanımaz. Tasarruf için şart olan ehliyet, edâ ehliyetidir. Bir kimsenin tam edâ ehliyetine sahip olabilmesi için iki şeyde kudreti olması lazımdır. Birincisi konuşulanı anlama gücüdür ki bu akıl ile ilintilidir. Diğer ise bir fiili gerçekleştirebilme kudretidir ki o da beden ile ilintilidir.⁵⁴

Taraflara bazı hakları ve borçları yüklemesi ve bey‘ akdinin bir türü olması sebebiyle isticrâr akdinin kurulabilmesi için tabii olarak tarafların sahip olması gereken ehliyet çeşidi tam edâ ehliyetidir. Bu sebeple isticrâr akdini kuran taraflar en azından temyiz kudretine sahip olmalı yani akıllı olmalıdır. Akli devre dışı bırakan veya akli melekeleri kısıtlayan cünûn (akıl hastalığı), idrak ve temyiz kudretinden mahrum bırakan ateh (akıl zayıflığı) hastalıklarına sahip olan bireylerin isticrâr akdine taraf olmaları mümkün değildir.

Akıl şartına ilaveten isticrâr akdinin tarafları bulûğ çağına ermiş olmalıdır. Temyiz ve bulûğ çağına erişmeyen gayr-ı mümeyyiz çocukların edâ ehliyetleri sabit olmadığından yaptıkları tasarruflar da hukukî bir geçerlilik kazanmaz. Hanefilerin de içerisinde bulunduğu cumhur fukahâ, doğruyu yanlıştan ayırt etme gücüne yani temyiz kudretine sahip olan mümeyyiz çocuğu gayr-i mümeyyiz çocuktan ayrı olarak

⁵³ Ebû Bekr Şemsü'l-eimme Muhammed b. Ebî Sehl Ahmed es-Serahsî, *Usûlü's-Serahsî*, thk. Ebü'l-Vefâ el-Efgânî (Beirut: Dârü'l-Mârifet, ts.), 2/332-333; Orhan Çeker, *İslâm Hukukunda Akidler* (Konya: Tekin Kitabevi, 2019), 13.

⁵⁴ Serahsî, *Usûlü's-Serahsî*, 2/340.

değerlendirmiş ve yaptığı tasarrufları lehine ve aleyhine olanlar şeklinde ayrı ayrı ele almıştır. Mümeyyiz çocuğun lehine olan hibe, vasiyet, hediye kabul etmek gibi tasarrufları muteber, başkasına hediye vermek gibi aleyhine olan tasarrufları batıl, bey' akdi yapmak gibi hem lehine hem de aleyhine olabilecek tasarrufları vasisinin icazetine bağlı kabul edilmiştir.⁵⁵

Bireyin her türlü hukukî işlemi gerçekleştirebilmesi için âkil-bâliğ olmak asgari şart olarak kabul edildiği halde mâlî tasarruflarda tam ehliyetli sayılması için fazladan bir olgunluk düzeyine ulaşması gerekli görülmüştür. İslam hukuk terminolojisinde bu olgunluk rüşd olarak isimlendirilmiştir. Ebu Hanife'ye göre on sekiz yaşından sonra bir kimsenin yirmi beş yaşını doldurana kadar rüşd çağına ulaşmış ulaşmadığı hakkında denenmesi gerekmektedir. Bu yaşından sonra rüşde ulaşsın ya da ulaşmasın malın o kimseye verileceğini, bu kimsenin hacredilmeyeceğini belirtmiştir. İmameyne göre ise bir kimsede rüşd çağına dair bir işaret bulunmadıkça mal verilmez, mahcur durumda kalır. Bu ihtilaflar yetimlerle ilgili zikredilen “... *Eğer onların yeterli fikri olgunluk düzeyine eriştiklerini tespit ederseniz hemen mallarını kendilerine verin...*”⁵⁶ mealindeki ayet sebebiyle meydana gelmiştir. Dolayısıyla isticrâr akdini yapacak tarafların rüşde ulaşmış olmaları gerekmektedir. Bulûğ cismâni olgunluk iken rüşd, akli olgunluktur. Reşid olan kimse malını israf etmez, güzelce idare eder.⁵⁷ Rüşdün zıddı ise sefehtir. Sefih, malını beyhude ve faydasız yere sarfeden ve masraflarında israf ve savurganlık ile mamelekini telef ve zayıf eden kimsedir.⁵⁸ İslam hukukçuları sefih olan kimseye mali tasarrufları hakkında hacir konup konamayacağı hususunda tartışmışlardır.

İslam hukukçuları kişilerin sahip olduğu edâ ehliyetini sekteye uğratan bir diğer deyişle bazen ortadan kaldıran bazense azaltan cünûn (akıl hastalığı), ateh (akıl zayıflığı), sefeh, sükr (sarhoşluk), bayılma (iğmâ), uyku, marazu'l-mevt, cehalet, hata, hezl, ikrah vb. ehliyet arızalarından (avârız-ı ehliyyet) bahsetmişlerdir. Bahsi geçen

⁵⁵ Serahsî, *Usûlü's-Serahsî*, 2/348.

⁵⁶ en-Nisâ, 4/6.

⁵⁷ Çeker, *İslâm Hukukunda Akidler*, 17. Mustafa Uzunpostalcı, “İslam Hukuku Açısından Ehliyet”, *İslam Hukuku Araştırmaları Dergisi* 8 (2006), 180.

⁵⁸ Ömer Nasuhi Bilmen, *Fıkıh İlmî & İslam Hukuku Terimleri Sözlüğü*, sad. Abdullah Kahraman (İstanbul: Nizamiye Akademi, 2017), 179.

arızaları hükümleri, etkileri, süreleri fıkıh kitaplarında tafsilatlı bir biçimde ele alınmıştır. Fakat konumuzun sınırlarını aşmamak amacıyla isticrâr akdinin kurulabilmesi için tarafların tam bir edâ ehliyetine sahip olmalarının gerektiğini ve ehliyeti daraltan yahut ortadan kaldıran ârizalardan berî olması gerektiğini belirtmekle iktifâ ediyoruz.

B. İrade Beyanı (İcap ve Kabul)

Bir akdin kurulabilmesi, akdin taraflarının bu doğrultuda rızalarının olmasına bağlıdır. Ancak rızanın insanın iç dünyasında gerçekleşen bir durum olması ve İslam hukukçularının irade beyanı hususunda rızanın dışarıya yansıyan beyanını esas alan objektif nazariyeyi esas alması sebebiyle taraflardan rızalarını dışarıya yansıtan birtakım davranışlar beklenmektedir. Fukahâya göre içteki iradeyi dışarıya yansıtan pek çok vasıta bulunmaktadır. Bu vasıtaların en başında icap ve kabulü ifade eden sözler gelmektedir. İcap, taraflardan birinin akit kurmak için söylediği ilk söz, kabul ise icaba karşılık taraflardan diğzerinin söylediği ikinci sözdür.⁵⁹ Örneğin bir bey‘ akdinde bâyi‘in “sattım” demesi icap, müşterinin “aldım” demesi ise kabuldür. Söz ile ifade edilen rıza açık ve anlaşılır olduğu takdirde kasıt ve iç iradeye bakılmaz.⁶⁰ Fakihler sözlü irade beyanında da kastın tam olarak anlaşılabilmesi için sözün sigasını yani mazi, muzâri ve emir halini incelemişlerdir. Neticede inşâî sigalar ile akit yapılabilirken ihbârî sigalar ile akit yapılamaz.⁶¹

Akit kurmaya yönelik söz dışında kalan irade beyanı vasıtalarından sözsüz irade beyanı vasıtalarını ise haberci ve mektup, işaret, teâtî, rızayı ifade eden herhangi bir durum ve davranış, sükût olmak üzere beş grupta toplamak mümkündür.⁶² Bu vasıtalar hakkında müçtehitler farklı içtihatlarda bulunmuş olsalar da genel itibarıyla akit yapma kastını taşıyan, karşılıklı rızaya delalet eden uygulamaları muteber saymışlardır.⁶³

⁵⁹ Ebü'l-Hasen Burhânüddin Alî b. Ebî Bekr el-Mergînânî, *el-Hidâye şerhu Bidâyeti'l-mübtedî* (İstanbul: Dârü'l-Kütübi'l-Arabiyye - al-Bushra, 2018), 5/3.

⁶⁰ Hayreddin Karaman, *Mukayeseli İslam Hukuku* (İstanbul: İz Yayıncılık, 2016), 2/68.

⁶¹ Çeker, *İslâm Hukukunda Akitler*, 41.

⁶² Karaman, *Mukayeseli İslam Hukuku*, 2/72.

⁶³ Ahmet Özdemir, “Akitlerde İrade Beyanı”, *Çukurova Üniversitesi İlahiyat Fakültesi Dergisi* 8/2 (2008), 117-131.

İslam akit teorisine göre icap ve kabul bir akdin kurulabilmesi için gerekli olan en temel unsurdur. İcap ve kabulün olmadığı bir akit kurulmuş olmamakta ve dolayısıyla batıl hükmünü almaktadır. İsticrâr akdinin de mülkiyet intikalini sağlayan, taraflara hak ve yükümlülükler getiren bir akit olması sebebiyle icap ve kabulü ve bunların gerektirdiği şartları taşıması gerekmektedir. Ancak tezimizde ele aldığımız isticrâr akdi siga bakımından problem taşımaktadır. Zira isticrâr akdinde tarafların icap ve kabul zikredilebileceği gibi bu lafızlar zikredilmeden akdin kurulması da imkân dahilindedir. Bir çocuğun oyun oynamak için dışarıya çıktığında bakkaldan çikolata, bisküvi alması ve bunları alırken herhangi bir alışveriş sözcüğü kullanmaması, ay sonunda da çocuğun babasının bakkal sahibi ile hesaplaşması isticrâr akdinde icap-kabulün zikredilmediği duruma örnek olarak gösterilebilir. Örnekte bakkalın herhangi bir icap ve kabulde bulunmaksızın mallarından alınmasına müsaade etmesi, bu durumun yaygınlık kazanması sebebiyledir. Zira icap ve kabulün zikredilmemesinin sebebi ise böyle bir alışveriş işleminin halk nezdinde örf ve teamül haline gelmesidir.⁶⁴

İsticrâr akdinde, akdin rüknünü oluşturan icap ve kabulün akdin taraflarınca zikredilmemiş olması, akdin mahiyetini etkilemese de isticrâr akdinin problematiğini oluşturmaktadır. Daha önce zikredildiği üzere icap ve kabulü oluşturan sözlerin söylenmesi sözlü irade beyanını oluştururken sözsüz irade beyanı vasıtaları da bulunmaktadır. İcap ve kabulün zikredilmediği fiili mübadeleden ibaret olan teâti de bu vasıtalarından birisidir. İsticrâr akdinde icap ve kabulün zikredilmemesi sebebiyle bazı fakihler isticrâr akdini teâti kapsamında değerlendirmiş ve teâtiye binâen isticrâr akdine cevaz vermişlerdir. Ancak teâtiyi caiz görmeyen fakihler isticrâr akdine de cevaz vermemiştir.⁶⁵

Teâti, sözlü yahut işaret yoluyla irade beyanı yapmaksızın akit konusu malı veya bedeli alıp vermektir.⁶⁶ Bir mağazada müşterilerin alacakları malları seçtikten sonra bir şey demeksizin kasiyere uzatmaları, kasiyerin fiyatı belirtmesi üzerine de ödemeyi yapmaları teâti usulüyle yapılan bey' akdine örnek olarak gösterilebilir. Yine

⁶⁴ Hüseyin Okur, "İslam Borçlar Hukukunda İsticrâr Akdi ve Mezheplerin Konuyla İlgili Mülâhazaları", *Tasavvur / Tekirdağ İlahiyat Dergisi* 5/2 (2019), 1251-1271.

⁶⁵ Heytemî, *Tuhfetü'l-muhtâc bi-şerhi'l-Minhâc*, 4/217; Heyet, *Mevsû'atü'l-fıkhi'l-İslâmî*, 5/303.

⁶⁶ Karaman, *Ana Hatlarıyla İslam Hukuku*, 3/55.

insanların belli bir meblağı yükledikleri kartlarını okutarak toplu taşıma araçlarını kullanmaları da teâtiye örnek olarak gösterilebilir.

Fiilî mübadele ile alışveriş yapmaktan ibaret olan teâti ile muamelede bulunmak Şâfîiler'in çoğunluğuna göre caiz değildir. Çünkü hukuki bir işlem olan bey' akdinin gerçekleşebilmesi için icap ve kabulün zikredilmesi şarttır. İcap ve kabulün zikredilmediği işlemler örfen bey' olarak kabul edilemez.⁶⁷ Ayrıca Kur'an'da karşılıklı rızaya dayanan bir ticaret yapılması ile ilgili ayette⁶⁸ bahsi geçen rızanın gizli bir şey olduğu ve akit esnasında taraflardan sudur eden icap ve kabul lafızlarının ise bu rızaya delalet ettiği ve dolayısıyla da bu lafızlar zikredilmeden teâti yoluyla yapılan akdin sahih olmadığı belirtilmiştir.⁶⁹ Ancak Şafiilerin bazıları muâtâtı (teâti usulüyle yapılan alışveriş) caiz kabul etmişlerdir.⁷⁰ Mâlikî⁷¹, Hanbelî⁷² ve Hanefî fukahâsına göre ise teâti ile yapılan bey' akdi mün'akid olur. Zira bey' akdinden maksat tarafların rızaları dâhilinde iki şeyin karşılıklı mübadelesidir. Dolayısıyla bey' akdinin özünü oluşturan karşılıklı rıza ile mübadele, teatide de mevcuttur ve teâti yoluyla yapılan bey' akdi muteberdir.⁷³ Hanefî fakihlerden bazıları ise teâti ile alınabilecek şeylerde ayrıma giderek onları eşya-yı hasîse ve eşya-yı nefîse olarak ikiye ayırmıştır. Bu ayrımı yapanlara göre eşya-yı nefîse değerli ve kıymetli şeyleri, eşya-yı hasîse ise değeri düşük ve ucuz olan şeyleri ifade etmekte olup teâti sadece eşya-yı hasîse üzerinde cereyan etmektedir.⁷⁴ Diğer Hanefî fukahâyâ göre ise hasîs ve nefîs eşyanın tamamı üzerinde teâti yapılması sahihtir.⁷⁵ Fukahânın mallar üzerinde yaptığı bu ayrım isticrâr

⁶⁷ Ebû Zekeriyâ Yahyâ b. Şeref b. Mürî en-Nevevî, *Ravzatü't-Tâlibîn*, thk. Muhammed Züheyr eş-Şâviş (Beyrut-Dimeşk-Umman: el-Mektebü'l-İslâmî, 1312), 3/338. Kâsânî, *Bedâ'î u's-şanâ'î*, 6/470.

⁶⁸ en-Nisâ 92/29.

⁶⁹ Remlî, *Nihâyetü'l-muhtâc ilâ şerhi'l-Minhâc*, 3/375.

⁷⁰ Nevevî, *el-Mecmû' şerhu'l-Mühezzeb*, 9/162.

⁷¹ Muhammed b. Abdullah el-Haraşî, *eş-Şerhu'l-kebir 'alâ Muhtasarı Halîl* (Mısır: Matbaatü'l-Kübrâ el-emîriyye, 1431), 5/6.

⁷² Ebu Muhammed Muvaffakuddin İbn Kudâme, *el-Kâfi fî fikhi'l-İmâmi'l-mübeccel Ahmed b. Hanbel* (Dârü'l-Kütübi'l-İlmiyye, 1414), 2/3.

⁷³ Burhâneddîn Mahmud el-Buhârî, *el-Muhîtü'l-Burhânî*, thk. Abdülkerim Sâmî el-Cündî (Beyrut-Lübnan: Dârü'l-Kütübi'l-İlmiyye, 1324), 6/273. Ebû Bekr Şemsü'l-eimme Muhammed b. Ebî Sehl Ahmed es-Serahsî, *el-Mebsût* (Beyrut-Lübnan: Dârü'l-Mâriفة, 1431), 19/61.

⁷⁴ Ebü'l-Fazl Mecdüddîn Abdullâh b. Mahmud el-Mevsîlî, *el-İhtiyâr li-ta'lîli'l-Muhtâr* (Kahire: Matbaatü'l-Halebî, 1356), 2/4.

⁷⁵ Ebû Muhammed Fahrüddîn Osmân b. Ali b. Mihcen b. Yûnus ez-Zeylaî, *Tebyînü'l-hakâ'ik* (Kahire: el-Matbaatü'l-kübrâ el-emîriyye, 1314), 4/4. Ebû Muhammed Bedrüddîn el-Aynî, *el-Binâye fî şerhi'l-Hidâye*, thk. Emîn Sâlih Şa'bân (Beyrut-Lübnan: Dârü'l-Kütübi'l-İlmiyye, 1420), 8/6. Ali Haydar Efendi, *Dürerü'l-hükkâm şerhu Mecelleti'l-ahkâm*, 1/245-246.

akdi için de dikkat çekmektedir. Fıkıh kaynaklarında isticrâr akdi daima mercimek, ekmek, et, pirinç gibi ürünler üzerinden verilen örneklerle somutlaştırılmaktadır. Bahsi geçen bu ürünler ise aslen ucuz olup eşyâ-yı hasîseden sayılmaktadır.

Bu durumda teâtinin eşyâ-yı hasîsede geçerli olacağı görüşü benimsendiği takdirde isticrâr akdinin de bu çerçevede değerlendirilip değerlendirilmeyeceği tartışma konusu olmuştur.⁷⁶ Ancak isticrâr akdinin de bu şekilde değerlendirmeye tabi tutulması şu sebeplerle mümkün gözükmemektedir:

1. Fukahânın isticrâr akdini açıklarken kullandığı ürünler sadece örnek olarak zikredilmiş olabilir. Fukahânın bu ürünleri zikretmesi, isticrâr akdinin sadece bu ürünler üzerinde gerçekleşmesi gerektiğini göstermez. Aksine bu ürünlerin zikredilmesi, bu ürünlerin insanların gündelik hayatındaki muamelelerinde ciddi yer kaplayan ürünler olduğunu ortaya koyar.

2. Fukahânın kıymeti düşük ürünleri zikretmesi, kıymeti yüksek olan eşyâ-yı nefise üzerinde isticrâr akdinin yapılmasının caiz olmadığına delil teşkil etmez. Zira fakihler örnek olarak kıymeti düşük ürünleri zikrettikten sonra isticrârın sadece bu ürünlerde câri olduğuna dair bir kayda yer vermemişlerdir. Bu örneklerin zikredilmesi, akdin bu ürünler üzerinde uygulanmasının yaygınlık kazanması sebebiyle olması muhtemeldir.

3. Ucuz mallar üzerinde isticrâr akdinin yapılması da nihayetinde akdin taraflarına ciddi mâlî gelir kazandırabilmektedir. Dolayısıyla isticrâr akdinin kıymeti fazla olduğu için eşyâ-yı nefisede yapılmaması bu durumda anlamsız görünmektedir.

Bu açıklamalar neticesinde teâti ile muamelede bulunmak için mebî'e getirilen hasîs ve nefîs kayıtlarının isticrâr akdinde de geçerli olduğu ve dolayısıyla isticrâr akdinin de sadece eşyâ-yı hasîsede mümkün olduğu hipotezi isabetli gözükmemektedir.

Teâti akdini sahih kabul eden fakihlerin bazısı, isticrâr akdini benzer yönleri olması sebebiyle teâti akdine binâen caiz olarak kabul etmiş, bazı fakihler ise ikisini farklı değerlendirerek bu şekildeki akdi caiz kabul etmemişlerdir. Dolayısıyla teâti

⁷⁶ Eşkâr, *Akdü'l-isticrâr suveruhu-ahkâmuhu-tatbikâtuhû*, 20.

akdini caiz kabul etmeyen fakihlere göre ise isticrâr akdi ile muamelede bulunmanın da caiz olmadığı kanaatini serdetmemde bir sakınca yoktur.

C. Akit Mahalli

Mahal (محل) kavramı “halle” (حَلَّ) fiilinden türemiş bir masdar olup sözlükte mekân, yer anlamına gelmektedir.⁷⁷ O sebeple bir grup insanın yaşadığı yere “mahalle” ismi verilmiştir.⁷⁸ Yine eşlere halîl ve halîle isimlerinin verilmesi de onların tek bir evde yaşamaları dolayısıyladır.⁷⁹ Mahal kelimesinin akit kelimesine izafe edilmesiyle oluşan “mahallü'l-akd” (akit mahalli) ifadesi, fıkıh ıstılâhâtında “üzerinde kendisi hakkında tarafların akit yaptığı şey” yani “ma'kûdün aleyh” olarak yer almaktadır.⁸⁰

Hanefilere göre bir bey' akdinde mahal mebî'den (satılan mal) ibaret olup semen (ücret) mahal olarak isimlendirilmemektedir. Akdin konusu Mecelle'de de bu şekilde kanunlaştırılmıştır.⁸¹ Çünkü Hanefilere göre bey' akdinde aslî maksat mebî'in elde edilmesidir. Semen ise bu amaca hizmet eden bir araç olup akdin hükmü ya da gereğidir. Mebî', akdin varlığı için gereken temel unsur (şart), semen ise akit ile müşterinin zimmetinde deyn niteliğinde açığa çıkan bir sonuçtur. Bu sebeple akdin varlığı mebî'in varlığına, semenin varlığı da akdin hüküm doğuracak nitelikte varlığına bağlıdır.⁸²

Hanefilerin akdin konusunun mebî'den ibaret olduğu görüşünün aksine fukahânın çoğunluğuna göre mebî' ve semen birlikte akdin konusunu teşkil etmektedir. Bu iki bedel aynı zamanda akdin rûknünü de oluşturmaktadır.⁸³ Hanefiler ile cumhur fukahâ arasındaki akit mahalli hususundaki bu ihtilaf neticesinde Hanefiler mebî' için ma'kûdün aleyh isimlendirmesini, semen için ise ma'kûdün bih

⁷⁷ İbn Manzûr, *Lisânü'l-'Arab*, 11/163.

⁷⁸ Ebû Abdîrrahmân el-Halîl b. Ahmed b. Amr b. Temîm el-Ferâhidî, *Kitâbü'l-'Ayn*, thk. Mehdî el-Mahzûmî - İbrâhîm es-Sâmerrâî (Dâru ve Mektebetü'l-Hilâl, ts.), 3/26.

⁷⁹ Ferâhidî, *Kitâbü'l-'Ayn*, 3/27.

⁸⁰ Serahsî, *el-Mebsût*, 12/169.

⁸¹ Mecelle, md. 150.

Mahalli'l-bey' mebî'den ibârettir” “

⁸² Ünal Yerlikaya, “Hanefî Hukukunda Hukukî Düzenlemelere Etkisi Bakımından Mebî'-Semen Ayrımı”, *Pamukkale Üniversitesi İlahiyat Fakültesi Dergisi* 9/1 (2022), 8.

⁸³ Ali Bardakoğlu, “Bey”, *Türkiye Diyanet Vakfı İslâm Ansiklopedisi* (İstanbul: TDV Yayınları, 1992).

isimlendirmesini kullanmışlardır.⁸⁴ Diğer mezheplere göre ise semen ve mebi'den müteşekkil her iki bedel için de ma'kûdün aleyh nitelemesi kullanılmaktadır.⁸⁵

Akdin mahallini ifade etmek üzere modern hukukta akdin mevzuu kavramı yaygınlık kazanmıştır. Ancak akdin mevzuu, akit mahallinden daha geniş bir manayı kapsamaktadır. Zira akdin mevzuu, akdin sonuçlarını yani taraflara sağladığı haklar ve onlara yüklediği mükellefiyetleri kapsamaktadır. Örneğin bir bey' akdinde taraflar arasındaki mülkiyetin nakli (akdin hükmü) bey' akdinin sonucu iken akdin mahalli sadece satılan maldır.⁸⁶ Akdin mahalli ifadesinin daha sınırlı bir anlam ifade etmesi sebebiyle akdin mevzuu kullanımı yerine akdin mahalli ifadesini kullanmak daha yerinde olacaktır.

Her akdin mahalli farklı farklıdır. Örneklendirecek olursak mutlak bir bey' akdinde satılan mal, icâre akdinde kiralanan şeyin menfaati, nikah akdinde karı-kocanın birbirinden istifadesi, hibe akdinde hibe edilen mal, selem akdinde veresiye olarak ödenecek olan mal, istisna' akdinde sipariş edilen mal, karz akdinde borç olarak verilen para ma'kûdün aleyh olarak isimlendirilmektedir.⁸⁷ İsticrâr akdinde ise müşteri ister önden belli bir miktar ödeyerek yavaş yavaş ihtiyaç duyduğu malları satın alsın ister önce malları alıp sonrasında ödeme yapsın akdin mahalli, müşteri tarafından peyderpey alınan mallardır. Akit mahalli olan mebi'in esas unsur olması, bir akdin vârlabilmesi için gereken şartların büyük bir kısmının mebi'e yönelik şartlar olması sonucunu doğurmuştur.

İsticrâr akdinde satılan malın akde mahal olabilmesi için taşınması gereken şartlar vardır. Bunlar ma'kûdün aleyhin muayyen, teslimi mümkün (makdûru't-teslim), meşru ve mevcut olmasıdır.⁸⁸ Öne sürülen şartlar, akdin sıhhat şartları olarak kabul edilmekte olup bu şartlar var oldukları takdirde akit sahih ve muteber; yok oldukları takdirde ise akit fasit ya da batıl olarak kabul edilmektedir. Akit mahalline yönelik bu

⁸⁴ Beşir Gözübenli, "Semen", *Türkiye Diyanet Vakfı İslâm Ansiklopedisi*, 2009. Ali Haydar Efendi, *Dürerü'l-hükkâm şerhu Mecelleti'l-ahkâm*, 1/220.

⁸⁵ Hâlid er-Ribât - Seyyid İzzet İd, *el-Câmi' li-ulümi'l-İmâm Ahmed* (Mısır: Dâru'l-Felâh li'l-Bahsi'l-ilmî ve tahkîki't-türâs, 1430), 9/1503.

⁸⁶ İsmail Akkurt, *İslam Hukukuna Göre Akit Mahalli* (Sivas: Sivas Cumhuriyet Üniversitesi, Yüksek Lisans Tezi, 2019), 39.

⁸⁷ Çeker, *İslâm Hukukunda Akitler*, 56.

⁸⁸ Ali Haydar Efendi, *Dürerü'l-hükkâm şerhu Mecelleti'l-ahkâm*, 1/291.

şartlar, akit sonrasında taraflar arasında nizanın oluşmasını engellemek amacıyla öne sürülmüştür. Zira İslam hukukunda bir akitte taraflar arasında bir anlaşmazlık sâdir olduğunda o anlaşmazlığı çözmeye odaklanmak yerine en baştan –akit kurulurken- sonrasında nizaya⁸⁹ sebep olabilecek durumlar üzerinde durulmuş ve bu durumların varlığını engelleyecek şartlar ileri sürülmüştür.⁹⁰ Dolayısıyla satılan malın sonradan taraflar arasında nizaya yol açmayacak kadar bilinir olması aranmıştır. Çalışmamızın konusunu aşmamak amacıyla burada isticrâr akdinin problem taşıdığı şartları zikretmekle yetineceğiz.

1. Mebî'in Mevcut Olması

Bir malın, akde konu olabilmesi için taşınması gereken şartlar arasında akit esnasında malın mevcut olması yani madum olmaması yer almaktadır. Zira akdin sonuçları varlıkla ilgilidir ve var olmayan şeyler üzerinde bu sonuçlar görülmez.⁹¹ Mecelle'de bu durum “Mebî'in mevcut olması lâzımdır”⁹² ve “Ma'dûmun bey'î bâtıldır”⁹³ şeklinde ifade edilmiştir. Ancak mebî'in mevcut olma şartı, isticrâr akdinin problemlili olduğu noktalardan birisidir. Sonradan ödemeli isticrâr akdinde, müşteri malları düzenli periyotlarda azar azar almakta ve dönem sonunda ödeme yaparak satıcı ile hesaplaşmaktadır. Ancak hesaplaşma vakti gelene kadar müşteri aldığı mallar üzerinde tasarrufta bulunmuş veya tümüyle bu malları tüketmiş, itlaf etmiş olmaktadır. Dolayısıyla ödeme vaktinde müşterinin daha öncesinde aldığı ve kullandığı, ancak o anda mevcut olmayan (madum olan) malların semeni ödenmektedir. Bu durum madumun satışı meselesini gündeme getirmektedir.

⁸⁹ Niza “نَزَعَ” fiilinin masdarı olup “ne-ze-‘a” fiili sözlükte çekmek, koparmak gibi anlamlara gelmektedir. Müfâale babındaki kullanımında ise münâzaa sözlükte husumet anlamına gelmektedir. Aynı zamanda müfâale babındaki “نَزَاع - يَنْزَع - مَنَازَعَة” fiili mücâzebe ile benzer olup “karşılıklı çekişme, tarafların karşılıklı olarak bir şeyi çekmesi” anlamlarını içermektedir. At binicisinin atını dizginlemek için yularını çekmesi de bu bağlamda münazâa kelimesi ile karşılanmıştır. Niza, fıkıh terimi olarak ise *herhangi bir meselede borçlu ile alacaklının uyuşmamalarından doğan ihtilaf, sözleşmedeki belirsizliğin akdin taraflarını eşit derecede hak iddia etmesine sebep olması neicesinde akitte çıkan anlaşmazlık durumu* şeklinde tanımlanmaktadır. Nizada herhangi bir anlaşmazlık değil, satılan mal ile ilgili belirsizlik sebebiyle tarafların farklı iddialarının ve haklarının olması durumundaki anlaşmazlık kastedilmektedir. Ferâhîdî, *Kitâbü'l-‘Ayn*, 1/357-359; Erdoğan, *Fıkıh ve Hukuk Terimleri Sözlüğü*, 422; Ali Haydar Bölükbaş, *İslâm Borçlar Hukukunda Niza* (Rize: Recep Tayyip Erdoğan Üniversitesi, Doktora Tezi, 2020), 22.

⁹⁰ Bardakoğlu, “Bey”, 6/4.

⁹¹ Hafif, *İslam Hukukuna Göre Hukukî İşlemler ve Hükümleri*, 291.

⁹² Mecelle, md. 197.

⁹³ Mecelle, md. 205

Tarafların madum bir mahal üzerinde akit kurmaları, “yanında olmayanı (elinde mevcut olmayanı) satma”⁹⁴ buyuran Hz. Peygamber (sav) tarafından yasaklanmıştır. Bir şeyin yok olması, kaybolması, gitmesi anlamına gelen “adem”⁹⁵ kelimesinden ismi mef’ûl vezninde türetilen madumun tanımı ise “hukukun hakikaten veya hükmen yok saydığı, tarafları anlaşmazlık ve çekişmeye götürecektir derecede kapalı olan, teslimi garanti edilemeyip zarar ve ziyan içeren, varlığı ihtimalli şeylere madum denilir” şeklinde yapılmaktadır.⁹⁶ Bu yasağın gerekçesi olarak ise tarafların aldanmasının önüne geçilmesi, niza gibi karşılıklı anlaşmazlıkların engellenmesi düşünceleri ve garar yasağı ileri sürülmüştür.⁹⁷

Garar, kısaca belirsizlik şeklinde; gararlı satış ise “akdin kuruluşunda tesadüfîlik barındıran veya bedellerin teslim edilebilirliği, niteliği, niceliği veya vadesinde aşırı cehalet içeren satımlardır”⁹⁸ şeklinde tanımlanmaktadır. İsticrâr akdinde hesaplaşma vaktinde malların madum olması da akitte garara sebep olan durumlardan birisidir.

Fakihler mebî’in madum olmasını sadece selem akdinde caiz kabul etmişlerdir. Yani semen takdir edilmeksizin kurulan isticrâr akdi sahih değildir.⁹⁹ Dolayısıyla isticrâr akdinde mebî’in madum olması, akdi fasid kılmakta ve müşterinin aldığı malları tüketmesi mekruh hükmünü almaktadır.¹⁰⁰ Ancak Mecelle şârihi Ali Haydar Efendi (ö. 1935) isticrâr akdinin madumun satışı olmadığını “bey’-i ma’dûm batıldır zabitasından iki mesele müstesnadır: bey’ bi’l-isticrâr ve deyni medyuna satmaktır”¹⁰¹ ifadesini kullanarak açıklamıştır.¹⁰² Eğer bu akit batıl olsaydı müşteri, düzenli aralıklarla devamlı surette aldığı malları tazmin etmeli, misli ise mislini kıyemi ise

⁹⁴ “لَا تَبِعْ مَا لَيْسَ عِنْدَكَ” Mâlik b. Enes, *Muvattâ’ Mâlik Rivayeti Ebî Mus’ab ez-Zührî*, thk. Beşşâr Avvâd Mâruf, Mahmûd Muhammed Halîl (Beirut: Müessesetü’r-Risâle, 1412), 2/344.

⁹⁵ Ferâhîdî, *Kitâbü’l-’Ayn*, 2/56.

⁹⁶ İsmail Bilgili, “İslâm Hukukunda Ma’dûm’un Satışı”, *İslam Hukuku Araştırmaları Dergisi* 8 (2006), 3.

⁹⁷ İsmail Bektaş - Muhammed Emin Durmuş, *İslam İktisadında Garar*, ed. Soner Duman vd. (İstanbul: İktisat Yayınları, 2021), 29; Bektaş - Durmuş, *İslam İktisadında Garar*, 15.

⁹⁸ Necmeddin Güney, *Satım Akdi Özelinde İslam Borçlar Hukukunda Garar* (Konya: Necmettin Erbakan Üniversitesi, Doktora Tezi, 2013), 62.

⁹⁹ Zühaylî, *el-Fıkhu’l-İslâmî ve edilletühû*, 7/5045.

¹⁰⁰ Muhammed Emîn b. Ömer b. Abdilâzîz İbn Âbidîn, *Reddül-muhtâr ‘ale’d-Dürri’l-muhtâr* (Beirut: Dârü’l-Fıkr, 1386), 4/183.

¹⁰¹ Ali Haydar Efendi, *Dürerü’l-hükkâm şerhu Mecelleti’l-ahkâm*, 1/300.

¹⁰² Ali Haydar Efendi, *Dürerü’l-hükkâm şerhu Mecelleti’l-ahkâm*, 1/300.

kıymetini satıcıya ödemeliydi. Ancak Ali Haydar Efendi'ye göre isticrâr akdi sahihtir. Dolayısıyla müşterinin aldığı malların fiyatını satıcıya ödemesi yeterlidir.

Çağdaş hukukçu Senhûrî, akit mahallinin mevcut olup olmama durumuna göre beş ihtimalin söz konusu olduğunu ifade etmektedir.¹⁰³ Bu ihtimaller şu şekildedir: Akit anında mahallin tam anlamıyla var olması, akit anında mevcut olmayıp gelecekte var olmasının da şüpheli olması, akit anında aslı mevcut olup akitten sonra tamamlanacak olması, akit anında mevcut bulunmayıp sonradan da var olmayacağını kesin olması, akit anında mevcut olmayıp sonradan var olacağını kesin olması. Akit anında mahallin tam anlamıyla var olması akdi sahih ve muteber kılarken akit anında ve sonrasında mevcut olmayan mahal akdi batıl kılmaktadır. Akit anında mevcut olup sonrasında tamamlanacak olan mahal ve akit anında mevcut olmayıp sonradan var olması şüpheli olan mahal üzerinde tartışmalar yapılmış ve bazı şartlar öne sürülmüştür. Bu taksimde bizim konumuzla ilgili olan kısım ise “akit anında mevcut olup sonrasında tamamlanacak olan mahal”dır. Selem ve istisna‘ akitleri bu duruma örnek olarak gösterilmektedir.¹⁰⁴ Zira bu akitlerde mebî sonradan kabzedilmektedir. İsticrâr akdinde de mebî zamana yayılmış bir durumdadır ve parça parça kabzedilmektedir. Dolayısıyla malların alımı sonradan tamamlanmaktadır. Bu sebeple isticrâr akdindeki akit mahalli, bu ihtimal kapsamında değerlendirilebilir.

İbnü'l-Kayyim ve İbn Teymiyye gibi bazı âlimler, mezheplerin büyük bir çoğunluğu tarafından benimsenen “madumun satışı batıldır” genel ilkesine itiraz etmişlerdir. Onlara göre malın mevcut olması mebî'in mutlaka taşınması gereken şartlardan biri değildir. Zira Kur'an'da, sünnette ya da sahabeden birinin sözü olarak elimizde lafzen yahut mânen madumun satımının caiz olmadığına dair bir ifade bulunmamaktadır. Sadece Hz. Peygamber'in “yanında olmayan şeyi satma”¹⁰⁵ hadisinden hareketle madum olan bazı şeyler üzerinde bey‘ akdi yapmak yasaklanmıştır ki buradaki yasaklamadaki illet mebî'in ademi ya da mevcudiyeti değildir. Burada illet ister mevcut olsun ister madum olsun mebî'in teslimine muktedir olup olmamasından kaynaklanan gararlı satıştır. Zira Şâri‘ henüz olgunlaşmamış

¹⁰³ Abdurrezzak Ahmed es-Senhûrî, *Mesâdiru'l-hakfi'l-hak fi'l-fikhi'l-İslâmî: Dirâse mukârane bi'l-fikhi'l-ğarbî* (Beyrut, 1954), 3/15.

¹⁰⁴ Güney, *Satım Akdi Özelinde İslam Borçlar Hukukunda Garar*, 226.

¹⁰⁵ “لا تتبع ما ليس عندك”

mevvenin satımına cevaz verirken âbık kölenin ve ürküp kaçmış eşeğin satımına her ne kadar bunların mevcudiyeti bilirse de cevaz vermemiştir. Dolayısıyla satım akdinde yasaklanan adem değil garardır. Selem, istisna, icâre gibi akitlerin Şâri‘ tarafından “madumun satımı batıldır” genel kuralından istisna edilmiş sayılmasını çağdaş Mısırlı hukukçu Ali el-Hafif eleştirmiştir. Ona göre genel kuraldan istisna edilen akitlerin bu kadar çok olması, mebi‘in mevcudiyetinin şart koşulmasına engel olmaktadır.¹⁰⁶

Sonuç olarak isticrâr akdinde de madumun satışı söz konusu olması sebebiyle normal şartlarda kıyasa uygun olarak bu akdin in‘ikad etmemesi ve batıl bir akit olarak kabul edilmesi gerekmektedir. Ancak zikredilen tartışmalar ve görüşler neticesinde isticrâr akdinin madumun satışı kapsamında değerlendirilmemesi kanaatimizce daha uygun gözükmektedir.

2. Mebi‘in Malum ve Muayyen Olması

İslam hukukunda her iki tarafa da temlik borcu yükleyen ivazlı işlemlerde akdin konusunun taraflarca biliniyor ve belirlenmiş olması önem arz etmektedir. Zira iki tarafa da belirli yükümlülükler getireceğinden taraflardan birinin bilgisizliği aralarında anlaşmazlığın oluşmasına sebep olabilmektedir. Bir hukuki işlemde akit mahallinin taraflar açısından malum ve muayyen olmasını şart koşturmak, akitlerde karşılıklı rızayı korumaya yöneliktir. Akit kurulmadan önce akde konu olacak olan mebi‘in tayin edilmemiş ve dolayısıyla taraflar nezdinde malum olmaması durumunda taraflardan her biri kendi menfaatine en uygun olan şeyi seçmek isteyecektir ve bu da nizaya sebep olacaktır. Akit mahallinin malum olmasının sınırı ise tarafların anlaşmazlığa yol açmayacak şekilde mebi‘ hakkında bilgi sahibi olmalarıdır.¹⁰⁷

Mebi‘in müşteri nezdinde malum olması bey‘in sıhhati için yeterlidir. Ayrıca müşterinin bâyi‘e mebi‘ hakkında bir tarif ve tavsifte bulunmasına gerek yoktur. Çünkü mebi‘in meçhul olması bâyi‘den ziyade müşteriye zarar vermektedir. Bu sebeple müşteri açısından mebi‘in malum olması yeterlidir.¹⁰⁸

¹⁰⁶ Hafif, *İslam Hukukuna Göre Hukukî İşlemler ve Hükümleri*, 292.

¹⁰⁷ Kâsânî, *Bedâ‘i‘u’s-Şanâ‘i‘*, 6/529.

¹⁰⁸ Ali Haydar Efendi, *Dürerü’l-hükkâm şerhu Mecelleti’l-ahkâm*, 1/296.

İsticrâr akdinin her iki çeşidinde de mebî‘ parça parça olmak üzere birçok defada alınmaktadır. En başta müşterinin alacağı malların muayyen olabileceği gibi olmaması da mümkündür. Zira müşteri ihtiyaç duyduğu anda ihtiyacı olan şeyden yine ihtiyacı kadar almaktadır ve ihtiyacının aydan aya farklılaşması mümkündür. Mebî‘in tamamının miktar ve cins bakımından belirli olması akdi lâzım kılmaktadır. Bu da akdin tek taraflı irade ile feshedilemeyeceği anlamına gelmektedir. Ancak mebî‘in tamamının miktarının veya cinsinin malum olmaması akdi gayr-i lâzım kılmaktadır ki bu da akdin tek taraflı irade ile feshedilebileceği anlamına gelmektedir.¹⁰⁹

Tezimizin ikinci bölümünde ele alacağımız üzere isticrâr akdinin güncel örnekleri bu şekildeki malum mallar üzerinden verilmektedir. Örneğin akaryakıt istasyonlarından çiftçiler ihtiyaç duydukları vakit akaryakıt ihtiyaçlarını karşılamakta ve hasat sonrasında ödeme yapmaktadır. Akdin akaryakıt üzerinde kurulmuş olması, onu malum ve muayyen kılmaktadır.

IV. İSTİCRÂR AKDİ İLE İLGİLİ TARTIŞMALI MESELELER

İsticrâr akdi klasik İslam akit teorisine kıyas edildiğinde birtakım problemler ihtiva etmektedir. Bu problemler tartışmalara zemin olmuş ve akdin meşruiyetine tesir etmiştir. Daha önce “*İsticrâr Akdinin Kurucu Unsurları*” başlığı altında bahsi geçtiği üzere isticrâr akdi siga bakımından problem taşımaktadır. Zira akitte her defasında müşteri ile satıcı arasında pazarlık yapılmamakta ve icap-kabul zikredilmemektedir. Bu sebeple isticrâr akdini teâti kapsamında ele alınması meselesi gündeme gelmiştir. Ancak müşterinin satıcıya ödeyeceği ücretin teâtide malum, isticrârda ise meçhul olması isticrâr akdinin teâti kapsamında değerlendirilmesine engel teşkil etmektedir. Daha önce bu mesele ele alınmış olduğundan tekrara düşmemek amacıyla bu probleme bu kadar değinmekle iktifa edeceğiz.

İsticrâr akdinin taşıdığı bir diğer problem, ön ödemeli çeşidinde müşterinin satıcıya verdiği meblağın niteliği hususunda ortaya çıkmaktadır. Bu meblağın semen, karz, emanet yahut hesaba bağlı ödeme olduğuna dair teklifler öne sürülmüş ve bu

¹⁰⁹ İliş, *Minehu’l-celil ‘alâ Muhtasari’ş-Şeyh Halil*, 5/384.

teklifler bazı yönlerden eleştiriye tabi tutulmuştur. Bu tartışmalara “*İsticrâr Akdinin Çeşitleri*” başlığı altında yer verildiği için burada tekrar değinmeyeceğiz.

İsticrâr akdinin sonradan ödemeli çeşidinde ise malların tüketilmesinin ardından müşteri ile satıcının hesaplaşması sebebiyle hesaplaşma vaktinde malların mevcut bulunmaması, madumun satışı meselesini gündeme getirmiş olup bu probleme de çalışmamızda “*İsticrâr Akdinin Kurucu Unsurları*” başlığı altında temas etmiştik.

Zikrettiğimiz bu problemler dışında isticrâr akdinin kanaatimizce en önemli ve en büyük problemi müşterinin aldığı malların semeni hususunda ortaya çıkmaktadır. Zira müşteri malları aldığı vakitte semenin meçhul olması söz konusu olmaktadır. Ayrıca müşterinin alım sürecinin bitmesi ve dolayısıyla semenin ödeme zamanı da belirli değildir. Çalışmamızın bu kısmında bu problemlere yer verilecektir.

A. Malın Fiyatının Tespiti

İsticrâr akdi semenin takdir edilmesi hususunda birtakım problemler taşımaktadır. Zira isticrâr akdinin hem ön ödemeli çeşidinde hem de sonradan ödemeli çeşidinde müşterinin düzenli ve daimî periyotlarda aldığı malların semeni, alındığı anda belirli değildir. Bu durumda hesaplaşma vakti geldiği zaman semen takdirinin kime göre ve neye göre yapılacağı hususu belirsizdir. Özellikle de enflasyonun yüksek olduğu ülkelerde bu durum daha büyük belirsizliklere yol açmaktadır. Kanaatimizce isticrâr akdinin meşruiyeti ile ilgili tartışmalar dikkate alındığında, bu tartışmaların malın fiyatının tespiti noktasında yoğunlaştığı söylenebilir. Bu sebeple konunun detaylandırılmasına ihtiyaç duyulmaktadır.

Semen “ثمن” kelimesi sözlükte bir şeyi hak etmeyi sağlayan şey, her şeyin kıymeti anlamlarına gelmektedir.¹¹⁰ İstılahta ise “satılan şeyin bahasıdır ki, zimmete taalluk eden şeydir. Mesela bir kimse bir kitabı yüz bin liraya satsa, bu yüz bin lira kitabın semeni olur ve derhal verilmezse müşterinin zimmetine taalluk etmiş bir borç halini alır. Semen, para veya zimmette sabit olabilen misli bir mal olabilir” şeklinde tanımlanmaktadır.¹¹¹ Burada semen ile kıymet kavramlarının farklı anlamlar ifade

¹¹⁰ İbn Manzûr, *Lisânü'l-'Arab*, 13/82.

¹¹¹ Erdoğan, *Fıkıh ve Hukuk Terimleri Sözlüğü*, 501.

ettiğini ve dolayısıyla bir malın kıymetinin o malın semeni olduğunu söylemenin de yanlış olduğunu ifade etmek gerekmektedir. Kıymet, mebî'in mâlî değerinin kendisiyle ölçüldüğü şeydir. Semen ise tarafların rızası sonucu şekillendiği için kıymete eşit olabileceği gibi daha az ya da daha fazla da olması mümkündür.¹¹² Tarafların bir malı kıymetine almak üzere anlaşmaları akdi fasit kılar. Çünkü mebî'in semeninin kıymeti olarak belirlenmesi durumunda mebî'in kıymetinin takdiri objektif olmayıp kişiden kişiye farklılık gösterebilecektir. Bu da semende cehalete neden olmaktadır.¹¹³

Hanefilerin de dâhil olduğu cumhur fukahâya göre semensiz yani semenin olmayacağı zikrolunarak yapılan bir satım akdi batıldır. Yani müşterinin satıcıya “bunu karşılığında herhangi bir bedel olmaksızın aldım” minvalinde bir şey demesiyle kurulan akit batıldır. Normalde Hanefilere göre semenin in'ikad şartları arasında yer almaması sebebiyle bu durum ilk başta Hanefilerin genel ilkesine ters gibi görünmektedir. Ancak bu duruma semenin akdin şartlarından biri olduğu gerçeği ile değil, akdin esasen muâvazalı bir akit olduğu ve semenin de tıpkı mebî' gibi bir ivaz olduğu gerçeği ile bakılmalıdır. Zira ivazlardan biri olan semenin ortadan kaldırılması ile kurulan akde bey' denemeyecektir.¹¹⁴

Mebî'in taşınması gereken şartlar olduğu gibi; cumhura göre semenin akdin mahallinin bir parçası olması, Hanefilere göre ise akdin bir gereği olması sebebiyle semenin de taşınması gereken şartlar bulunmaktadır. Yani akdin tam anlamıyla sahih kabul edilebilmesi için semen miktar, cins, tür, nitelik bakımından tarafları nizaya götürmeyecek kadar malum olması ve şayet taraflar arasında kurulan akit vadeli ise semenin ödeme zamanının da biliniyor olması gerekmektedir. Semen bütünü bu unsurlarıyla malum olması, akdin sıhhat şartıdır.¹¹⁵ Bu sebeple de semende tarafları münazaaya götürecek derecede cehalet bulunması akdin sıhhatine mâni olmaktadır. Bunun yaptırımını Hanefiler dışında kalan fukahâya göre butlan¹¹⁶ iken Hanefilere göre

¹¹² Hafif, *İslam Hukukuna Göre Hukukî İşlemler ve Hükümleri*, 491.

¹¹³ Zühaylî, *el-Fıkhu'l-İslâmî ve edilletühû*, 5/3444.

¹¹⁴ Bölükbaş, *İslâm Borçlar Hukukunda Niza*, 92.

¹¹⁵ İbn Rüşd, *el-Beyân ve't-tahsîl*, 7/364; Kâsânî, *Bedâ'i'u's-şanâ'i'*, 6/529.

¹¹⁶ Ebü'l-Abbâs Necmüddîn Ahmed b. Muhammed b. Alî el-Ensârî İbnü'r-Rif'a, *el-Kifâye fî şerhi't-Tenbih* (Beyrut-Lübnan: Dârü'l-Kütübi'l-İlmiyye, 2009), 11/295.

fesaddir.¹¹⁷ Bunun nedeni ise daha önce açıklandığı üzere cumhur fukahâya göre semen, tıpkı mebi‘ gibi akit mahallinin bir parçasını teşkil etmekte olup akdin in‘ikâd şartlarındandır. Ancak Hanefiler semeni akit mahallinin bir parçası olarak kabul etmeyip sadece bir araç olduğunu ve semenin akdin sıhhat şartlarından olduğunu kabul etmektedirler.¹¹⁸

Bir satım akdinin sahih bir şekilde gerçekleşebilmesi için bedelin vasıf ve miktarının taraflar nezdinde yeterince biliniyor olması gerekmektedir. Aksi takdirde taraflar arasında anlaşmazlık ve niza çıkması oldukça mümkündür. Çünkü semenin bilinmezliği her iki taraf için de farklı semen iddiasında bulunmayı gerektirecektir. Bu da İslam hukukunun engellemeyi kendisine amaç edindiği anlaşmazlıktır. Semen vasfının bilinmesinden maksat TL, dolar gibi döviz cinsinin belirlenmesi iken miktarının bilinmesinden maksat ise paranın sayısal değeridir. Bu özelliklerin taraflar arasında nizaya yol açmayacak derecede bilinmesi akdi sahih kılmaktadır. Semen takdir edilmesi hususunda fukahânın tıpkı mebi‘de olduğu gibi hassas davranması bir yandan akitte cehaletin olmasını engelleme amacı taşıırken diğer yandan ise ribaya düşme endişesi sebebiyledir.¹¹⁹

İsticrâr akdinde semenin takdir edilmemesi, akdin cevazına büyük bir etkide bulunmuş olup bu sebeple ekser fukahâ cevaz vermemiştir. Ayrıca semenin takdir edilmediği isticrâr akdinde müşterinin malları kabzetmesi fasit olup müşteri malları gasp etmiş gibidir.¹²⁰

Akit meclisinde tarafların semen hakkında bir şey konuşmaksızın kurdukları akdin hükmü cumhura göre batıl, Hanefilere göre fasit olsa da İbn Teymiyye ve İbnü'l-Kayyim bu konuda daha farklı görüş serdetmişlerdir. Onlara göre semen zikredilmeksizin yapılan bir akit geçerlidir. Bu görüşlerini temellendirirken mehrin hiç konuşulmadığı bir nikâh akdinde mehr-i misil verilmesi gibi örnekleri esas

¹¹⁷ Kâsânî, *Bedâ'î 'u'ş-şanâ'î*, 6/477; Ebû Bekr Alâüddîn Muhammed es-Semerkindî, *Tuhfetü'l-fukahâ* (Beyrut-Lübnan: Dârü'l-Kütübi'l-İlmiyye, 1405), 2/46. Zeylâî, *Tebyînu'l-hakâ'ik*, 4/5.

¹¹⁸ Serahsî, *el-Mebsût*, 12/169.

¹¹⁹ Güney, *Satım Akdi Özelinde İslam Borçlar Hukukunda Garar*, 236. Muhammed Ali Çağlar, *İslam Hukukunda Akitlerde Satış Bedeli (Semeniyet)* (Konya: Necmettin Erbakan Üniversitesi, Yüksek Lisans Tezi, 2019), 54.

¹²⁰ Remlî, *Nihâyetü'l-muhtâc ilâ şerhi'l-Minhâc*, 3/375.

almışlardır.¹²¹ İbn Kayyim bu sebeple her gün parça parça malların alınması ve ay sonu gibi bir müddet sonra ise hesaplaşılması (isticrâr akdi) uygulamasında semenin takdir edilmemesi halinde akdin batıl olmadığı, aksine alınan malların semen-i misil karşılığında alındığını ve dolayısıyla akdin sahih olduğunu öne sürmektedir. Bu malların semen-i misli ise piyasa fiyatıdır. Ayrıca İbn Kayyim semenin takdir edilmemesi sebebiyle bu akde batıl hükmünü verenlerin de bu uygulamanın insanların yaygın bir teamülü haline gelmesi sebebiyle bu uygulamadan uzak kalamayacaklarını belirtmektedir.¹²²

İslam hukukçularının semen takdiri ile ilgili görüşlerine kısaca değindikten sonra isticrâr akdinde “semenin malum olması”, “semenin piyasa fiyatına havale edilmesi” ve “semenin meçhul olması” durumlarına temas edilecektir.

1. Semen Malum Olması

“Müşterinin satıcıdan farklı vakitlerde ve azar azar ihtiyaç duyduğu malları malum bir semen karşılığında alması, alım süreci tamamlandıktan sonra müşteri ile bâyi‘in hesaplaşması” şeklinde kurgulanan ve isticrâr akdinde semenin malum olduğu bu uygulama biçimi, Hanefî¹²³, Mâlikî¹²⁴ ve Hanbelî¹²⁵ mezheplerince caizdir. Şafiilere göre ise isticrâr akdinin batıl kabul edilmesine karşın müşterinin her mal alışında semenin takdir edildiği isticrâr akdine Gazzâlî müsamaha göstermiştir.¹²⁶

Hanefî mezhebine göre bu uygulama biçimi, semen malum olduğu için teâti kapsamında yer almaktadır ve teâtiye cevaz veren fakihlere göre bu uygulama biçimi ihtilafsız caizdir. Zira akitte ne semen meçhul konumdadır ne de madumun satımı söz

¹²¹ İbn Kayyim el-Cevziyye, *Bedâ‘i‘u‘l-fevâ‘id*, 4/51. Ebü‘l-Abbâs Takıyyüddîn Ahmed b. Abdilhalîm b. Mecdiddîn Abdisselâm İbn Teymiyye, *el-Fetâvâ‘l-kübrâ li-İbn Teymiyye* (Beyrut-Lübnan: Dârü‘l-Kütübi‘l-İlmiyye, 1408), 5/387.

¹²² İbn Kayyim el-Cevziyye, *‘İ‘lâmü‘l-muvakkı‘în ‘an rabbi‘l-‘âlemîn*, 4/5. Zühaylî, *el-Fıkhü‘l-İslâmî ve edilletühü*, 7/5045.

¹²³ İbn Âbidîn, *Reddü‘l-muhtâr ‘ale‘d-Dürri‘l-muhtâr*, 4/516.

¹²⁴ Ebü Abdillâh Şemsüddîn Muhammed b. Muhammed b. Abdirrahmân el-Hattâb, *Mevâhibü‘l-celîl li-şerhi Muhtaşarı Halîl* (Dârü‘l-Fıkr, 1412), 4/538.

¹²⁵ Ebü Abdillâh Şemsüddîn Muhammed İbn Müflih, *en-Nüket ve‘l-fevâ‘idü‘s-seniyye ‘alâ müşkili‘l-Muharrer li-Mecdiddîn İbn Teymiyye* (Riyad: Mektebetü‘l-Meârif, 1404), 1/297-298.

¹²⁶ Heytemî, *Tuhfetü‘l-muhtâc bi-şerhi‘l-Minhâc*, 4/217.

konusudur.¹²⁷ Şayet semen meçhul olursa akit teâti usulüyle yapılmış bey' akdi olarak kabul edilemez. Çünkü teâtide semen malum olmak zorundadır.

Maliki mezhebine göre bu şekilde yapılan akit bir bey' akdidir ve sahihtir. Ancak Malikiler akdin cevazı için bazı şartlar öne sürmüşlerdir.¹²⁸ Onlara göre isticrâr akdinin bu çeşidinde müşteri farklı periyotlarda bâyi'den mal almayı sürdürmelidir. Yani müşterinin daimî bir faaliyeti bulunmalıdır. Şayet devam eden bir alma eylemi olmazsa akit seleme dönüşür.¹²⁹ Bu durum isticrâr akdini selem akdinden ayırmaktadır. Yine akdin sıhhati için müşteri malları hakikaten yahut hükmen kabzetmeye başlamalıdır.

Genel olarak Şafii mezhebinin, isticrâr akdinin ve teâti usulünün cevazı hakkında en az esnek davranan mezhep olduğunu söylemek mümkündür. Nitekim Nevevî, isticrâr akdinin uygulama biçimlerinin tamamının caiz olmadığı ve yapılan akdin de batıl hükmünde olduğu görüşüne sahiptir. Ona göre isticrâr akdinde satıcıdan müşteri birtakım şeyler almakta ancak karşılığında bir şey vermemektedir ve bey' akdinin kurulabilmesi için gereken lafızlar yani icap ve kabul zikredilmemektedir. Aksine diğer insanların teamül haline getirdiği üzere malların mutad fiyatları üzerinden satın alma niyeti bulunmaktadır. Bu şekilde yapılan akit ihtilafsız batıl hükmündedir. Çünkü bu akit, bey' akdi veya muâtât sayılamaz. Bu sebeple böyle bir akit kurmaktan sakınılmalıdır.¹³⁰ Ancak Şafiilerden İmam Gazzâlî gibi bazı âlimler mezhebin genel kanaatinden ayrılarak aksi yönde görüş serdetmişlerdir. Zira Gazzâlî isticrâr akdine, teâtînin cevazına binâen müsamaha göstermiştir.¹³¹ Yine Şafii âlimlerden Şirbînî, Nevevî'nin görüşünün aksine bir görüştedir. Şirbînî'ye göre bu akit bey' yahut teâti olmasa dahi insanların teamülünde bey' olarak yer almaktadır.¹³²

Kısaca özetlemek gerekirse isticrâr akdinin bu uygulama biçiminin meşruiyeti ile ilgili öne sürülen görüşler incelendiğinde teâti akdine cevaz veren fakihlerin bu

¹²⁷ Osmânî, *Buhûs fî kadâyâ fikhiyye muâsıra*, 62.

¹²⁸ İbn Rüşd, *el-Beyân ve 't-tahsîl*, 17/207.

¹²⁹ İliş, *Minehu 'l-celîl 'alâ Muhtaşari 'ş-Şeyh Halîl*, 5/384.

¹³⁰ Nevevî, *el-Mecmû ' şerhu 'l-Mühezzeb*, 9/162.

¹³¹ Heytemî, *Tuḥfetü 'l-muhtâc bi-şerhi 'l-Minhâc*, 4/217. Remlî, *Nihâyetü 'l-muhtâc ilâ şerhi 'l-Minhâc*, 3/375.

¹³² Şirbînî, *Muğni 'l-muhtâc ilâ ma 'rifeti me 'ânî elfâzi 'l-Minhâc*, 1415, 2/326.

şekilde kurulan bir akde de cevaz verdiği ortadadır. Kanaatimize göre de bu şekilde uygulanan bir isticrâr akdi meşru kabul edilmelidir.

2. Semen Piyasa Fiyatına Havale Edilmesi

İslam hukukuna göre bir akitte semeni satıcının ya da müşterinin belirleyecek olması, akdi fasid kılmaktadır. Zira bu durumlarda taraflar kendi menfaatlerine uygun bir takdirde bulunmak isteyecek, bu durumda da semen meçhuliyetini koruyacaktır. Semen satıcıya yahut müşteriye bırakılması durumu, istirsâl kavramını gündeme getirmektedir. İstirsâl, akitlerde bedeli belirlemenin güvene dayalı olarak karşı tarafa bırakılmasını ifade eden fıkıh terimidir.¹³³ İstirsâl yapan kimseye müstersil denmektedir. İstirsâlde taraflardan birinin, yapacağı alışveriş hakkında bilgisi bulunmadığı için alışveriş yapma kabiliyeti bulunmamakta ve bu sebeple karşı tarafın beyanına güvenmekte ve kendisine malı piyasada satılan mutad fiyat üzerinden satılmasını istemektedir. Ancak istirsâl, beraberinde bedeller arasındaki dengesizliği ifade eden gabn kavramını da karşımıza çıkarmaktadır. Zira akitte kendisine güvenilen tarafın müstersile malın fiyatını piyasa fiyatına göre satmaması ve onu bu konuda aldatması ihtimal dahilindedir¹³⁴ ki alışverişte karşı tarafa güvenen kimsenin aldatılması Hz. Peygamber (sav) tarafından “müstersilin aldatılması haramdır”¹³⁵ buyrulmuş ve yasaklanmıştır.

İslam hukukunda ilke olarak tarafların hür iradeleri esas alındığından istirsâl yoluyla akitleşmek caiz görülmektedir. Ancak istirsâlde gabn gibi iradeyi sakatlayan bir durum söz konusu olduğu takdirde durum farklılaşmaktadır. İstirsâlde gabn bulunması Maliki ve Hanbelilere göre fesih sebebi iken Hanefi ve Şafiilere göre fesih sebebi değildir.¹³⁶

Yine bir malın semenini tesmiye etmek yerine fiyatına satın almak, alış fiyatına yahut piyasa fiyatına satın almak, yapılan akdi ifsat eder. Çünkü bu durumlarda da semen müşteri tarafından net bir şekilde bilinmemekte ve dolayısıyla semen meçhul

¹³³ Cengiz Kallek, “İstirsâl”, *Türkiye Diyanet Vakfı İslâm Ansiklopedisi* (Ankara: TDV Yayınları, 2001).

¹³⁴ Ali Kumaş, *İslâm Borçlar Hukukunda Gabn* (Konya: Selçuk Üniversitesi, Doktora Tezi, 2011), 70.

¹³⁵ “المستزيبيل حرام”

¹³⁶ Kallek, “İstirsâl”.

olmaktadır. Ancak Hanefilere göre bir malın sermaye fiyatına yahut piyasa fiyatına satılması halinde şayet akit meclisinde müşteri o malın o fiyatını biliyor ise bu durumda akit istihşanen caizdir.¹³⁷ Yine bir malı “diğer insanların aldığıının misli fiyatına aldım” diyerek semeni takdir etmek de akdi fasit kılmaktadır. Çünkü insanların alıp verdikleri fiyatlar farklı farklıdır. Bu da semende cehaleti meydana getirmektedir. Zira semenin meçhul olduğu bir akitte satıcı yüksek fiyat talep ederken müşteri daha düşük bir fiyatta anlaşmak isteyecektir. Bu da taraflar arasında münazaaya neden olacaktır. Niza ise İslam hukukunun engellemek istediğı rızayı engelleyen hallerden birisidir. Semendeki cehalet nedeniyle akit fasit olduğu takdirde ise müşterinin aldığı mallar mağsüb hükmünde olmakta ve helak olmaları durumunda müşteri dâmin sayılmaktadır.¹³⁸ Ancak “diğer insanların aldığı fiyattan aldım” diyerek semenin belirlendiğı bir akitte, alınan malların fiyatları sabit, değışiklik göstermeyen et, ekmek gibi mallardan ise, böyle bir akit yapmak caizdir.¹³⁹

Semenin belirlenmesinin taraflardan birinin takdirine yahut piyasaya havale edilmesi ile ilgili olarak İslam hukukçularının görüşleri kısaca ifade edildikten sonra isticrâr akdinde semen takdirinde piyasa fiyatının esas kabul edilmesi şeklindeki uygulama biçimine temas edilecektir.

a. Alım Günündeki Piyasa Fiyatına Havale Edilmesi

“Müşterinin semen zikrolunmaksızın bâyi‘den ihtiyaç duyduğu malları düzenli aralıklarla alması ve alım süreci sonra erdiğinde tarafların, alınan malların alım günü sabit olan piyasa fiyatları üzerinden hesaplaşması” şeklinde yapılan bir akdin cevazı, piyasa fiyatına satışın cevazına bağlıdır. Dört mezhep tarafından da serdedilen görüşe göre bir şeyi piyasa fiyatına, mislinin fiyatına yahut insanların satın aldığı fiyata

¹³⁷ Semerkandî, *Tuhfetü'l-fukahâ*, 1/46-47. Sirâcüddîn Ömer b. İbrâhîm b. Muhammed İbn Nuceym, *en-Nehrü'l-fâ'ik*, thk. Ahmed İzzu İnâye (Beyrut-Lübnan: Dârü'l-Kütübü'l-İlmiyye, 1422), 3/342.

¹³⁸ Serahsî, *el-Mebsût*, 13/7.

¹³⁹ Kemâlüddîn Muhammed b. Abdilvâhid b. Abdilhamîd İbnü'l-Hümâm, *Fethu'l-kadîr* (Beyrut-Lübnan: Dârü'l-Kütübü'l-İlmiyye, 1424), 6/241. İbn Kayyim el-Cevziyye, *İ'lâmü'l-muvaqqı'ın 'an rabbi'l-âlemîn*, 5/4.

satmak caiz değildir. Ancak piyasa fiyatı gibi fiyatlar akit meclisindeyken satıcı ve müşteri tarafından bilinmekte ise bu durumda akit caizdir.¹⁴⁰

Şafi fakihlerden Râfiî'ye nispet edilen bir görüşe göre ise piyasa fiyatının bilinmesi mümkün olduğu için bu şekilde yapılan akit mutlak surette sahihtir.¹⁴¹

Hanebeliler isticrâr akdine dair görüşlerini “el-bey‘ bimâ yenkati‘u bihi’s-si’r” yani “piyasa fiyatına satış” başlığı altında zikretmişlerdir. Ahmed b. Hanbel'den naklolunan bir rivayete göre bu şekilde yapılan bir akit caizdir. Takiyüddin İbn Teymiyye (ö. 728/1328) ve İbnü'l-Kayyim (ö. 751/1530) da bu rivayeti tercih etmiş ve bu akdin caiz olduğu görüşünü ileri sürmüşlerdir.¹⁴²

Mahsuplaşma vaktinde malların alım günündeki piyasa fiyatları esas alınırken dikkat edilmesi gereken şey, bu fiyatların sabit olmasıdır. Zira piyasanın çalkantılı olması ve fiyatların oldukça değişken olması da ihtimal dâhilindedir. Bu durumda malların, fiyatı sabit olan ve sabit olmayan mallar şeklinde ikiye ayrılması ve piyasa fiyatının esas alındığı akitlerin cevazının da bu ayrıma göre tartışılması önem arz etmektedir. Fiyatlarda objektif ve değişmeyen bir standardın bulunduğu mallar üzerinde akit yapmak taraflar arasında nizaya sebebiyet vermez. Alım günündeki piyasa fiyatı üzerinden anlaşılan isticrâr akdinin bahsi geçen uygulama biçimine cevaz verenler, bu şekilde fiyatı sabit olan ve değişiklik göstermeyen malları kastetmişlerdir.¹⁴³ Nitekim İbnü'l-Hümmam ve İbn Âbidîn de kıymetine, istenilen fiyata, falancanın satın aldığı fiyatın misline vb. satışların sadece et, ekmek gibi fiyatı değişmeyen mallarda caiz olduğunu zikretmiştir.¹⁴⁴ Ancak fiyatlarının değişkenlik gösterdiği ve sabit bir standardın bulunmadığı mallar da bulunmaktadır. Piyasa fiyatına satışın caiz olmadığını ileri süren âlimler işte bu çeşit mallar üzerinde cereyan

¹⁴⁰ İbn Âbidîn, *Reddü'l-muhtâr 'ale'd-Dürri'l-muhtâr*, 4/529. Şemsüddîn Ebû Abdillâh Muhammed b. Ahmed b. Arafed-Desükî, *Hâşiye 'ale's-Şerhi'l-kebir* (Dâru'l-Fikr, ts.), 3/15. Ebü'l-Hasen Alâüddîn Alî b. Süleymân el-Merdâvî - Muhammed Hâmid el-Fikî, *el-İnsâf fî ma'rifeti'r-râcih mine'l-hilâf 'alâ mezhebi'l-İmâmi'l-mübeccel Ahmed b. Hanbel* (Beyrut: Matbaatu's-Sünneti'l-Muhammediyye, 1374), 4/310.

¹⁴¹ Osmânî, *Buhûs fî kadâyâ fikhiyye muâsıra*, 63.

¹⁴² İbn Kayyim el-Cevziyye, *İ'lâmü'l-muvakkı'in 'an rabbi'l-'âlemîn*, 4/5. Zühaylî, *el-fıkhu'l-İslâmî ve edilletühü*, 5/5045.

¹⁴³ Osmânî, *Buhûs fî kadâyâ fikhiyye muâsıra*, 64.

¹⁴⁴ Kemâlüddîn Muhammed b. Abdilvâhid b. Abdilhamîd İbnü'l-Hümmâm, *Fethu'l-kadîr* (Mısır: Şirketü Mektebetü ve Matbaatu Mustafa el-Babî el-Halebî ve Evlâduhü, 1389), 6/260. İbn Âbidîn, *Reddü'l-muhtâr 'ale'd-Dürri'l-muhtâr*, 4/529.

edecek olan akdi yasaklamak istemişlerdir. Çünkü burada semen meçhuldür, bir tâcirin on liraya sattığı malı bir başka tâcir bundan daha az ya da daha çok bir fiyata satabilmektedir. Semende meydana gelecek olan bu cehaletin de tarafları nizaya götürmesi mümkündür. Muhammed Takî Osmânî'ye göre en adil olan görüş, taraflar arasında nizaya yol açacak kadar semende cehalet bulunan piyasa fiyatına satış caiz değildir, nizaya yol açmayacak şekildeki piyasa fiyatına satış ise caizdir.¹⁴⁵

Alım günündeki piyasa fiyatı maruf olan mallar üzerinde yapılan isticrâr akdi, müşterinin her mebi'î alışında in'ikad etmektedir. Ancak piyasa fiyatı sabit olmayan mallar üzerinde yapılan isticrâr akdinde müşteri her mal alışında akit in'ikad etmemektedir ki bu durum sonradan ödemeli isticrâr akdinin üçüncü uygulama biçiminde zikrolunacaktır.¹⁴⁶

b. Hesaplaşma Günündeki Piyasa Fiyatına Havale Edilmesi

Müşterinin ihtiyaç duyduğu ve fiyatı meçhul olan malları azar azar alması ve hesaplaşma vakti geldiğinde alım günündeki piyasa fiyatının değil, hesaplaşma günündeki piyasa fiyatının esas alındığı durum da uygulama biçimleri arasında zikredilmektedir. Ancak tarafların akitleşme zamanında, gelecek bir zamandaki piyasa fiyatı üzerinden anlaşmalarına kadîm fakihlerden kimse cevaz vermemiştir. Muâsır fakihlerden az bir kısmı ise İbn Teymiyye'nin piyasa fiyatına satış hususundaki görüşlerine binâen cevaz vermişlerdir.¹⁴⁷

Akittle müşterinin alım gücü yokken sonradan ödemek üzere mal alma, satıcının ise malın değerini koruma isteği tarafları isticrâr akdini kurmaya yöneltmektedir. Malın değerinin korunması ise genellikle hesaplaşma günündeki piyasa fiyatı üzerinden satım ile sağlanmaktadır. İkinci bölümde zikredileceği üzere, insanlar isticrâr akdi yaparken genellikle hesaplaşma günündeki piyasa fiyatını esas almaktadır. Kanaatimizce isticrâr akdinin bu şekilde uygulanması, hesaplaşma vaktinde enflasyon farkının talep edilmesi ile benzerlik göstermektedir.

¹⁴⁵ Osmânî, *Buhûs fî kadâyâ fikhiyye muâsıra*, 64.

¹⁴⁶ Osmânî, *Buhûs fî kadâyâ fikhiyye muâsıra*, 65.

¹⁴⁷ Eşkâr, *Akdü'l-isticrâr suveruhu-ahkâmuhu-tatbikâtuhû*, 17-18.

3. Semenin Meçhul Olması

Fakihler isticrâr akdinin cevazını tartışırken semendeki bilinmezlik üzerinde durmuşlar ve müşterinin her mal alışında semenin de takdir edildiği isticrâr akdini sahih kabul etmişlerdir. Nitekim Gazzâlî de bu şekilde yapılan isticrâr akdine müsamaha göstermektedir.¹⁴⁸ Ancak semenin meçhul olması hususunda ihtilaf edilmiştir.

İslam hukukunda semenin meçhul olduğu bir akdin caiz olmadığını savunan çoğunluk, görüşlerini garar içeren satış işlemin yasaklandığına dair Hz. Peygamber (sav)’den nakledilen bir rivayet ile delillendirmektedirler. Onlara göre semendeki cehalet, tıpkı mebî’deki cehalet gibi garara ve dolayısıyla niza ve husumete sebep olmaktadır. Semendeki cehaletin akdin cevazına etki etmeyeceğini savunan karşıt görüş sahipleri ise semendeki cehaletin garar olarak isimlendirilmeyeceği, sadece mebî’deki cehaletin garara sebep olacağını ileri sürmüşler ve görüşlerine Kur’ân-ı Kerim’deki “Ey iman edenler! Mallarınızı aranızda haksızlıkla yemeyin; ancak karşılıklı rızanıza dayanan ticaret böyle değildir.”¹⁴⁹ meâlindeki ayeti delil olarak göstermişlerdir. Buna göre taraflar arasında rıza varsa akit sahihtir ve semendeki cehalet buna zarar vermez. Ancak bu delil, karşılıklı rıza ile birlikte şer’î kuralların da gözetilmesi gerektiği, bir akdin garar içermemesinin şer’î şartlardan olduğu ve semendeki cehaletin garara sebep olduğu gerekçesiyle eleştirilmiştir.

Semenin meçhul olduğu bir akdin caiz olduğu görüşünü savunanlar görüşlerini İbn Ömer’den nakledilen bir rivayet ile desteklemişlerdir. Rivayete göre bir yolculuk esnasında Hz. Ömer’in dik başlı genç bir devesi vardı. Deve topluluğun önüne geçiyor, Hz. Ömer geri çekiyordu. Ardından deve tekrar geçiyordu, Hz. Ömer tekrardan geri çekiyordu. Bunun üzerine Hz. Peygamber (sav) Hz. Ömer’e “onu (deveyi) bana sat” buyurdu. Hz. Ömer “senindir ya Rasulallah” dedi. Hz. Peygamber tekrardan “onu bana sat” dedi ve Hz. Ömer deveyi Hz. Peygamber’e sattı. Bunun üzerine Hz. Peygamber İbn Ömer’e “bu senindir ya Abdullah b. Ömer, dilediğin gibi kullan” buyurdu.¹⁵⁰ Bu

¹⁴⁸ Heytemî, *Tuhfetü'l-muhtâc bi-şerhi'l-Minhâc*, 4/217.

¹⁴⁹ en-Nisâ, 4/29.

¹⁵⁰ Ebû Abdillâh Muhammed b. İsmâil b. İbrâhîm el-Buhârî, *Şaḥîḥu'l-Buḥârî*, thk. Mustafa Dîb el-Boğa (Dimeşk: Dâru İbn Kesîr - Dâru'l-Yemâme, 1414), 2/745.

rivayetin delil oluşu ise Hz. Peygamber (sav), bineği Hz. Ömer'den aldığı sırada bineğin semeni takdir edilmemiş olması sebebiyledir. Ancak bu delil de hadiste semenin takdir edilmediğine dair bir delalet bulunmadığı ve “onu sat” ve “onu satın aldım” lafızlarının semenin ve müsemmenin malum olduğu bey‘ ve şirâ’ya işaret ettiği gerekçesiyle eleştirilmiştir. Semendeki cehaletin akdin cevazına etki etmeyeceği görüşündekiler üçüncü bir delil daha ileri sürmüşlerdir ki o da bu akdin Müslümanların dâimi uygulamalarından birisi olmasıdır. Ancak bu delil de insanların amelinin şer‘a muhalif olduğu takdirde delil olarak kabul edilmeyeceği gerekçesiyle eleştirilmiştir. Nevevî bu hususta bu akit için şöyle demektedir: *“saticıdan bir şey alınıyor ve karşılığında bir şey verilmiyor. Bey‘ lafızları zikredilmiyor ve insanların çoğunun yaptığı gibi mutad olan semen üzerinden akit kurmaya niyet ediliyor. Böyle bir akit ihtilafsız batıldır. Çünkü ne bey‘ akdidir ne muâtât akdidir ne de bey‘ akdidir.”* Akdin caiz olacağına dair dördüncü bir delil olarak ise nikah akdine kıyas edilmesi öne sürülmüştür. Zira mehrin takdir edilmediği bir nikah akdi yapmak caizdir. Bu delil de mehrin nikahta bir ivaz olduğu ancak maksut olmadığı gerekçesiyle eleştirilmiştir.¹⁵¹

İsticrâr akdinde “müşterinin azar azar aldığı malların, alınırken semeninin malum olmaması yahut malların tarafların nizaya düşmesini engelleyecek ölçüde sabit ve değişmeyen fiyatlarının bulunmaması” şeklindeki uygulama biçimi serdedilen bu görüşler bağlamında ele alındığında, bu uygulama biçiminde müşterinin satıcıdan malları alırken semende tarafları nizaya götürebilecek derecede fahiş cehalet bulunduğu ortadadır. Burada bey‘ akdi müşterinin malları aldığı vakitte in‘ikâd etmez ve bu muamele alım zamanı sona erip de mahsuplaşma zamanı gelene kadar fasid hükmünde kabul edilir. Müteahhir Hanefilere göre şayet taraflar mahsuplaşma zamanı semen üzerinde anlaşılırsa bu muamelenin hükmü fasidden caiz hükmüne dönmektedir. Ancak fukahânın bir kısmı isticrâr akdinin bu uygulama biçiminde tarafların hesaplaştığı tasfiye vaktinde sahih kabul edileceğini ve mahsuplaşma anında, önceki alınan tüm eşyaların sanki semeni bilinerek alınmış gibi akdin inikâd edeceği

”حَدَّثَنَا سُفْيَانُ : حَدَّثَنَا عُمَرُو، عَنِ ابْنِ عُمَرَ رَضِيَ اللَّهُ عَنْهُمَا قَالَ: «كُنَّا مَعَ النَّبِيِّ صَلَّى اللَّهُ عَلَيْهِ وَسَلَّمَ فِي سَفَرٍ، فَكُنْتُ عَلَى بَكْرِ صَعْبٍ لِعُمَرَ، فَكَانَ يَغْلِبُنِي فَيَبْقُدُّمُ أَمَامَ الْقَوْمِ، فَيَرْجُرُهُ عُمَرُ وَيَرُدُّهُ، ثُمَّ يَتَقَدَّمُ فَيَرْجُرُهُ عُمَرُ وَيَرُدُّهُ، فَقَالَ النَّبِيُّ صَلَّى اللَّهُ عَلَيْهِ وَسَلَّمَ لِعُمَرَ: بَغْيِيهِ، قَالَ: هُوَ لَكَ يَا رَسُولَ اللَّهِ، قَالَ: بَغْيِيهِ، فَبَاعَهُ مِنْ رَسُولِ اللَّهِ صَلَّى اللَّهُ عَلَيْهِ وَسَلَّمَ، فَقَالَ النَّبِيُّ صَلَّى اللَّهُ عَلَيْهِ وَسَلَّمَ: هُوَ لَكَ يَا عُمَرَ، تَصْنَعُ بِهِ مَا شِئْتُمْ” عَبْدُ اللَّهِ بْنُ

¹⁵¹ Murzî b. Meşûh el-Anzî, *Fikhu'l-hendeseti'l-mâlîyyeti'l-İslâmiyye*, thk. Abdullah b. Hamd es-Sekâkir (Riyad: Dâru Kunûzi İşbilya, 1436), 282-287.

görüşündedir. Ancak Muhammed Takî Osmânî bu duruma karşı çıkmış olup müşterinin malları aldığı anda tüketeceği ya da telef edeceği için tasfiye anında önceden alınan malların mevcut olmayacağı ve bu sebeple de madum olan şeylerin satımının sahih kabul edilemeyeceğini ileri sürmüştür.¹⁵² Bu durumda bu uygulamanın örf, umuûmü'l-belvâ ve teâmüle binâen istihsanen caiz olacağı görüşü ileri sürülmüştür. İbn Nüceym¹⁵³ ve İbn Âbidîn¹⁵⁴ ise isticrâr akdini madumun satımından istisna olarak kabul etmiş ve bu uygulamanın sahih olduğu görüşünü ileri sürmüşlerdir. Bu uygulamada madumun satımının söz konusu olduğunu söyleyen fakihlere karşın burada madumun satımının olmadığını ileri süren fakihler de bulunmaktadır. Zira onlara göre müşterinin tükettiği malların satımıdır ve müşteri mallardan tam anlamıyla istifade etmiştir. Garar yasağı ise bâyi'in müşteriye malı teslim edememesi durumunda meydana gelmekte olup bu uygulamada müşteri malları fiilen teslim almakta ve dolayısıyla da burada garar bulunmamaktadır. Bu sebeple bazı fakihlere göre, tarafların mahsuplaşma anında mallar var olarak takdir edilmelidir. Böylece madumun satımı söz konusu olmayıp akit sahih olmaktadır.¹⁵⁵

Semenin meçhul olduğu bir akdin meşruiyeti ve isticrâr akdinde semenin meçhul olması ile ilgili görüşlere değindikten sonra kanaatimize göre isticrâr akdinin bu uygulama biçimi insanların maslahatına binaen caiz kabul edilebilir. Keza Din İşleri Yüksek Kurulu da *“Günümüzde özellikle fiyatların istikrarsız olduğu dönemlerde toplumda bu yönde bir örf oluşması durumunda insanların maslahatı dikkate alınarak demir, çimento, mazot veya un gibi misli (standart) malların fiyatları baştan belirlenmeden sadece miktarının kaydedilmesiyle yapılacak bir işlem caizdir. Bu durumda fiyatı belirlenmeden alınan malın bedeli, tarafların karşılıklı rızası ile niza sebep olmayacak bir şekilde, örfen aralarında belirlenen ödeme günündeki rayiç fiyat üzerinden ödenir.”* Şeklinde bu uygulamanın caiz olacağına yönelik görüş beyan etmiştir.¹⁵⁶

¹⁵² Osmânî, *Buhûs fî kadâyâ fikhiyye muâsıra*, 65.

¹⁵³ İbn Nüceym, *en-Nehrü'l-fâ'ik*, 3/336.

¹⁵⁴ İbn Âbidîn, *Reddü'l-muhtâr*, 4/516.

¹⁵⁵ Osmânî, *Buhûs fî kadâyâ fikhiyye muâsıra*, 66.

¹⁵⁶ Diyanet İşleri Başkanlığı DiB, “Demir, çimento, mazot ve un gibi misli (standart) bir malın fiyatı belirlenmeden sadece miktarı kaydedilerek veresiye satışı (isticrâr) caiz midir?”, *Din İşleri Yüksek Kurulu* (Erişim 05 Ağustos 2024).

B. Semen'in Ödeme Zamanı

Bir akdin sahih bir şekilde meydana gelebilmesi için semenin taşınması gereken şartlardan birisi de ödeme zamanının bilinmesidir. Şayet taraflar arasında kurulan bir akit vadeli ise tarafların vadenin ne zaman bittiğini bilmesi gerekmektedir. Zira semenin ne zaman karşı tarafa ödeneceği hususunda var olabilecek bir cehalet, taraflar arasında niza ve çekişmenin meydana gelmesine sebep olacaktır. Bu durumu engellemek için semenin vadeli olarak teslim edileceği hususunda anlaşarak yapılan akitlelerde, semenin ödeme zamanının belirlenmesi şart koşulmuştur. Nitekim Mecelle'de bu durum "semenin te'cil ve taksitinde müddet malum ve muayyen olmak lazımdır." Ve "şu kadar gün veya ay veya sene veyahut rûz-ı kasım gibi âkideyn indinde malum ve muayyen olan bir vakte kadar vade ile pazarlık olursa bey' sahih olur." Şeklinde kanunlaştırılmıştır.¹⁵⁷

Vadeli satışlarda semenin ödeneceği tarih, tarafları nizaya götürmeyecek ölçüde bilinir olmalıdır. Aksi halde vadedeki cehalet akdi ifsad eder.¹⁵⁸ Nitekim bu durum Mecelle'de "yağmur yağdığı vakit gibi muayyen olmayan bir müddet beyanıyla pazarlık olursa bey' fasid olur." Şeklinde kanunlaştırılmıştır.¹⁵⁹ Zira vadedeki cehalet nedeniyle sonrasında taraflar kendi menfaatlerini önceleyecektir ve satıcı olan ödeme tarihinin daha erken olduğunu, alıcı taraf ise daha geç olduğunu iddia edebilecektir. Bu da taraflar arasında münazaanın ve husumetin meydana gelmesine sebep olmaktadır ki İslam hukuku bu durumu önlemeyi kendisine hedef edinmiştir.

Semenin ödeme zamanının meçhul olmasıyla ilgili verilen en aşırı örnek, habelü'l-habele satımıdır.¹⁶⁰ Bu satım, dişi bir devenin karnındaki yavrusunun ileride doğabilecek yavrusunun satımı ve bir alışverişte semenin ödeneceği tarihin dişi bir devenin karnındaki yavrusunun ileride olabileceği yavrusunun doğacağı vakit olarak tayin edilmesi şeklinde olabilmektedir. Bu satış, İbn Ömer'in görüşüne göre ve Şafiilere göre caiz değildir.¹⁶¹

¹⁵⁷ Mecelle, mad. 246-247.

¹⁵⁸ Semerkandî, *Tuhfetü'l-fukahâ*, 4/46.

¹⁵⁹ Mecelle, mad. 248.

¹⁶⁰ Güney, *Satım Akdi Özelinde İslam Borçlar Hukukunda Garar*, 238.

¹⁶¹ Nevevî, *el-Mecmû' şerhu'l-Mühezzeb*, 9/340.

Vadeli bir akitte, ecelin meçhuliyeti semenin ödeneceği tarihin hiç konuşulmaması ve böylece belirlenmemesi ile olabileceği gibi vadenin gerçekleşmesi belirsiz olayların meydana geleceği zamana bağlanması ile de olabilmektedir. Bu da fahiş cehalet ve yesîr cehalet olmak üzere iki çeşittir.

Vadedeki cehalet-i yesîra, ecelin meydana geleceği kesin olan ancak bazen erken bazen geç meydana gelebilen ve bu sebeple vakti net olmayan hacıların dönüşü, hasat mevsimi, koyunların yünlerinin kırılması maaşların ödenmesi, Hristiyan ve Yahudilerin oruç tuttıkları zaman, nevruz ve mihrican bayramları gibi hadiselerin vuku bulmasına bağlanmasıdır. Ancak belirtilen bu olayların tahakkuk edeceği zaman taraflar nezdinde muayyen bir tarihe tekabül ediyor ise, o zaman akit sahihtir.¹⁶²

Vadedeki cehalet-i fâhişe ise ecelin meydana gelip gelmeyeceği meçhul olan rüzgarın esmesi, yağmurun yağması gibi olaylara bağlanmasıdır.¹⁶³

Vadedeki cehalet ister yesîr olsun ister fâhiş olsun, her halükarda akdi ifsad eder. Yine vadedeki cehalet ister semenin tamamı için geçerli olsun ister bir kısmı için muayyen bir tarih belirlenip bir kısmı için meçhul olsun her halükarda akit fasit olur.¹⁶⁴ Hanefilere göre şayet taraflar akit meclisinde iken yahut daha sonrasında konuşulan meçhul vade dolmadan evvel anlaşarak bu tarihi iptal eder ve vadeyi belirli hale getirirlerse fesad sebebi ortadan kalkacağından akit sahih hale dönüşür.

İsticrâr akdi, semenin ödeme zamanı ile ilgili birtakım problemleri bünyesinde barındırmaktadır. İsticrâr akdinin önce malların azar azar alındığı, sonrasında hesaplaşıldığı sonradan ödemeli isticrâr akdinde mallar alındığı vakitte semenin ne zaman ödeneceği ve ne zaman tarafların hesaplaşacağı hususu bilinmemektedir.¹⁶⁵ Bu durum akde tesir etmektedir. Zira taraflar semeni kendi menfaatlerine uyan farklı tarihlerde istemeleri mümkündür ve bu da taraflar arasında nizaya sebebiyet vermektedir. “Vade tarihi alıcı ve satıcı tarafından biliniyor ise akit sahih, bilinmiyorsa akit batıldır” genel ilkesinden hareketle isticrâr akdinin geçersiz sayılması

¹⁶² Ali Haydar Efendi, *Dürerü'l-hükkâm şerhu Mecelleti'l-ahkâm*, 1/360. Serahsî, *el-Mebsût*, 13/26-28.

¹⁶³ Ali Haydar Efendi, *Dürerü'l-hükkâm şerhu Mecelleti'l-ahkâm*, 1/360. Ebü'l-Hasen Alî b. Muhammed b. Habîb el-Basrî el-Mâverdî, *el-Hâvi'l-kebîr*, thk. Ali Muhammed Muavvız, Âdil Ahmed Abdülmevcûd (Beirut-Lübnan: Dâru'l-Kütübi'l-İlmiyye, 1419), 6/456.

¹⁶⁴ Ali Haydar Efendi, *Dürerü'l-hükkâm şerhu Mecelleti'l-ahkâm*, 1/360.

¹⁶⁵ Kacır, “Bir Finansman Yöntemi Olarak İsticrâr Akdi”, 13.

gerekecektir. Ancak bir akitte vade tarihi bilinmiyor ise de örfen bir tarihin malum olması akdi sahih kılmaktadır. Yine vadesi belirlenmemiş bir akitte vade tarihi kanun tarafından da belirlenebilmektedir ki Mecelle bu konuda “veresiye pazarlık olunup da müddet tayin olunmasa bir aya masruf olur.”¹⁶⁶ Şeklinde bir ifadeye yer vererek ecelin belirlenmediği durumda bir ay sürenin esas alınacağını kanunlaştırmıştır.

Semenin vade tarihinin bilinip bilinmemesi durumundaki asıl olan taraflar arasında nizaya yol açacak bir cehaletin olmaması ve rızanın etkilenmemesi kaygısıdır. İsticrâr muamelesinde ise bedelin ödeme zamanı hakkındaki tarihin bilinmemesi akde zarar vermemektedir. Çünkü buradaki bilinmezlik örfen az kabul edilmiş olup bu bilinmezliğin taraflar arasında bir çatışmaya sebebiyet vermesi beklenmemektedir.¹⁶⁷ Yine genel kurala göre böyle bir akit cumhur fukahâyâ göre batıl, Hanefilere göre fasit olup bir an evvel iptal edilmesi istense de enflasyonun ciddi bir etkisinin olduğu ortamlarda tarafların madur olmaması için bey‘u’l-isticrâr caizdir denebilir.¹⁶⁸

V. İSTİCRÂR AKDİNİN HUKUKÎ NİTELİĞİNE YÖNELİK YAKLAŞIMLAR

İslam hukukçuları isticrâr akdinin niteliği hususunda ihtilaf etmiştir. Fukahânın bazıları isticrâr akdini bey‘ akdi kapsamında ele alıp teâtî usulüyle alınan mal yahut madumun satışı olarak değerlendirirken bazıları bey‘ akdi kapsamına dâhil etmeyip sahibinin izniyle telef edilen malın tazmini, ivaz şartıyla hibe, sevm-i şirâ yoluyla kabz, malın aynının borç olarak kabul edilmesi şeklinde alternatifler ileri sürmüşlerdir. Fakihlerin bu değerlendirilmeleri bazı yönlerden eleştiriye tabi tutulmuştur.

A. Bey‘ Akdi Kapsamında Değerlendirilmesi

1. Teâtî Usulü

İsticrâr akdinin teâtî kapsamında değerlendirilmesi daha önce incelendiği için tekrara düşmemek amacıyla burada konuya kısaca değinmekle iktifa edeceğiz. İsticrâr akdinde icap ve kabul zikredilebileceği gibi zikredilmemesi de mümkündür. İcap ve

¹⁶⁶ Mecelle, mad. 249.

¹⁶⁷ Bedri Aslan, *İslâm Ticâret Hukukuna Göre Cehâlet ve Güncel Akitlere Etkisi* (Diyarbakır: Dicle Üniversitesi, Doktora Tezi, 2015), 203.

¹⁶⁸ Orhan Çeker, *Fetvalarım* (Konya: Damla Ofset, 2018), 221.

kabulün zikredilmeksizin alışveriş yapılması ise akdin teâtî kapsamında değerlendirilmesine zemin oluşturmuştur.

Şafiilere göre isticrâr akdinde müşteri satıcıdan bir şey almakta, ancak karşılığında herhangi bir ödeme yapmamakta ve bey' akdinin kurulabilmesi için gerekli olan icap ve kabul lafızları zikredilmemektedir. Bu uygulama onlara göre batıl hükmünde olup teâtî kapsamında değerlendirilmesi mümkün değildir.¹⁶⁹

Semenin her seferinde takdir edildiği isticrâr akdine, teâtîye binâen cevaz verilmiştir.¹⁷⁰ Zira teâtî usulüyle satışta semen malum olmalıdır. Ancak isticrâr akdinde semenin meçhul olması daha muhtemeldir. Bu sebeple isticrârın tam anlamıyla teâtî kapsamında değerlendirilmesi mümkün gözükmemektedir.

2. Madumun Satışı

İsticrâr akdinde önce mallar parça parça alınarak tüketilmekte, sonrasında taraflar arasında mahsuplaşma gerçekleşmektedir. Bu sebeple mahsuplaşma vaktinde müşteri tarafından alınan mallar mevcut olmamakta ve ödeme madum haldeki mallar için yapılmaktadır. Bu sebeple bazı fakihler isticrâr akdinin madumun satışı olduğunu ve bu sebeple de batıl hükmünde olduğunu ileri sürmüşlerdir. Ancak bazı fakihler ise isticrâr akdini madumun satımının istisnası olarak kabul etmişlerdir. Bazıları ise isticrârda madumun satışının söz konusu olmadığını zikretmişlerdir. Daha önce ifade edildiği üzere isticrâr akdinin madumun satışının istisnası olarak değerlendirilmesi mümkün gözükmekle birlikte bu hususa daha önce temas ettiğimiz için burada konuya bu kadar yer vermekle iktifa edeceğiz.

B. Hibe Akdi Kapsamında Değerlendirilmesi

İsticrâr akdinin konumu ile ilgili öne sürülen önerilerden birisi de akdin ivaz şartıyla hibe olduğudur.¹⁷¹

¹⁶⁹ Nevevî, *el-Mecmû' şerhu'l-Mühezzeb*, 9/162.

¹⁷⁰ Heytemî, *Tuḥfetü'l-muhtâc bi-şerhi'l-Minhâc*, 4/217.

¹⁷¹ İbn Âbidîn, *Reddü'l-muhtâr*, 4/516.

Hibe, “*bilâ ivaz bir malî âhara temlik etmektir ki eden kimseye vâhib ve ol mala mevhûb ve ânî kabul edene mevhûbün leh denilir.*”¹⁷² manasına gelen bir terimdir. Tanımdan da anlaşıldığı üzere hibenin bedelsiz olması esastır. Hibe akdinde bir ivazın şart koşulması Zahirilere ve Şafiilerde bir görüşe göre sahih değildir.¹⁷³ Hanefilere¹⁷⁴, Şafiilere¹⁷⁵, Malikilere¹⁷⁶ ve Hanbelilerden bir görüşe göre¹⁷⁷ ise hibede ivaz şart koşmak sahihtir. Nitekim Mecelle’de bu konu “*ivaz şartı ile olan hibe sahih ve şart muteberdir.*” Şeklinde kanunlaştırılmıştır. Tabii ivaz şart koşmanın sahih olması, ivazın taraflar nezdinde malum olmasına bağlıdır. Meçhul bir ivaz şartıyla hibede bulunmak sahih değildir.¹⁷⁸ İvaz şartlı hibede ivazın meçhul olduğu durumda ise ileri sürülen ivaz şartı geçersiz olup akit, bedelsiz yapılan hibe olarak tahakkuk etmektedir.

Hibe akdinde herhangi bir ivazın şart koşulmasını sahih olarak kabul eden Hanefilerin de dâhil olduğu cumhur fukahâ, ivaz şartlı hibenin niteliği ve taraflara yüklediği mükellefiyet hususunda ihtilaf etmiştir.

Fakihlerin bir kısmına göre ivaz şartlı hibe, hem akdin kurulduğu ilk başta hem de akdin sona erdiği anda bey’ akdi olarak in’ikâd etmektedir. Ve dolayısıyla taraflara bey’ akdinin hükümleri uygulanmaktadır. Hanefî fakihlerden Züfer¹⁷⁹, Şafii fakihler¹⁸⁰ ve Hanbeli fakihler¹⁸¹ bu görüştedir. Onlar bu görüşlerini “*Ukûdda itibar makasîd ve meaniyedir, elfaz ve mebeniye değildir*”¹⁸² külli kaidesi ile de desteklemektedirler.¹⁸³

¹⁷² Mecelle, mad. 833.

¹⁷³ Ali Bardakoğlu, “Hibe”, *Türkiye Diyanet Vakfı İslâm Ansiklopedisi* (İstanbul: TDV Yayınları, 1998).

¹⁷⁴ Serahsî, *el-Mebsût*, 12/79. el-Mevsilî, *el-İhtiyâr li-ta’lîlî’l-Muhtâr*, 3/53.

¹⁷⁵ Mâverdî, *el-Hâvi’l-kebîr*, 7/232.

¹⁷⁶ Desûkî, *Hâşiye ‘ale’ş-Şerhi’l-kebîr*, 4/114.

¹⁷⁷ Merdâvî - el-Fıkî, *el-İnşâf fî ma’rifeti’r-râcih mine’l-hilâf ‘alâ mezhebi’l-İmâmi’l-mübeccel Ahmed b. Hanbel*, 7/117.

¹⁷⁸ Ebû Muhammed Muvaffakuddîn Abdullâh b. Ahmed b. Muhammed İbnKudâme, *el-Muğni*, thk. Abdülkâdir Arnaût (Cidde: Mektebetü’s-Sevâdî, 1421), 243. İbn Kudâme, *el-Kâfi fî fikhi’l-İmâmi’l-mübeccel Ahmed b. Hanbel*, 2/261. el-Merdâvî - el-Fıkî, *el-İnşâf fî ma’rifeti’r-râcih mine’l-hilâf ‘alâ mezhebi’l-İmâmi’l-mübeccel Ahmed b. Hanbel*, 17/8.

¹⁷⁹ Serahsî, *el-Mebsût*, 12/79. Radiyyüddîn Ebû Bekr b. Alî b. Muhammed el-Haddâd, *el-Cevheretü’n-neyyire* (el-Matbaatü’l-Hayriyye, 1322), 1/331; Aynî, *el-Binâye fî şerhi’l-Hidâye*, 10/204.

¹⁸⁰ Şemsüddîn Muhammed b. Ahmed el-Hatîb eş-Şirbînî, *Muğni’l-muhtâc ilâ ma’rifeti me’ânî elfâzi’l-Minhâc*, thk. Ali Muhammed Muavviz, Âdil Ahmed Abdülmevcûd (Dârü’l-Kütübî’l-İlmiyye, 1415), 3/565.

¹⁸¹ Merdâvî - Fıkî, *el-İnşâf fî ma’rifeti’r-râcih mine’l-hilâf ‘alâ mezhebi’l-İmâmi’l-mübeccel Ahmed b. Hanbel*, 4/116.

¹⁸² Mecelle, mad. 3.

¹⁸³ Aynî, *el-Binâye fî şerhi’l-Hidâye*, 10/204.

Bazı fakihlere göre ise ivaz şartıyla hibe başlangıçta hibe, sonrasında ise bey' akdi hükmündedir. Hanefilerden İmam-ı A'zam ve sahibân¹⁸⁴, Şafiiler¹⁸⁵ ve bazı Hanbeli fakihler bu görüştedir. Akdin başlangıçta hibe akdi olması, kabz olmadan temlik işleminin gerçekleşmeyeceği anlamına gelmektedir. Zira hibe akdi kabz ile tamam olur. Bey' akdi ise bunun aksine icap ve kabul ile tamam olur. İvaz şartıyla hibe akdinin sonuçta bey' akdi olarak kabul edilmesi, tarafların karşılıklı kabzlarını tamamladıktan sonra bey' akdindeki gibi ayıp ve görme muhayyerliklerinin ve şufa hakkının sabit olması sebebiyledir.

Hibe akdinde başlangıçta herhangi bir ivaz şart koşulmaksızın sonradan karşılık verilmesi akde tesir etmez, akit hibe akdi olarak kalır. Mesela bir kimsenin bir başka kimseye bir karşılık talep etmeksizin evini hibe etmesi ve karşı tarafın hibeyi kabzetmesi ile akit kurulurken sonradan mevhubün lehin vâhibe birtakım eşyalar vermesi hibe akdinin sıhhatine tesir etmez. Ancak başlangıçta bir ivazın şart koşulması, akdi hibe olmaktan çıkarabilmektedir. Bu hususta akdin hibe mi yoksa bey' mi olduğu hususundaki temel ölçüt tarafların karşılıklı verdikleri mal yahut hizmetin kıymetleri arasındaki denklidir. Şayet bunlar arasında bir denklik yoksa hibe akdi galiptir. Aralarında denklik var ise, bu durumda bey' akdi galiptir. Çünkü bey' akdinde bedeller arasında eşitlik aranmaktadır. Mecelle'nin hibe akdini bedelsiz temlik olarak tanımlaması ile yine ivaz şartıyla hibeyi sahih kabul etmesindeki çelişki bu şekilde giderilmektedir.¹⁸⁶

İvaz şartıyla hibenin niteliği ile ilgili üçüncü görüş ise bunun hibe hükmünde olduğudur.¹⁸⁷ Bu görüş sahiplerine göre hibe akdi bazen teberru bazen de ivazlı olabilir. Hibe akdi galip geldiği için hibe hükümleri geçerlidir.

İsticrâr akdinin ivaz şartlı hibe olarak kabul edilmesini öneren görüş bazı yönlerden eleştiriye tabi tutulmuştur. En başta müşterinin malları hibe olarak alma, satıcının ise hibe olarak verme gibi bir niyeti bulunmamaktadır.¹⁸⁸ Ayrıca ivaz şartlı

¹⁸⁴ Serahsî, *el-Mebsût*, 12/79.

¹⁸⁵ Şirbînî, *Muğni'l-muhtâc ilâ ma'rifeti me'âni'elfâzi'l-Minhâc*, 1415, 3/573.

¹⁸⁶ Bardakoğlu, "Hibe".

¹⁸⁷ Merdâvî - Fıkî, *el-İnşâf fî ma'rifeti'r-râcih mine'l-hilâf 'alâ mezhebi'l-İmâmi'l-mübeccel Ahmed b. Hanbel*, 7/116.

¹⁸⁸ Aslan, *İslâm Ticâret Hukukuna Göre Cehâlet ve Güncel Akitlere Etkisi*, 208.Kacı, "Bir Finansman Yöntemi Olarak İsticrâr Akdi", 284.

hibe daha önce belirttiğimiz üzere ivazın malum olduğu durumlarda geçerlidir. İvazın taraflar nezdinde meçhul olması durumunda ileri sürülen ivaz şartı geçerli kabul edilmemektedir. İsticrâr akdinde ise semenin meçhul olması daha muhtemeldir. Dolayısıyla isticrâr akdinin ivaz şartlı hibe niteliğini taşıdığını söylemek, semenin meçhul olduğu durumlarda geçersiz olmaktadır. Zira bu durumda ivaz şartlı hibenin hükmü bedelsiz yapılan mutlak hibeye dönüşmektedir. Kanaatimizce isticrâr akdinin ivaz şartlı hibe olarak kabul edilmesi önerisi pek mümkün görünmemektedir.

C. Karz Akdi Kapsamında Değerlendirilmesi

İsticrâr akdinin niteliği hususunda önerilen tekliflerden birisi de isticrârın “malın aynının borç olarak kabul edilmesi” şeklinde değerlendirilmesidir.¹⁸⁹ Buna göre müşteri aldığı malların aynını borç olarak almakta, tüketmekte ve hesaplaşma vakti geldiğinde borcunu aynen ödemektedir. Örneklendirmek gerekirse müşteri bakkaldan bir kilo şeker aldığı takdirde satıcıya bir kilo şekerin o andaki fiyatını değil, bir kilo şekerin aynını borçlanmaktadır. Ödeme vakti geldiğinde bir kilo şekerin mislini yahut misillerinin değerini ödemektedir. Bu teklif, müşterinin aldığı mallar üzerinde tasarrufta bulunmasını ve istihlak etmesini de helal kılmaktadır. Özellikle enflasyonist ortamlarda bu uygulama revaçtadır. Ancak bu teklif de bazı yönlerden eleştiriye maruz kalmıştır.

Karz, “*Bir kimsenin para ya da mislî bir malını daha sonra mislini almak üzere bir şahsa vermesi*”¹⁹⁰ şeklinde tanımlanan bir hukuk terimidir. Karz akdinde borç verilen mal, tüketilebilme veya harcanabilme niteliğini haiz olup sonrasında misli ile ödeme yapılır. Karz akdini âriyet akdinden ayıran nitelik de budur. Zira âriyet akdinde verilen mal tüketilmemekte olup, menfaati kullanılmakta ve sonrasında mal aynen geri iade edilmektedir.¹⁹¹

Karz olarak verilen mal, yemek, içmek, tüketmek yahut harcamak için verilmektedir. Ödeme vakti geldiğinde ise malın aynının tüketilmiş olması hasebiyle malın misli geri verilmektedir. Bu durum karz akdinin sadece mislî mallarda câri

¹⁸⁹ İbn Âbidîn, *Reddü'l-muhtâr*, 4/516.

¹⁹⁰ Erdoğan, *Fıkıh ve Hukuk Terimleri Sözlüğü*, 293.

¹⁹¹ Orhan Çeker, *Fıkıh Dersleri* (Konya: Tekin Kitabevi, 2020), 130.

olmasını gerektirmektedir. Zira kıyemî malların misilleri verilememekte, kıymetlerinin takdiri ise ihtilafa yol açabilmektedir.

İsticrâr akdinin “malın aynının karz verilmesi” olarak değerlendirilmesi, sadece mislî malların isticrâr akdine konu olabileceği anlamına gelmektedir. Çünkü sadece mislî mallar karz akdine konu olabilmektedir.¹⁹² Kıyemî mallar üzerinde gerçekleşen istikraz, fasid hükmündedir. Bu şekilde yapılan bir akit de fasid bey‘ akdi gibi olur ve bu maldan faydalanmak helal olmaz, derhal sahibine iade edilmesi beklenir.¹⁹³ Ancak isticrâr akdinde müşteri mislî mal alabileceği gibi pek tabii kıyemî mal da alabilmektedir. Bu durum isticrâr akdinin karz olarak değerlendirilmesine eleştiri olarak ileri sürülmüştür. Ancak İbn Âbidîn, kıyemî malların karz olarak verilmesinin istihânen sahih olabileceğini ve bu şekilde problemin giderilebileceğini belirtmiştir.¹⁹⁴

Bir malın aynının karz olarak verilmesi halinde, sonrasında malın misli yahut misillerinin değeri ödenmektedir. İsticrâr akdinde ise mahsuplaşma vaktinde ödenecek tutar, alınan malların misilleri olabileceği gibi tarafların üzerinde anlaşacakları bir semen de olabilmektedir. Karz akdinde semenin değil de malın mislinin ödenmesi, isticrâr akdinin bu kapsamda değerlendirilmesini öneren teklifin eleştirilmesine neden olan sebeplerden biridir.

Borç olarak verilen mal, özellikle enflasyonun yüksek olduğu bölgelerde, zamanla değer kaybına uğrayabilmektedir. Müstakrizin ödeme vakti geldiğinde, şayet öncesinde borç olarak aldığı mal bu süreçte değer kaybına uğramış ise, ödeyeceği miktar fukahâ tarafından üzerinde durulan hususlardandır. Ebu Yusuf dışındaki fakihlere göre enflasyon farkı ödenmez. Ebu Yusuf’a göre ise kabz günündeki kıymeti ödenmelidir. Fetva da bu görüş üzerine verilmiştir.¹⁹⁵ İbn Kayyım, piyasa fiyatına satışın ve dolayısıyla semen-i misil ile alışveriş yapmanın caiz olduğunu belirttiikten sonra bunu kabul etmeyenler için çözüm (hîle) olarak müşterinin malları zimmetinde

¹⁹² Zeylaî, *Tebyînü'l-hakâ'ik*, 4/105. İbn Âbidîn, *Reddü'l-muhtâr*, 4/161.

¹⁹³ Ömer Nasuhi Bilmen, *Hukûk-ı İslâmiyye ve Istilâhât-ı Fıkhiyye Kamusu* (İstanbul: Ravza Yayınları, 2018), 6/94-95.

¹⁹⁴ İbn Âbidîn, *Reddü'l-muhtâr*, 4/516.

¹⁹⁵ Şeybânî, *el-Asl*, 3/17; Serahsî, *el-Mebsût*, 14/26; Bilmen, *Hukûk-ı İslâmiyye ve Istilâhât-ı Fıkhiyye Kamusu*, 6/96; Haddâd, *el-Cevheretü'n-neyyire*, 1/224.

karz olarak aldığı görüşünü ileri sürmüştür. Ancak devamında bu kabulün sorun oluşturabileceğini ifade etmiştir. Zira fiyat süreç içerisinde yükselebilir ve satıcı malın mislini istediği vakit müşteri zarar görebilir. Aksi durumda fiyat düştüğünde ise satıcının zarar görebileceği ihtimal dahilindedir. İbn Kayyim bunları belirttikten sonra bu yöntem yerine Allah ve Rasûlü'nün (sav) yasaklamadığı yolların tercih edilmesinin daha evlâ olduğunu belirtmiştir.¹⁹⁶

Sonuç olarak isticrâr akdinin “malın aynının karz olarak verilmesi” şeklinde değerlendirilmesi teklifi bazı yönlerden eleştirilmiş, bazı yönlerden ise uygun bulunmuştur. İleride zikredileceği üzere günümüzde de bazı isticrâr uygulamaları bu yöntem içerisinde değerlendirilmektedir.

İsticrâr akdinin İslam akit teorisindeki konumu ile ilgili görüşler birçok yönden tenkite tabi tutulmuştur. Kanaatimizce bey' akdi kapsamında değerlendirilmesi daha uygundur. Keza Mecelle ve birçok kaynak da isticrârı bu şekilde değerlendirmeye tabi tutmuştur. Akin taşıdığı problemler sebebiyle Hanefilerin de kabul ettiği üzere isticrârın maslahata binâen istihsan yoluyla caiz kabul edilmesi daha uygun görünmektedir.

D. Akit Kapsamı Dışında Değerlendirilmesi

1. Sahibinin İzniyle Telef Edilen Malın Tazmini

İsticrâr akdinin sonradan ödemeli çeşidinde mallar peyderpey alınmakta, ödeme ise alma işleminin sona erdiği dönem sonunda yapılmaktadır. Daha önce zikredildiği üzere sonradan ödemeli isticrâr akdinde mahsuplaşma zamanında ödenen paranın hükmü hususunda bazı tartışmalar söz konusu olmuştur. Zira alınan mallar mahsuplaşma vaktinde tüketilmiş ve madum hale gelmiştir. Dolayısıyla isticrâr akdinin madumun satımı olduğu dile getirilmiştir. Bu noktada ödenen paranın niteliği ve isticrâr akdinin keyfiyeti ile ilgili olarak akdin madumun satışı olmadığı, aksine müşterinin malları satıcının izniyle alıp tükettiği ve sonrasında ödediği paranın tükettiği malların tazmini hükmünde olduğu görüşü ortaya atılmıştır.¹⁹⁷ Ancak Hamevî

¹⁹⁶ İbn Kayyim el-Cevziyye, *İ'lâmü'l-muvaqqı'în 'an rabbi'l-âlemîn*, 4/5-6.

¹⁹⁷ İbn Âbidîn, *Reddü'l-muhtâr*, 4/516.

(ö. 1098/1687) sahibinin izniyle telef edilen bir malın tazmini meselesinin fakihler tarafından bilinmediğini ifade etmektedir.¹⁹⁸

Son dönem Hanefî fakihlerinin önde gelenlerinden İbn Âbidîn (ö. 1252/1836), isticrâr akdinin sahibinin izniyle telef edilen malın tazmini olarak nitelendirilmesi eleştirmiştir. Zira mislî malların misilleriyle, kıyemî malların ise kıymetleriyle tazmin edileceği temel kuraldır. Mislî malların kıymetleriyle, kıyemî malların ise misilleriyle tazmin edilmesi mümkün olmadığından ve ribâ söz konusu olacağından kıyemî mallar karz akdine konu olamamaktadır. Sonradan ödemeli isticrâr akdinde ise müşterinin parça parça aldığı mallar ister kıyemî olsun ister mislî olsun mahsuplaşma vakti geldiğinde karşılık olarak tarafların üzerinde anlaşacakları bir bedel verilmektedir. Yani alınıp tüketilen mallar, tarafların belirleyeceği semen ile tazmin edilmektedir. İsticrâr akdinin sahibinin izniyle telef edilen malın tazmini olarak kabul etmeyen İbn Âbidîn çözüm önerisi olarak müşterinin aldığı malların aylarının borç olarak kabul edilmesini ileri sürmüş olup bu çözüm önerisi de ileride ele alınacaktır.¹⁹⁹

Madumun satışı söz konusu olduğu için fukahânın çözüm olarak sunduğu bu öneriyi kabul etmeyen Takî Osmânî'ye göre isticrâr akdi tazmin değil, bey' akdidir. Ve bu problemi çözebilecek en güzel öneri ise isticrâr akdinin madumun satışı olmadığıdır. Zira madumun satımı garar içerdiği için haramdır. Gararda ise müşterinin malı teslim alamaması durumu söz konusudur. İsticrâr akdinde ise müşteri malları fiilen almakta ve hatta tüketmektedir. Mahsuplaşma vaktinde de bu mallar takdiren mevcut olarak kabul edilmelidir. Dolayısıyla ona göre burada madumun satışı yoktur.²⁰⁰

Sonuç olarak isticrâr akdinde müşterinin satıcıya önceden bıraktığı meblağın hükmü ile ilgili ortaya çıkan probleme çözüm olarak ileri sürülen müşterinin bıraktığı paranın sahibinin izniyle telef edilen malın tazmini olabileceği önerisi fakihler tarafından uygun görülmemiştir. Kanaatimizce de isticrâr akdinin bir akit olarak kabul edilmesi daha isabetli olup meşru bir bey akdi ile tazminin aynı kefeyle

¹⁹⁸ Ebü'l-Abbâs Şihâbüddîn Ahmed b. Muhammed el-Hamevî, *Ğamzü 'uyûni'l-beşâ'ir 'alâ mehâsini'l-Eşbâh ve'n-nezâ'ir* (Beyrut-Lübnan: Dârü'l-Kütübi'l-İlmiyye, 1405), 2/285.

¹⁹⁹ İbn Âbidîn, *Reddü'l-muhtâr*, 4/516.

²⁰⁰ Osmânî, *Buhûs fî kadâyâ fikhiyye muâsıra*, 66.

koyulamayacağı aşıkardır. Dolayısıyla isticrârın konumu ile ilgili ileri sürülen bu teklif, zorlama bir yorum olarak nitelendirilebilir.

2. Sevm-i Şirâ Yoluyla Kabz

İsticrâr akdinin niteliği ile ilgili yapılan tekliflerden biri de müşterinin malları sevm-i şirâ yoluyla kabz ettiği ve sonrasında itlaf ettiği'dir.²⁰¹ Ancak bu teklif de bazı yönlerden eleştiriye tabi tutulmuştur.

Sevm, “talep, istek” anlamına gelmekte olup “sâme” “سام” fiilinin mastarıdır. “sâme’s-sil’a” (سام السلعة) denildiğinde “bir malı almak istemek” anlaşılmaktadır.²⁰² Sevm-i şirâ ise “alıcının beğenirse satın almak kastıyla fiyatı belirlenmiş malı satıcıdan teslim alması” şeklinde tanımlanmaktadır.²⁰³ Herhangi bir satış sözleşmesi yapılmadan yahut satış kesinleşmeden müşterinin kabzedip götürdüğü malların müşteri yedindeki hükmü, yani bu mallar hasar gördüğü takdirde tazmin mükellefiyetinin kime ait olacağı semenin tesmiye edilmesi ile ilişkilendirilmiştir. Şayet semen tesmiye edilmiş ise, müşterinin kabzettiği mal müşteride yed-i damân vasfıyla bulunur. Müşterinin teaddi (hukuka aykırı kullanım) ve taksiri sonucu malın telef veya zayi olması halinde müşteri mal mislî ise misliyle, kıyemî ise kıymetiyle tazmin eder. Ancak semen takdir edilmemiş ise mal müşteri yedinde emanet hükmündedir. Dolayısıyla müşterinin taksiri olmaksızın mal telef olsa damân lazım gelmez. Ancak herhangi bir taksir ve hata söz konusu ise o halde müşteri dâmin olur.²⁰⁴ Nitekim bu hükümler Mecelle’de de “*sevm-i şirâ tarikiyle yani tesmiye-i semen olunarak iştirâ etmek üzere müşterinin kabzedip de götürdüğü mal müşteri yedinde telef ve zayi oldukça kıyemiyyattan olduğu takdirde kıymetini ve misliyyattan olduğu takdirde mislini bâyi’e vermesi lazım gelir. Amma semen tesmiye olunmamışsa müşteri*

²⁰¹ İbn Âbidîn, *Reddü'l-muhtâr*, 4/516.

²⁰² Ahmed Muhtâr Abdülhamîd Ömer, *Mu'cemu'l-lügati'l-'Arabiyye el-Muâsıra*, 2/139.

²⁰³ Ahmet Akman, “İslam Hukuku, Mecelle ve Türk Hukukunda Beğenme Şartıyla Satış Üzerine Bir İnceleme”, *Ankara Üniversitesi İlahiyat Fakültesi Dergisi* 63/1 (31 Mayıs 2022), 217. Karaman, *Mukayeseli İslam Hukuku*, 2/252.

²⁰⁴ Ali Haydar Efendi, *Dürerü'l-hükkâm şerhu Mecelleti'l-ahkâm*, 1/425. Bilmen, *Hukûk-ı İslâmiyye ve İstîlâhât-ı Fıkhiyye Kamusu*, 6/55. Buhârî, *el-Muhîtü'l-Burhânî*, 6/273. Aynî, *el-Binâye fî şerhi'l-Hidâye*, 8/55-56. İbn Nüceym, *en-Nehrü'l-fâ'ik*, 3/370.

yedinde emanet hükmünde olarak bilâ teaddin telef ve zayi olduğu halde damân lazım gelmez.” Şeklinde kanunlaştırılmıştır.

Ancak isticrâr akdinin “sevm-i şira yoluyla kabz” kapsamında değerlendirilmesi teklifi uygun görülmemiştir.²⁰⁵ Zira sevm-i şirâda malların müşteri tarafından alınıp sonrasında telef olmaları halinde tazmin mükellefiyetinin oluşması sebebiyle isticrâr akdinin sevm-i şirâ yolula kabz olarak değerlendirilebileceği önerisi ileri sürülmüştür. Ancak sevm-i şirâda tazmin daha önce bahsi geçtiği üzere ancak semenin tesmiye edilmesi durumunda söz konusu olmaktadır. Semen tesmiye edilmediği durumda ise mallar müşteri yedinde emanet vasfıyla bulunmakta olup müşterinin taksiri olmadığı halde meydana gelen hasar tazmin edilmez. Bu noktada sevm-i nazar uygulamasına da değinmek yerinde olacaktır. Sevm-i nazar “*satın alınması istenen malı görmek veya başkasına göstermek üzere satın alacak kimsenin istemesi*”²⁰⁶ şeklinde tanımlanmaktadır ki sevm-i nazarda da mal müşteri elinde emanet hükmündedir.

Sevm-i şirâda semen takdir edilmediği durumda meydana gelen hasar, mal misli ise misliyle, kıyemî ise kıymetiyle tazmin edilmektedir. Öncesinde satıcının takdir ettiği semeni vermek lazım gelmez.²⁰⁷ İsticrâr akdinde ise mahsuplaşma vakti geldiğinde müşteri aldığı malların misillerinin fiyatıyla ödeme yapabileceği gibi satıcı ile anlaştığı bir fiyat üzerinden de ödeme yapabilmektedir. Sonuç olarak isticrâr ile sevm-i şira yoluyla kabz uygulamalarının tam anlamıyla örtüşmedikleri söylenebilir.

E. İsticrâr Akdinin Diğer Akitlerle İlişkisi

Akitler insanların günlük hayatta en çok maruz kaldığı hukuki işlemlerdendir ve her akit insanların bir ihtiyacını gidermeye yöneliktir. Bu yönleriyle bütün akitler bir paydada buluşmaktadırlar. İsticrâr akdinin bu açıdan diğer akitlerle benzerlikler göstermesi mümkündür. Ancak küçük ya da büyük bazı farklılıklar isticrâr akdini diğer akitlerden ayırmaktadır. Konumuzun sınırları dışına çıkmamak için mukayese

²⁰⁵ Kacı, “Bir Finansman Yöntemi Olarak İsticrâr Akdi”, 284. Aslan, *İslâm Ticâret Hukukuna Göre Cehâlet ve Güncel Akitlere Etkisi*, 208-209.

²⁰⁶ Erdoğan, *Fıkıh ve Hukuk Terimleri Sözlüğü*, 505.

²⁰⁷ Bilmen, *Hukûk-ı İslâmiyye ve Istulâhât-ı Fıkhiyye Kamusu*, 6/55.

edilecek olan akitlerin isticrâr ile benzeşen yahut farklılaşan yönlerini ele almakla iktifa edeceğiz.

1. Selem

Selem akdi fıkıh ıstılahı olarak “veresiye malı peşin karşılığı satmak”²⁰⁸ şeklinde yahut veresiye karşılığı peşin almak”²⁰⁹ şeklinde tanımlanmaktadır.²¹⁰ Mecelle’nin selem akdi için yaptığı tanım da bu minvaldedir.²¹¹ Selemde ödenen peşin bedele “*re’sü’l-mâl*”, bu bedeli ödeyen tarafa “*rabbü’s-selem*”, karşılık olarak verilen bedele “*müslemün fih*”, bunu veren tarafa ise “*müslemün ileyh*” denmektedir. Tanımdan da anlaşılacağı üzere selem akdinde para peşin olarak ödenmekte ve karşılığında mallar vadeli olarak teslim alınmaktadır.²¹² Bu haliyle selem akdinin, malların veresiye olarak alındığı ve paranın tek seferde ödendiği isticrâr akdi ile benzer yönleri bulunmaktadır.

Her iki akit de madumun satışı olarak nitelendirilebileceği için kıyasa göre batıl hükmündedir. Ancak selem akdine insanların ihtiyaçlarına ve Hz. Peygamber (s.a.v.)’den nakledilen hadise²¹³ binaen istihsanen cevaz verilmiştir.²¹⁴ İsticrâr akdine de aynı şekilde insanların ihtiyaçları sebebiyle istihsanen cevaz verilmiştir. Nitekim bazı fakihler isticrâr akdini madumun satımının istisnası olarak kabul etmişlerdir.²¹⁵

İsticrâr akdinde malların alım süreci sona erdikten sonra -tek seferde- semen üzerinde hesaplaşıldığı gibi selem akdinde de re’sü’l-mâlin (sermayenin) peşin ödenmesi şarttır. Ancak selem akdinde re’sü’l-mâlin mallar kabzedilmeden önce ödenmesi, isticrâr akdinin ön ödemeli çeşidine benzemektedir. Zira ön ödemeli isticrârda müşteri satıcıya bir meblağ bırakmaktadır. Yine malların para verildikten sonra kabzedilmesi sebebiyle selem ve ön ödemeli isticrâr akdi benzerlik göstermektedir. Sonradan ödemeli isticrâr akdi, semenin mallar kabzedilip tüketildikten sonra ödenmesi sebebiyle selem akdinden ayrılmaktadır. Ancak ön ödemeli isticrâr akdinde müşteri satıcıya bir miktar meblağ ödediğinde, ileride alacağı

²⁰⁸ بیع أجل بعاجل

²⁰⁹ أخذ عاجل بأجل

²¹⁰ Aynî, *el-Binâye fi şerhi’l-Hidâye*, 3/327.

²¹¹ “*Selem, müecceli muaccele satmak, yani peşin para ile veresiye mal almaktır*” Mecelle, mad.123.

²¹² Semerkandî, *Tuhfetü’l-fukahâ*, 2/8.

²¹³ “من أسلم منكم فليسلم في كيل معلوم ووزن معلوم إلى أجل معلوم”

²¹⁴ Semerkandî, *Tuhfetü’l-fukahâ*, 2/8.

²¹⁵ Ali Haydar Efendi, *Dürerü’l-hükkâm şerhu Mecelleti’l-ahkâm*, 1/300.

malların semeni malum değildir ve hesaplaşma gerçekleşmemiştir. Ancak selem akdinde peşin olarak ödenen re'sü'l-mâl ile hesaplaşma gerçekleşmiş olup sonrasında fiyat takdiri yapılmamaktadır.

Pratikte benzerlikler barındıran isticrâr ve selem akdi teoride bazı farklılıklar taşımaktadır. Nitekim isticrâr akdinde müşteri malları peyderpey olmak üzere birçok defada alırken selem akdinde böyle değildir. İsticrârda devamlı bir amelin bulunması, akdi selemden ayırmaktadır.²¹⁶

Her iki akitte de malların vadeli olarak alınması söz konusudur. Ancak selem akdinde vadenin malum olması şarttır. Zira Hz. Peygamber'den nakledilen rivayette vadenin malum olması kaydı (إلى أجل معلوم...) bulunmaktadır.²¹⁷ İsticrâr akdinde ise daha önce ifade edildiği üzere vade belirsiz olabilir.

Selem akdinde müslemün fihin -seleme konu olan malın- cins, çeşit, miktar bakımından malum olması şarttır.²¹⁸ Bu sebeple mallar ölçülerek, tartılarak yahut sayılarak miktarları tayin edilmelidir. Zira aksi halde teslim ve tesellümü engelleyebilecek olan münazaanın meydana gelmesi muhtemeldir.²¹⁹ Hanefilere göre fertleri arasında fazla fark bulunan adediyyat-ı mütefaviteden (sayılabilen ve değerce birbirinden farklı) olan mallarda selem caiz olmayıp fertleri arasında fark bulunmayan mallarda selem caizdir. Bu sebeple hayvanların seleme konu olması caiz değildir.²²⁰ İsticrâr akdinde ise malların önceden tespit edilmesi -tek tür mal satan bir yerden alışveriş yapmak gibi- mümkün olabileceği gibi tespit edilememesi de muhtemeldir.

2. İstisnâ'

İstisnâ' akdi "bir kişinin ücret karşılığında nitelikleri önceden belirlenmiş bir eseri imal etmesi için yapılan sözleşme"dir. İstisnâ' akdinde istediği malı yaptırmak üzere sipariş veren kişiye "müstasni'", istenen ürünü imal eden zanaatkara "sâni'",

²¹⁶ İliş, *Minehu'l-celil 'alâ Muhtaşari's-Şeyh Halil*, 5/384.

²¹⁷ Ebü'l-Hasen Burhânüddîn Alî b. Ebî Bekr b. Abdilcelîl el-Mergînânî, *el-Hidâye*, thk. Tallâl Yusuf (Beyrut-Lübnan: Dârü İhyâi't-türâsi'l-Arabî, ts.), 3/72. el-Buhârî, *el-Muhîtü'l-Burhânî*, 6/71. Serahsî, *el-Mebsût*, 12/124.

²¹⁸ Serahsî, *el-Mebsût*, 12/124; el-Mergînânî, *el-Hidâye*, 3/73.

²¹⁹ Buhârî, *el-Muhîtü'l-Burhânî*, 6/70.

²²⁰ Mergînânî, *el-Hidâye*, 3/72; Semerkandî, *Tuhfetü'l-fukahâ*, 1/9; Ebü'l-Hüseyn Ahmed b. Ebî Bekr Muhammed b. Ahmed el-Kudûrî, *el-Muhtaşar*, thk. Kâmil Muhammed Muhammed Avîza (Beyrut-Lübnan: Dârü'l-Kütübî'l-İlmiyye, 1418), 88.

üretileen ürüne ise “*masnû*” denmektedir. Tanımdan da anlaşılacağı üzere bir kimse bir zanaat yahut sanat ehline ürünün miktarını, cinsini, niteliğini belirtmesi; “bana elbise dik” yahut “bana bakır bir kap yap” diyerek icapta bulunması ve zanaatkarın kabul etmesi ile istisnâ akdi kurulmaktadır. İstisnâ da masnû un sonradan alınması ile müşterinin malları sonradan kabzetmesini konu edinen isticrâr akdi benzerlik göstermektedir. Ancak pratikteki bu benzerliğin aksine iki akit arasında teoride bazı yönlerden farklılıklar bulunmaktadır.

İstisnâ akdi de tıpkı isticrâr akdi gibi henüz mevcut bulunmayan bir malın satımını konu edinmektedir. “Madumun satımı batıldır” genel kuralına kıyasen istisnâ akdinin de batıl olması gerekmektedir. Ancak istisnâ akdine, insanların teamülünde yer alması ve bu uygulamaya ihtiyaç duyulması sebebiyle istihsânen cevaz verilmiştir.²²¹

İstisnâ ile isticrâr akdinin benzer bir yönü de akitte vade süresinin belirlenmemiş olmasıdır. Zira istisnâ akdinde de zanaatkarın sipariş edilen ürünü teslim edeceği tarih takdir edilmemektedir. Aynı zamanda istisnâ da sürenin belirlenmemesi, akdi selemden ayıran unsurlardandır. Şayet süre takdir edilirse fakihler akdin selem akdine dönüşeceğini ve selem hükümlerinin uygulanacağını ifade etmişlerdir.²²²

İstisnâ akdi daha önce ifade ettiğimiz üzere müstasni in bir zanaatkârdan bir ürün yapmasını istemesi ve sâni in de kabul etmesiyle, yani icap ve kabul ile kurulmaktadır. İsticrâr akdinde ise icap ve kabul lafızları her seferinde zikredilmemektedir.²²³ Bununla birlikte fakihler istisnâ akdine konu olan malın insanların teamülünde yer edinmesi şartını ileri sürmüşlerdir. Yani o dönemde sipariş olarak yaptırılması âdet halini alan malların istisnâ akdine konu olacağı ifade edilmiştir.²²⁴

²²¹ Kâsânî, *Bedâ i u ş-şanâ i*, 6/96; Semerkandî, *Tuhfetü l-fukahâ*, 2/362-363.

²²² Şeybânî, *el-Asl*, 8/434; Semerkandî, *Tuhfetü l-fukahâ*, 1/363; Kâsânî, *Bedâ i u ş-şanâ i*, 6/97.

²²³ Kâsânî, *Bedâ i u ş-şanâ i*, 6/95.

²²⁴ Kâsânî, *Bedâ i u ş-şanâ i*, 6/97; Buhârî, *el-Muhîtü l-Burhânî*, 7/135; İbn Âbidîn, *Reddü l-muhtâr*, 5/223.

İstisnâ' akdinde sâni'ye ödenecek olan bedelin peşin olması şart koşulmamıştır. Yani bedelin peşin olarak yahut taksitli olarak ödenmesi mümkündür. Bedelin peşin olmasının şart koşulmaması, istisnâ' akdini selemden ayıran şeylerden birisidir. Zira selem akdinde semenin peşin olması şart koşulmuştur. Ancak istisnâ'da semenin miktarı belirlenmiştir.²²⁵ İsticrâr akdinde ise semen tek seferde ödenmekte ve mahsuplaşma vaktine kadar semen belirlenmemektedir.

İstisnâ akdini isticrâr akdinden ayıran özelliklerden birisi de masnû'un cins, tür, miktar, sıfat yönünden bilinir olmasıdır. Yani sipariş edilen malın nitelikleri detaylıca takdir edilmektedir.²²⁶ İsticrâr akdinde ise alınacak mallar belli olabileceği gibi malların belli olmaması da mümkündür. Mesela isticrâr akdinde müşteri, bir bakkaldan farklı zamanlarda ihtiyaç duyduğu malları almakta ve dolayısıyla müşterinin ihtiyaçları önceden belli olmayabilmektedir. Ancak istisnâ' akdinde bu belirsizlik en asgari seviyede olup istenen ürün yapılmadan önce birçok yönden belirlenmektedir.

3. İcâre

İcâre, ıstılahta "*cins ve miktar bakımından malum bir menfaati, malum bir bedel karşılığında satmaktır*" şeklinde tanımlanmaktadır.²²⁷ Nitekim akit, Mecelle'de de bu şekilde tanımlanmıştır.²²⁸ İcârede menfaat karşılığı verilen bedele "*ücret*", satım akdindeki müşteriye karşılık gelen kiralayana kişiye "*müste'cir*", kiraya veren kişiye ise "*âcir*" denmektedir.

İcâre akdinde başkasına ait olan bir malın menfaati belli bir süreliğine kiralanmaktadır. Müste'cir, kiraladığı malın menfaatini belli bir süre kullanmakta, ücreti ise akdin başında yahut sonunda vermektedir. İcâre akdinin pratikteki bu hali, isticrâr akdine benzediği tek noktadır. Zira isticrârda da belli bir süre mallar alınıp kullanılmakta ve semen sonradan yahut önceden verilmektedir. Ancak pratikte bazı benzerlikler bulunsa da iki akit arasında bariz farklılıklar bulunmaktadır.

²²⁵ Hamza Aktan, "İstisnâ", *Türkiye Diyanet Vakfı İslâm Ansiklopedisi* (Ankara: TDV Yayınları, 2001).

²²⁶ Kâsânî, *Bedâ'i 'u's-şanâ'i 'fi tertîbi's-şerâ'i*, 6/97; İbn Âbidîn, *Reddû'l-muhtâr*, 4/223.

²²⁷ Bilmen, *Fıkıh İlmi & İslam Hukuku Terimleri Sözlüğü*, 104.

²²⁸ "*Menfaat-ı malûmeyi ivaz-ı malûm mukabelesinde bey' etmek demektir.*" Mecelle, mad. 403.

İki akit arasındaki en büyük farklılık kanaatimizce akde konu olan maldan kaynaklanmaktadır. Zira isticrâr akdinin konusu ayn iken icâre akdinin konusu menfaattir. Kısaca bahsetmek gerekirse icârede akdin konusunun menfaat olması, madumun satışı meselesini gündeme getirmiştir. Ayrıca Hanefiler ve cumhur fukahâ arasındaki mal tanımı farklılıkları da akdin cevazına etki etmiş olup Hanefilerin menfaati mal kabul etmemeleri icâreyi batıl kılması gerekirken teamüle ve sünnete binaen istihsanen caiz kabul edilmiştir.²²⁹

İcâre ile isticrâr akdinin farklılıklarına değinmek gerekirse, icâre akdi icap ve kabul ile münakit olmaktadır.²³⁰ İsticrâr akdinde ise icap ve kabulün her zaman zikredilmesi şart değildir. İcâre akdinde ücret, tarafları nizaya götürmeyecek derecede malum olmalıdır.²³¹ İsticrâr akdinde ise semen meçhuldür. Yine icâre akdinde menfaat malum olmalıdır. Yani taraflarca bilinir olmalıdır. Buna kiranın süresinin bilinmesi de dâhildir. İcârede menfaat, isticrârda mebî'e tekabül etmekte olup isticrâr akdinde mebî'in malum ve mevcut olması durumu tartışılmıştır.

İsticrâr akdinin hukukî niteliğinin ve diğer akitlerle ilişkisinin ele alındığı bölüm sonunda, verdiğimiz bilgiler ışığında konuyu şu tablo ile özetlemeyi hedefliyoruz:

²²⁹ Kâsânî, *Bedâ'î 'u's-şanâ'î*, 6/513-514; Mergînânî, *el-Hidâye*, 3/230.

²³⁰ Kâsânî, *Bedâ'î 'u's-şanâ'î*, 5/516.

²³¹ Mergînânî, *el-Hidâye*, 3/230.

İSTİCRÂRIN DİĞER AKİTLERLE İLİŞKİSİ

	İcap-Kabul	Semen Takdiri	Hukukî İşlem Türü	Akdin Konusu	Akit Konusunun Niteliği	Akdin Sürekli Olması	Semenin Vadeli- Peşin Olması	Vadenin Malum Olması
İCÂRE	Var	Malum	Akit	Menfaat	Malum	Sürekli Değil	Peşin-Veresiye Olabilir	Belirli
İSTİSNÂ'	Var	Malum	Akit	Mal	Üretilecek Malın Vasıfları Belirlenerek Malum Hale Getirilir	(Sâni'ın Ürünü Teslim Etmesi İle Biter) Sürekli Değil	Peşin-Veresiye Olabilir	Belirsiz
SELEM	Var	Malum	Akit	Mal	Malum	(Veresiye Olan Malın Teslimiyle Biter) Sürekli Değil	Peşin Olmalı	Belirli
İSTİCRÂR AKDİ	Yok	Meçhul	Akit	Mal	Malum Değil	Devamlı Bir Alış vardır	Peşin Olmalı	Belirsiz

İSTİCRÂRIN HUKUKÎNİ TELİĞİNE YÖNELİK YAKLAŞIMLAR

MALIN AYNININ BORÇ VERİLMESİ	Var	Borcun Bizatihi Ayn Olmasıyla Malum, Ancak Ödeme Vakti Aynın Karşılığı Miktar Bakımından Meçhul	Akit	Malın Aynı	Malum	Sürekli Değil	Peşin-Veresiye Olabilir	Karzda Vadenin Şart Koşulması Esastır. Şart Koşulur ise Bağlayıcıdır ²³²
SEVM-İ ŞİRÂ YOLUYLA KABZ	Akit Değil	Akit Değil	Akit Değil	-	-	-	-	-
İVAZ ŞARTLI HİBE	Var	İvaz Malum Olmalıdır	Akit	Mal veya Menfaat Olabilir	Malum	Sürekli Değil	Peşin-Veresiye Olabilir	-
TEÂTİ	Yok	Malum	Akit Değil, Akit Kurma Usûlü	-	-	-	Peşin-Veresiye Olabilir	-
TAZMİNAT	Akit Değil	Malın Misli Ya Da Kıymeti Yerine Tarafların Anlaşacağı Semen Üzerinden Tazmin Edilmesi Sebebiyle Malum Değildir.	Akit Değil	-	-	-	Peşin-Veresiye Olabilir	-

²³² Detaylı bilgi için bk. Abdullah Durmuş, “Fıkıhta Karz (Ödünç) Sözleşmesinde Vade Şartının Bağlayıcılığı Meselesi”, *İslam Hukuku Araştırmaları Dergisi* 16 (2010), 315-330.

İKİNCİ BÖLÜM

İSTİCRÂR AKDİNİN GÜNÜMÜZ UYGULAMALARI

İsticrâr akdi, zaman içerisinde paranın eşya karşısında değer kaybetmesi sonucunda insanların birtakım ihtiyaçlarını karşılayabilmek için ürettiği bir akittir. Taraflarına sağladığı kolaylıklar sebebiyle isticrâr akdi enflasyon oranlarının yüksek olduğu dönemlerde tercih edilmektedir. Zira bir taraftan alım gücü olmayan müşteriye mal alma imkânı tanırken diğer taraftan satıcıyı ödeme vadesi dolana kadar meydana gelebilecek fiyat dalgalanmalarından korumaktadır. Bu durumun anlaşılması için öncelikle enflasyon kavramına değinilecek, ardından isticrâr akdinin enflasyonun yüksek olduğu ortamlardaki kullanımından bahsedilecektir.

Enflasyon, kökü Latince olan bir kelimedir ve şişme, şişirme anlamına gelmektedir. Bir iktisat terimi olarak enflasyon, “fiyatlar genel düzeyindeki sürekli, belirgin ve kabul edilebilir bir oranın üzerindeki artışlar” şeklinde tanımlanmaktadır.²³³

Temelde devletlerin mali sıkıntı yaşadıkları dönemlerde piyasaya fazla para sürmeleri, enflasyon sebeplerinin başında gelmektedir. Ancak enflasyonun yükselmesinin tek sebebi piyasaya fazla para sürülmesi değildir. Aynı zamanda arz-talep dengesinin bozulması sebebiyle meydana gelen iktisadi dengesizlik, bütçe açığına ve enflasyona sebep olmaktadır.²³⁴ Grev, lüks ve israf harcamaları, ihtikar faaliyetleri, bütçe açıkları, dış piyasada fiyatların artması, iç savaş, kıtlık, doğal afetler de enflasyonun sebepleri arasında yer almaktadır.²³⁵

Bir toplumda enflasyonun yüksek olması gelir dağılımını altüst etmektedir. Zira enflasyonist ortamlarda zengin sınıf ile fakir sınıfın arası açılmakta; zengin daha zengin, fakir daha fakir olmakta ve orta sınıf ezilmektedir. Enflasyonun bu sonuçları insanların ahlak anlayışlarına da etki etmektedir. Zira enflasyonun yükselmesi halinde

²³³ Tahir Büyükkakın, *Enflasyon Teorileri ve Türkiye’de 1980 Sonrası Enflasyon* (İstanbul: İstanbul Üniversitesi, Yüksek Lisans Tezi, 1995), 4.

²³⁴ Osman Eskicioğlu, “İslâm Hukukunda Enflasyonla İlgili Bazı Meseleler”, *Dokuz Eylül Üniversitesi İlahiyat Fakültesi Dergisi* 1 (1983), 100.

²³⁵ Ali Bakkal, “İslam Hukukunda Para ve Faiz Telakkisi Zaviyesinden Enflasyon Farkının Ödenmesi Problemi”, *Harran Üniversitesi İlahiyat Fakültesi Dergisi* 1/1 (1995), 48.

yolsuzlukların artması, stokçuluk, fiyatların aşırı pahalılaşması gibi durumlar ortaya çıkmaktadır.²³⁶

Enflasyonun yükselmesi, hayat pahalılığını da beraberinde getirmekte, çok kısa süreler içerisinde piyasada enflasyondan kaynaklanan ciddi fiyat farklılıkları oluşmaktadır. Bu fiyat farklılıkları vadeli alışverişlerde ve borç ödemelerinde problem teşkil etmektedir. Zira alışverişte satılan malın o anki fiyatı ile ödeme zamanı geldiğindeki fiyatı arasında ciddi farklılıklar meydana gelebilmektedir.²³⁷ Yine bir borç ilişkisinde borç verilen miktar, ödeme zamanında iade edilen miktarın misli olsa bile enflasyon sebebiyle bu iki miktar birbirine eşit olmamaktadır. Örneğin birine altı ay sonra ödemek üzere bin lira borç veren bir kimse, süreç içerisinde %50 enflasyonun tahakkuk etmesi halinde altı ay sonunda alacağı bin liranın beş yüz lira değerinde olacağını bilmektedir.²³⁸ Bütün bunlar neticesinde insanlar veresiye satış yapmaktan ve borç vermekten kaçınmaktadır.

İnsanlar paranın eşya karşısında değer kaybetmesi durumunda meydana gelen zararı telafi etme amacıyla birtakım yollar aramışlardır. Nitekim enflasyon sebebiyle meydana gelen değer farkının ödenmesi konusu da bu noktada gündeme gelmiştir. Nitekim Ebu Hanife'ye göre satın alma gücünün düşmesi ya da yükselmesi halinde meydana gelen fiyat farkı ödenmez, borç olarak alınan miktarın misli ile ödeme yapılır.²³⁹ Ebu Hanife'nin öğrencisi olan Ebu Yusuf da ilk başta bu minvalde görüş beyan etmiştir. Ancak sonradan bu görüşünden rücu ederek satın almada meydana gelebilecek değişikliklerin borçların ödenmesinde dikkate alınması gerektiğini ileri sürmüştür. Nitekim Hanefî mezhebinde müftâ bih (kendisiyle fetva verilen) görüş de Ebu Yusuf'un zikredilen ikinci görüşüdür.²⁴⁰

²³⁶ Eskicioğlu, "İslâm Hukukunda Enflasyonla İlgili Bazı Meseleler", 114-115; Bakkal, "İslam Hukukunda Para ve Faiz Telakkisi Zaviyesinden Enflasyon Farkının Ödenmesi Problemi", 49.

²³⁷ Eskicioğlu, "İslâm Hukukunda Enflasyonla İlgili Bazı Meseleler", 115; Ali Şafak, "İslâm İktisadında Enflasyon ve Getirilen Önleyici Tedbirler", *Diyanet Dergisi* 18/1 (1979), 6.

²³⁸ Bakkal, "İslam Hukukunda Para ve Faiz Telakkisi Zaviyesinden Enflasyon Farkının Ödenmesi Problemi", 48-49.

²³⁹ Şeybânî, *el-Asl*, 8/17; Serahsî, *el-Mebsût*, 14/30.

²⁴⁰ Hamdi Döndüren, "İslâm'da Para-Kredi Faiz ve Enflasyon İlişkileri", *İslâmî Araştırmalar* 3 (1987), 6-63.

İsticrâr akdi, enflasyonun yüksek olduğu dönemlerde bu durumla baş etmek amacıyla insanların uyguladıkları bir işlemdir. Zira isticrâr akdinde semen, akitleşme vaktinde değil mahsuplaşma vaktinde takdir edilmektedir. Yani isticrâr akdinde enflasyon geriye dönük bir biçimde hesaplanmaktadır. Bu şekilde taraflar akitleşme vakti ile mahsuplaşma vakti arasında enflasyon dolayısıyla meydana gelebilecek fiyat dalgalanmaları ile başa çıkmaya çalışmaktadır. Esasında isticrâr akdi ile alışverişlerde enflasyona bağlı değer kaybının telafi edilmesi uygulamaları benzerlik göstermektedir. Zira isticrâr akdi ile bir malın ödeme zamanındaki fiyatı üzerinde anlaşma yapmakla satılan bir malın alım günü ile ödeme günü arasındaki farkı talep etmek, işleyiş itibariyle farklı olsa bile uygulama amacı itibariyle aynı noktada birleşmektedir. Ancak bir satım akdinde enflasyon farkının ödeme gününde talep edilmesi pek mümkün olmadığı ve bu şekildeki bir talebin taraflar arasında anlaşmazlığa sebep olacağı gerekçesiyle tarafların isticrâr akdi üzerinde anlaşmaları daha uygun görünmektedir.²⁴¹

Günümüzde isticrâr akdi birçok sahada uygulanmaktadır. Söz gelimi günümüzde insanlar elektrik, doğalgaz, su, internet gibi hizmetler almakta ve aldıkları hizmet karşılığında belli ödemeler yapmaktadır. İşbu ödeme, isticrâr ile gerçekleşmektedir. Yahut insanlar bankalarla açık hesap sözleşmesi yapmakta ve bu anlaşma ile ödemelerini tamamlamaktadır. Yine çiftçiler, hasattan önce tarlalarını sürme gibi işlemler için gerekli olan akaryakıt alımını gerçekleştirmekte ve hasattan sonra piyasa fiyatı düşük olduğu için yükselmesini beklemek üzere kurum ya da tüccara emanete bırakmaktadırlar. İşte bu uygulamalar isticrâr akdinin günümüze yansıyan tezahürlerindedir.

Tezimizin bu kısmında isticrâr akdinin güncel uygulamaları açıklanacak ve değerlendirilecektir.

I. MARKET VE BAKKALİYE ALIŞVERİŞLERİ

Market alışverişlerini isticrâr akdinin olası en basit örneği olarak ele almak mümkündür. Zira isticrâr akdinin uygulama biçimleri hep bakkal vb. yerlerden

²⁴¹ Akkuş - Yerlikaya, "Bazı Tarım Ürünlerinin 'Emanet' Adıyla Satılması ve Bunun İsticrâr Akdi ile İlişkisi", 173-174.

alışveriş yapma eylemi üzerinden ele alınmaktadır. Bu örneğin isticrâr akdinin her iki çeşidi için de uygulanması mümkündür.

Mahalle bakkalına aile bireylerinin alışveriş yapması için belli bir para bırakılması ve aile bireylerinin de ihtiyaç duydukları muhtelif zamanlarda alışveriş yapması, ön ödemeli isticrâr akdinin bakkal, market vb. ticarethanelerdeki uygulamasına örnek olarak verilebilir.

Bir ailenin bireylerinin bu ticarethanelerden bir süre farklı periyotlarda alışveriş yapmaları, sonrasında aile reisinin maaşının günü gibi maddi bir yeterliliğini sağladığı bir vakitte ödeme yaparak bakkalla hesaplaşması sonradan ödemeli isticrâr akdinin bu ticarethanelerdeki uygulamasına örnek olarak verilebilir.

İnsanlar, ihtiyaç duydukları ve zaman içerisinde ihtiyaç duyacakları ürünleri satın alma noktasında her zaman maddi güç bulamamaktadır. Özellikle enflasyonun yüksek olduğu dönemlerde paranın değer kaybetmesi bir başkasından borç para almaya engel teşkil ederken fiyatlardaki anlık değişiklikler de bakkalların veresiye satışı bırakmalarına sebebiyet vermektedir. Bu durumda asli ihtiyaçlarını karşılamak isteyen insanlar isticrâr akdine başvurmaktadır. Buna göre insanlar ihtiyaçlarını karşılayabilmekte ve ödeme gücü bulunduğu vakitte aldıklarının karşılıklarını verebilmektedir. Bu şekilde satıcının sattığı malın değerini de korumaktadır. Bunlar isticrâr akdinin taraflara sağladığı avantajlar olarak zikredilebilir. Ancak fiyat değişikliklerinin enflasyonun ve satıcının etkisiyle ciddi boyutlara ulaşması mümkündür. Yani mesela değeri bin lira olan bir ürün alındığında bir ay sonra ödeme yapılacağına ürünün değeri yüzde yüz zamlanarak iki bin lira olabilmektedir. Bu durumda müşterinin ödeyeceği fiyat ciddi anlamda artmakta ve dolayısıyla bir mağduriyetin meydana çıkması mümkün hale gelmektedir. Enflasyonun malların piyasa fiyatına tesiriyle fiyat artışı meydana gelmektedir. Bununla birlikte -daha önce bahsedildiği üzere- enflasyonist ortamlarda satıcıların fiyatları piyasanın çok üzerinde tutmaları gibi bazı olumsuzluklarla da karşılaşmaktadır. Dolayısıyla bir ticarethane ile isticrâr anlaşması yapan bir müşterinin, ödeme vakti geldiğinde piyasanın çok üzerindeki fiyatlarla karşılaşması muhtemeldir. Fiyatlardaki fahiş artışın denetlenmesi

burada önem arz etmekle birlikte çoğu zaman yetersiz kalmaktadır. Bu durumlar isticrâr akdinin dezavantajları arasında yer almaktadır.

Sonuçta isticrâr akdi ile alışveriş yapmak hem müşteriye hem de satıcıya bazı avantajlar sağlarken müşteri açısından bazı olumsuz durumlar meydana getirebilmektedir. Kanaatimizce isticrâr akdinin uygulanması mümkündür. Nitekim insanların teamülünde çokça yer almaktadır. Ancak enflasyonist ortamlarda fiyat artışlarının kontrol edilmesi ciddi anlamda önem arz etmektedir.

II. KATILIM BANKACILIĞI UYGULAMALARI

Türkiye Katılım Bankaları Birliği (TKBB) isticrâr akdini “belirli bir yerden sürekli olarak mal veya hizmet alımı yapan firmanın, tedarikçiye her seferinde ödeme yapmayı belirlenmemiş, ancak tahmin edilen bir zamanda topluca ödeme yapma işlemi” olarak tanımlamakta ve isticrâr akdiyle yapılan satışın bir diğer adının “açık hesap satış” olduğunu ifade etmektedir.²⁴² Tanımda hesaplaşmada semenin takdirinin nasıl yapılacağı belirtilmemesi dikkat çekmektedir. Zira semenin belirlenmesi, isticrâr sözleşmesi için oldukça önem arz etmektedir.

2013 yılında yapılan “Katılım Bankacılığı ve Faizsiz Finans Çalıştayı” raporunda isticrâr akdinin ülkemizde bazı katılım bankaları tarafından müşterilerinin elektrik, su, doğalgaz gibi faturalarının ödenmesi amacıyla uygulandığı; ancak yaygın bir kullanımının bulunmadığı ifade edilmektedir.²⁴³

Tezimizin bu kısmında katılım bankalarının ve konvansiyonel bankaların yayınladığı açık hesap satış (isticrâr akdi) sözleşmeleri incelenecek ve değerlendirilecektir. Bu değerlendirmelerin daha iyi anlaşılabilmesi için katılım bankaları ile konvansiyonel bankalar arasındaki konumuzla ilgisi bulunan bazı farklılıklara değinilecektir. Sonrasında ise açık hesabın bir diğer hesap çeşidi olan cari hesaptan farkı ortaya koyulacaktır.

²⁴² Türkiye Katılım Bankaları Birliği TKBB, “Beyu’l-isticrâr”, *Faizsiz Finans Sözlüğü* (Erişim 24 Mayıs 2024).

²⁴³ *Katılım Bankacılığı ve Faizsiz Finans Çalıştayı*, Çalıştay Raporu (Ankara, 21 Aralık 2013), 42.

A. Açık Hesaplı Satım

Katılım bankalarının müşteri bilgilendirme formlarında isticrâr akdi (açık hesap satışı) “müşterinin ihtiyaç duyduğu malı veya hizmeti tedarikçiden peyderpey almayı sürdürdüğü, her bir teslimat esnasında pazarlığın yapılmadığı, bedelin önceden (ön ödemeli isticrâr) ya da vadeli (sonradan ödemeli isticrar) olarak ödediği, mahsuplaşmanın ise vade sonunda gerçekleştirildiği akit türüdür” şeklinde tanımlanmaktadır. Yapılan tanımlarda isticrâr akdini diğer akitlerden ayıran bir yön olarak yukarıda ifade ettiğimiz üzere icap-kabulün olmaması, malların peyderpey alınması ve bedelin ödeme vakti ile ilgili özellikler zikredilmektedir. Dolayısıyla yapılan tanımın isticrâr akdi ile örtüştüğü görünmektedir. Ancak açık hesap satışta peyderpey alınan malların fiyatları meçhul değildir. İsticrâr akdinin ise temel problemi semenin meçhul olmasından kaynaklanmaktadır. Bu noktada açık hesap ile isticrâr arasında bir fark bulunmakla birlikte isticrâr akdinde semenin malum olduğu uygulama biçimleri de zikredilmiş olup açık hesap satışı bu uygulama biçimi içerisinde ele almak mümkündür.

Katılım bankaları genellikle özel cari hesaplar ve kâr ve zarara katılma hesapları ile fon toplamaktadır. Bankalar, bu fonları müşterilerine kullandırmakta olup bu fonların fazla olması bankanın sahip olduğu kaynağı artıracığından ve dolayısıyla bankanın büyümesini sağlayacağından önem arz etmektedir. Katılım bankaları bazı uygulamaları ile de kaynağını müşterilerine kullandırmaktadır. İsticrâr akdi de fon kullandırma yöntemleri arasında zikredilmektedir.²⁴⁴

Fon kullandırma yöntemlerinden biri olarak ileri sürülen isticrâr akdinde ya da diğer ismiyle açık hesap satışta müşteri ile satıcının işlemine üçüncü bir taraf olarak katılım bankası dahil olmaktadır. Bu durumda müşteri nihai alıcı konumunda kabul edilip ilk alıcı banka olmaktadır. Katılım bankalarının bilgilendirme formlarında

²⁴⁴ Detaylı bilgi için bk. Şakir Görmüş vd. (ed.), *Yaşayan ve Gelişen Katılım Bankacılığı* (İstanbul: TKBB Yayınları, ts.), 170-185; Cemal Kalkan, *Faizsiz Bankacılıkta Mudârabe ve Kâr*, ed. Süleyman Şahin (İstanbul: İnsan Yayınları, 2021), 205-240; Ayhan Yatbaz, *Faizsiz Finansal Kuruluşlarda Muhasebe ve Finansal Raporlama İlkeleri* (İstanbul: TKBB Yayınları, 2020), 66-89.

açıklandığı üzere açık hesap satışın uygulama basamakları Şekil-1’de de şematize edildiği üzere şu şekildedir:²⁴⁵

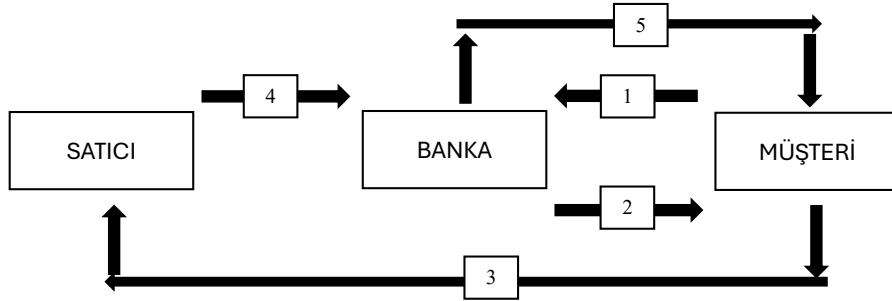

Şekil-1

1. Müşteri, belli bir süre içerisinde almak istediği malları ve bu malları alacağı satıcıyı belirler. Ardından bankaya başvurarak finansman talebinde bulunur. Ayrıca müşteri, malların alınacağı satıcı ile aralarında daha önceden bir akdin kurulmadığını bankaya taahhüt eder.

2. Banka başvuruyu değerlendirir ve uygun bulunursa finansman desteğini kabul eder. Ardından banka, kendi adına satıcıdan malları alması için müşteriye vekil tayin eder.

3. Müşteri, belirttiği satıcıdan banka adına pazarlık yapmaksızın peyderpey mal alır.

4. Banka, müşterisinin vekaletiyle malları alır. Malların alım süreci sona erdiğinde satıcıya ödemeyi yapar

5. Banka, müşteri ile anlaştığı şartlar doğrultusunda kararlaştırılan kâr ve vade üzerinden malları müşteriye satar.

Açık hesap satış uygulamasının faizsiz bankacılık sistemine ve kurallarına uygun olabilmesi için müşterinin aldığı malların mütekavvim mal niteliği taşıması

²⁴⁵ Ziraat Katılım, “Fon Kullandırım-İsticrar”, *Katılım Bankacılığı Müşteri Bilgilendirme Formları* (Erişim 24 Mayıs 2024); KuveytTürk, “İsticrar (Fon Kullandırım) Akdi”, *Ürünlerimizde Kullanılan Akitler* (Erişim 24 Mayıs 2024); Vakıf Katılım, “İsticrâr Akdine Dayanan Ürünler Genel Bilgilendirme Formu”, *Sözleşmeler ve Formlar* (Erişim 24 Mayıs 2024).

gerekmektedir. Aksi takdirde katılım bankacılığı finansman sağlamamaktadır. Bu şart klasik isticrâr akdinin geçerlik şartları ile örtüşmektedir. Bu şarta ilaveten isticrâr yoluyla fon kullandırma sözleşmesi taraflara bazı hak ve yükümlülükler getirmektedir. Satın alma sürecinde -şayet olursa- ortaya çıkan masraflar, bankanın müşteriye satacağı vakit maliyet hesabına dahil edilir. Yine banka, müşteri malları teslim aldıktan sonra mallarda ortaya çıkabilecek herhangi bir kusurdan sorumlu değildir. Şayet banka müşteriye malları satarken, müşteri belirlenen vadeden evvel ödeme yapmak isterse, banka indirim yapabilir. Müşteri borcunu anlaşılan câri para birimi dışında bir birimle ödemek isterse, borç tutarı ödeme günündeki kur üzerinden hesaplama yapılarak belirlenir.

Müşterinin en başta belirlenen vade içerisinde bankaya borcunu ödeyememesi durumunda banka gecikme cezası uygular. Banka müşteriden tahsil ettiği bu gecikme cezasını enflasyon ile karşılaştırır ve bu miktarın enflasyonu aşip aşmadığı incelenir. Enflasyonu aşan kısımdan geciken alacakların tahsili yapılır, kalan kısmını ise banka sosyal sorumluluk projelerinde kullanmak üzere alır. Bankanın bu kısmı sosyal sorumluluk projelerinde kullanmak üzere alması, paranın arındırılması amacı taşımaktadır.

Konvansiyonel bankalardaki açık hesap satış işlemleriyle katılım bankalarındaki açık hesap satış işlemleri prensipte farklılık göstermektedir. Konvansiyonel bankalarda açık hesap “bireysel ihtiyaç kredisi” başlığı altında zikredilmektedir.²⁴⁶ Konvansiyonel bankada açık hesap ile ilgili yapılan açıklamalardan bu işlem dahilinde elde edilen kredinin daha çok elektrik, su, doğalgaz, telefon faturaları, kira ödemeleri ve kredi kartı taksitleri gibi düzenli surette ödeme gerektiren talimatlar için kullanıldığı anlaşılmaktadır. Zira banka bu ödemelerin gecikmeyeceğini, zamanında ödeneceğini açık hesabın avantajları olarak saymaktadır. Açık hesap ile bankanın tahsis edeceği limit, müşteri tarafından nakit olarak çekilebilir yahut müşteri havale ve EFT işlemlerini bu yolla gerçekleştirilebilir. Ancak katılım bankalarının kâr payı eklemesinin aksine konvansiyonel bankalar günlük faiz işletmekte ve bu faizler

²⁴⁶ Halkbank, “Açık Hesap”, *Bireysel İhtiyaç Kredileri* (Erişim 24 Mayıs 2024).

müşterinin talebi doğrultusunda aylık ya da üç aylık dönem sonlarında hesaba yansıtılmaktadır.

İsticrâr akdinin (açık hesap satışın) güncel bankacılık işlemlerdeki uygulamasının niteliği ile ilgili olarak murabaha kapsamında yahut tedarik sözleşmesi (tevirid akdi) kapsamında ele alınabileceği ileri sürülmüştür.²⁴⁷ Bu teklifler ayrı başlıklar altında ele alınacak ve değerlendirilecektir.

1. Murabaha Kapsamında Değerlendirilmesi

Güvene dayalı satım akitleri (bey' u'l-emânât) içerisinde zikredilen murabahanın, klasik ve modern olmak üzere iki uygulama şekli bulunmaktadır. Klasik murabaha, malın maliyetinin ve bu maliyet üzerine eklenen kâr miktarının belirtilmesi ile satılması işlemidir.²⁴⁸ Bu noktada murabaha ile aralarında benzerlik bulunan müsâvemenin farklı olduğunu ifade etmek önem arz etmektedir ki müsaveme usulüyle yapılan bir satış işleminde -murabahanın aksine- malın maliyet fiyatı belirtilmemektedir.

Modern murabaha ise günümüzde katılım bankacılığı finansman uygulamalarına temel teşkil etmektedir. Modern murabahada müşteri ile satıcı arasında üçüncü bir taraf olarak katılım bankası müdâhil olmaktadır. Buna göre müşteri almak istediği malı belirleyerek katılım bankasına başvurmakta ve banka uygun bulursa murabaha yoluyla finansman desteği sağlamaktadır. Banka müşteri ile vaad akdi imzalamakta ve bu vaad bağlayıcı nitelik taşımaktadır. Ardından banka malı satıcıdan alarak ödemeyi yapmakta ve sonrasında anlaşmada belirtilen ayrıntılar çerçevesinde müşteriye satmaktadır. Günümüzde murabahanın katılım bankalarının finansman yöntemleri içerisinde %90'ı aşan uygulama sahasının olması, onu faizsiz bankacılığın omurgası haline getirmektedir.²⁴⁹

Klasik ve modern murabaha arasında birçok yönden farklılıklar bulunmaktadır. Nitekim iki taraf arasında gerçekleşen klasik murabahanın aksine modern murabaha

²⁴⁷ Osmânî, *Buhûs fi kadâyâ fıkhiyye muâsıra*, 69-70.

²⁴⁸ Kudûrî, *el-Muhtaşar*, 86.

²⁴⁹ İsmail Cebeci, *Modern İslam İktisadî Literatüründe Murabaha Tartışmaları* (İstanbul: Marmara Üniversitesi, Doktora Tezi, 2010), 35.

üç farklı taraf arasında cereyan etmektedir. Bunun bir sonucu olarak da müşteri ve satıcı kavramları ile icap ve kabulde bulunan taraflar değişiklik göstermektedir. Yine malın bankanın kendisine ait bir mal olmayıp müşterinin talebi üzerine alınması, müşterinin bankaya sözleşme öncesinde vaadde bulunması da modern uygulamayı klasikten ayırmaktadır. Tarafların risk ve masraflara karşı tutumu ve malın özellikleri de uygulamalar arasında değişkenlik göstermektedir. Bu sayılanlardan başka farklılıklar olduğu da ileri sürülmektedir. Bunların dışında her iki işlemde de tarafların rızasının olması, malın ilk bedeli üzerine eklenen kâr miktarının bilinmesi, murabaha ile mülkiyet temlikinin gerçekleşmesi, maliyet ve masraflara eklenmesi gereken şeyler, klasik ve modern murabahada benzerlik göstermektedir. Ancak bu benzerlikler, farklılıklara nazaran daha sınırlı olduğu tespiti yapılmış,²⁵⁰ iki işlemin ayrışan yönlerinin çokluğunun modern murabahanın cevazını tartışmalı hale getirdiği yönünde eleştiriler de ileri sürülmüştür. Tezimizin bağlamından kopmamak amacıyla murabahaya bu kadar değinmekle iktifa ederek isticrâr akdinin murabaha kapsamında uygulanmasını ele alacağız.

Malların peyderpey alınması ve sonrasında hesaplaşılması şeklinde kurgulanan isticrâr akdinin katılım bankalarında modern murabaha ile birlikte uygulanması teklif edilmiştir.²⁵¹ Bu teklife göre banka ile mal sahibi arasında isticrâr akdi kurulabileceği gibi banka ile müşteri arasında da kurulabilmektedir.

Banka ile mal sahibi arasında isticrâr akdinin kurulması şu şekilde gerçekleşmektedir:²⁵²

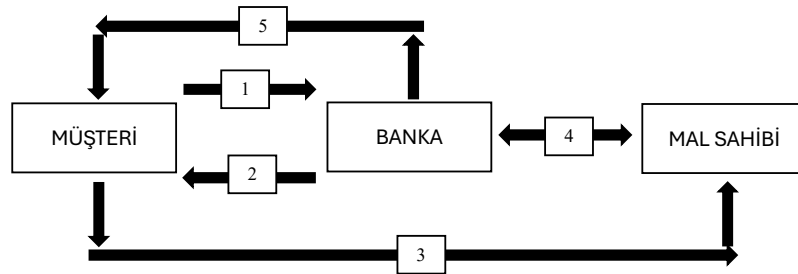

²⁵⁰ Cebeci, *Modern İslam İktisadı Literatüründe Murabaha Tartışmaları*, 36-40.

²⁵¹ Osmânî, *Buhûs fî kadâyâ fikhiyye muâsıra*, 69.

²⁵² Osmânî, *Buhûs fî kadâyâ fikhiyye muâsıra*, 69-70; Kacı, "Bir Finansman Yöntemi Olarak İsticrâr Akdi", 290; Mohammad Eyad Alarashi, "el-Hülâsa maa't-Tatbîkati'l-Muâsıra", *el-Mevki'ur-Resmî li-Fazîleti'ş-Şeyh Ali* (06 Temmuz 2009).

Şekil-2 Murabaha Sözleşmesi Kapsamındaki Uygulama Aşamaları

1. Banka müşteriye alacağı malı belirleyerek katılım bankasına finansman desteği alma amacıyla başvurur. Katılım bankası bu talebi değerlendirir ve uygun görürse kabul eder. Müşteri malları alacağı satıcı ile herhangi bir anlaşma yapmadığını ve banka malları aldıktan sonra bankadan alacağını taahhüt eder.

2. Katılım bankası, müşteriye kendisi adına mal sahibinden malları alması için vekil tayin eder.

3. Müşteri banka adına mal sahibinden “isticrâr” ile peyderpey malları alır. Ayrıca mal sahibi ile her alımda icap ve kabulde bulunmaz, pazarlık yapmaz.

4. Malların alım süreci tamamlandığında banka satıcıya ödeme yapar ve mahsuplaşma gerçekleşir.

5. Banka müşteriye “murabaha” yoluyla en başta anlaştıkları kâr oranı üzerinden malları satar.

Burada banka ile mal sahibi arasında gerçekleşen isticrâr akdi, semen malum olduğu sürece -piyasa fiyatı sabit mallarda piyasa fiyatına satış gibi- caizdir. Aynı zamanda bu şekilde yapılan isticrâr akdi, sonradan ödemeli isticrâr akdinin semenin malum olduğu şeklindeki birinci uygulama biçimine benzetilmektedir.²⁵³

Murabaha usulü üzerinde anlaşma yapan banka ile müşteri arasında isticrâr akdinin uygulanması câri değildir. Ancak banka ile müşteri arasında isticrâr benzeri (şebîhetü'l-isticrâr) bir işlem uygulandığı ifade edilmiştir.²⁵⁴ Bu uygulamaya göre müşteri bir yıl gibi bir süre içerisinde alacağı malları belirler ve katılım bankasına başvurur. Banka talebi değerlendirir ve uygun bulursa bir yıl süre içerisinde müşteriye murabaha yoluyla kredi temin eder. Ancak müşteri bu krediyi tek seferde kullanmaz. Aksine birden fazla keredede kullanır. Örneğin banka ile müşteri on milyon lira değerindeki mal üzerinden anlaşma yapar. Banka müşteriye bu malları satacaktır.

²⁵³ Alarashi, “el-Hülâsa maa't-Tatbîkati'l-Muâsıra” (06 Temmuz 2009).

²⁵⁴ Osmânî, *Buhûs fi kadâyâ fikhiyye muâsıra*, 70.

Ancak müşterinin bu malları tek seferde alabilecek maddi günü bulunmamaktadır. Bu sebeple ilk başta bir milyon değerindeki bir kısmı gibi bir miktar mal alır ve sonrasında da ihtiyaç duydukça alacağı malların kıymeti neyse, o fiyat üzerinden alım yapar. Böylece en başta anlaşılan kredi miktarı bitene kadar banka müşteriye murabaha usulüyle satış yapar.

Bu uygulamada müşterinin bankadan aldığı malların fiyatı, satın alma vaktinde belirlenmekte ve ödeme sonradan yapılmaktadır. Malların alım vakitlerindeki piyasa değeri en başta bilinmediğinden müşterinin toplamda ödeyeceği miktar da belirli değildir.²⁵⁵

2. Tedarik Sözleşmesi Kapsamında Değerlendirilmesi

Tedarik sözleşmesi, tıpkı isticrâr akdi gibi zaman içerisinde insanların ihtiyaçlarına binaen ortaya çıkmış isimsiz akitlerdendir. Bu sebeple klasik kaynaklarda tanımına rastlanmamaktadır. Modern kaynaklarda bazı tarifler bulunmaktadır. Tedarik sözleşmesinin bir diğer adı tevrid akdidir. Tevrid, “verrade” (و - ر - د) kökünün tefil babından türeyen bir fiil olup “getirmek, sağlamak” anlamlarına gelmektedir.²⁵⁶ Fıkıh ıstılahı olarak tedarik sözleşmesi (tevrid akdi) ise tarafların belirledikleri gelecek bir zamanda üzerinde anlaştıkları semen karşılığında malum ve muayyen vasıftaki malların satıcı tarafından müşteriye verilmesi işlemi şeklinde tanımlanmaktadır.²⁵⁷ Tedarik sözleşmesi, akit kurulurken mevcut bulunan mallar üzerinde gerçekleşmemektedir. Aksine belirlenen vakit geldiğinde tarafların malları teslim etmesi taahhüt edilmektedir. Ayrıca malların tedarik edilmesi tek seferde gerçekleşmemekte, aksine devamlı tekrar eden bir süreçte gerçekleşmektedir. Bunlara ilaveten alınan mallara karşılık gelen semen, akit zamanında belirlenmekte ve bu akdin meçhul olmaması gerekmektedir. Semen ödemesi ise bir kısmı akit anında, kalanı sonrasında yapılabileceği gibi tamamının malların teslimine kadar ertelenmesi de mümkündür.²⁵⁸ Zikredilen unsurlar doğrultusunda tedarik sözleşmesinin meşruiyeti

²⁵⁵ Kacır, “Bir Finansman Yöntemi Olarak İsticrâr Akdi”, 290.

²⁵⁶ Ahmed Muhtâr Abdülhamîd Ömer, *Mu'cemu'l-lügati'l-'Arabîyye el-Muâsıra*, 3/2422.

²⁵⁷ Muhammed Takî Osmânî, “Akdü't-Tevrîd”, *Mecelle Mecme'u'l-Fıkhî'l-İslâmî* (Erişim 29 Mayıs 2024).

²⁵⁸ Abdurrahman b. Süleyman er-Rebîş, “Akdü't-tevrîd”, *Mecelletü'l-buhûsi'l-İslâmiyye*, ts., 91/215-216.

fukahâ tarafından tartışma konusu olmuştur. Nitekim tedarik sözleşmesinde her iki bedel de müeccel (vadeli/veresiye) niteliktedir. Bu sebeple fakihler akdi borcun borca karşılık satışına (بيع الكالى بالكالى) benzetmişler ve bu şekildeki satışın caiz olmadığını ileri sürmüşlerdir.²⁵⁹ Yine tedarik sözleşmesinde bedellerin her ikisinin de müeccel olması sebebiyle akitte garar (belirsizlik) bulunduğu ve bu sebeple caiz olmadığı ifade edilmiştir.²⁶⁰ Tedarik sözleşmesinin akit meclisinde mevcut bulunmayan malların satımını konu edinmesi, madumun satışını da gündeme getirmekte ve bu da akdin cevazına tesir etmektedir.

Tedarik sözleşmesi ile isticrâr akdi, malın peyderpey alınması ve ödemenin sonrasında yapılması noktasında benzerlik göstermektedir. Ancak tedarik sözleşmesinde malların teslim edilme süresi malum iken isticrâr akdinde müşterinin ihtiyacı doğrultusunda değişkenlik göstermektedir. Yine tedarik sözleşmesinde akit kurulurken taraflar semen üzerinde anlaşmakta iken isticrâr akdinde semenin malum olması kadar meçhul olması da muhtemeldir.

Katılım bankalarında isticrâr akdi, katılım bankası ile mal sahibi arasındaki tedarik sözleşmesi kapsamında şu şekilde gerçekleşmektedir²⁶¹:

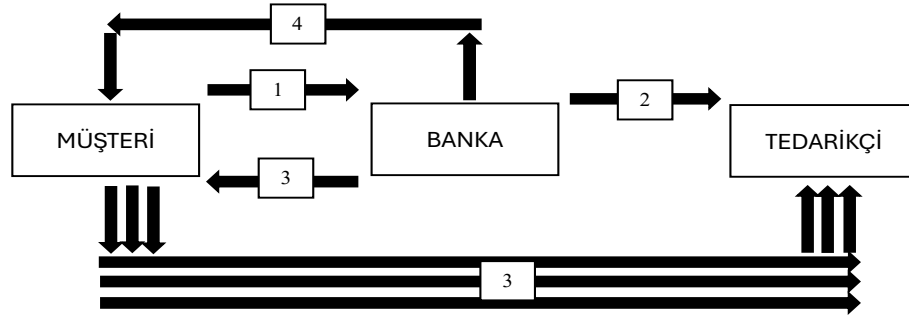

Şekil-3
Tedarik Sözleşmesi Kapsamındaki Uygulama Aşamaları

²⁵⁹ Muhammed Takî Osmânî, *Fıkhü'l-büyû'* (İstanbul: Dârü'l-Kütübi'l-Arabiyye, 2016), 2/1156.

²⁶⁰ Recep Çetintaş, "İslam Hukuku Açısından Tedarik Sözleşmesinin Meşrûiyeti (Türk Borçlar Hukuku'ndaki Mahiyeti Bağlamında)", *Turkish Studies* 11/12 (2016), 49-51.

²⁶¹ Kacır, "Bir Finansman Yöntemi Olarak İsticrâr Akdi", 288-289.

1- Müşteri belirli bir dönem içerisinde peyderpey biçimde ihtiyaç duyduğu malları almak üzere katılım bankasına başvurur. Banka teklifi değerlendirir ve uygun bulursa müşterisinin finansman talebini onaylar.

2- Banka mal sahibi ile tedarik sözleşmesi yapar ve ihtiyaç duydukça piyasa fiyatına göre toptan yahut taksit taksit ödeme yaparak peyderpey malları almak üzere anlaşır.

3- Banka müşteriye kendisi adına vekil tayin eder. Bunun üzerine müşteri mal sahibinden ihtiyaç duyduğu zamanlarda malları azar azar ve her defasında pazarlık yapmaksızın teslim alır. Malların bu şekilde teslim alınmasında isticrâr yöntemi uygulanmaktadır.

4- Süreç tamamlandığında banka, malları kendisi adına teslim alan müşteriye satar.

Tedarik sözleşmesinin müşteri ile banka arasında yapılması da mümkündür. Buna göre müşteri almak istediği malları belirleyerek bankaya başvurur. Banka talebi değerlendirir ve kabul ettiği takdirde müşterinin ihtiyaç duyduğu malları temin eder. Ardından müşteriye tedarik sözleşmesi şartlarına göre peyderpey teslim eder.

B. Cari Hesap

İsticrâr akdi, bankacılık işlemlerinde “açık hesap” olarak isimlendirilmektedir. Ancak “açık hesap” ile “cari hesap” birbirine karıştırıldığı ve isticrâr akdinin günümüzde cari hesap olarak isimlendirildiği dikkate çarpmaktadır.²⁶² Ancak açık hesap ile cari hesabın aynı şey olmadığı ifade edilmelidir.²⁶³

Katılım bankaları genellikle cari hesaplar ve katılma hesapları ile fon toplamaktadır. Cari hesaplar, katılım bankalarında TL, döviz ve kıymetli maden cinsinden vadesiz olarak açılabilen ve karşılığında kâr payı dağıtımı yapılmayan hesaplardır.²⁶⁴ Cari hesaplar, işletilme biçimi açısından faizli bankalardaki vadesiz hesaplara benzemektedir. Müşterilerin cari hesaplara yatırdıkları paraları banka kendi

²⁶² Mustafa Ahmed ez-Zerkâ, “İslam Hukukunda Akitlerin Sınıflandırılması”, çev. Servet Armağan, *İstanbul Üniversitesi Mukayeseli Hukuk Araştırmaları Dergisi* 14/17 (1996), 53.

²⁶³ Ramazan Durgut, *Cari Hesap Sözleşmesi* (İstanbul: İstanbul Üniversitesi, Doktora Tezi, 2012), 34.

²⁶⁴ Ziraat Katılım, “Cari Hesap Nedir?”, *Hesaplar* (Erişim 03 Haziran 2024).

mülkiyetine geçirmekte ve ticari faaliyetlerinde kullanmaktadır. Bu ticari faaliyetler neticesinde edinilen kâr veya zarar, bankanın hesabına işlenmektedir. Yani elde edilen kârdan müşteriye herhangi bir ödeme yapılmamakta ve zarardan müşteri etkilenmemektedir. Diğer bir deyişle banka, müşterisine kâr yahut faiz adı altında herhangi bir karşılık ödememektedir. Cari hesaplar hem bankaya hem de müşteriye birtakım fayda ve kolaylıklar tanımaktadır. Banka cari hesaplar yoluyla nakit para elde ederken müşteriler ödeme kolaylığı ve birikimlerini muhafaza etme imkânı bulmaktadır.

Katılım bankacılığı fon toplama yöntemlerinden biri olan cari hesapların niteliği ile ilgili üç temel yaklaşım bulunmaktadır. Bunlar cari hesapların emanet, karz ya da yeni bir akit olduğuna dair yaklaşımlardır.

Cari hesapların emanet akdi kapsamında değerlendirilmesi, müşterilerin birikimlerini çalınma gibi tehlikelerden korumak amacıyla bankaya vermeleri sebebiyledir. Zira vedîada maksat malın korunmasıdır. Cari hesapların emanet niteliği taşıdığını belirten yaklaşıma göre bankanın batması halinde alacaklılar arasında emanet sahibinin öncelik hakkının olması, cari hesapların emanet olarak kabul edilmesinin avantajlarından. Ancak bu görüş tenkit edilmiştir.²⁶⁵ Çünkü emanet edilen maldan faydalanmak doğru değildir. Oysa banka müşterinin parasını kendi faaliyetlerinde kullanmaktadır. Bir diğer eleştiri ise emanet akdinde malın telef olması halinde malın tazmin edilmesi hususu ile ilgilidir. Zira emanet akdinde emanetçi, kusurlu olmadığı müddetçe telef olan malı tazmin etmez. Ancak cari hesapta bankanın edeceği zarar müşteriye yansıtılamaz.²⁶⁶

Cari hesapların fikhî niteliği ile ilgili bir diğer görüş, bu hesapların karz akdi kapsamında değerlendirilmesidir. Çağdaş fakihlerin çoğu bu görüşü savunmaktadır. Karz akdi, emanet akdi gibi malın telef olması halinde tazmini hususunda bir problemi bünyesinde barındırmamaktadır. Çünkü karzda borçlu her zaman borcunun mislini

²⁶⁵ Servet Bayındır, "Banka Mevduat Hesaplarının İslâm Hukuku Açısından Değerlendirilmesi", *Marife Dini Araştırmalar Dergisi* 5/2 (2005), 13.

²⁶⁶ Bayındır, "Banka Mevduat Hesaplarının İslâm Hukuku Açısından Değerlendirilmesi", 12-13; Alpaslan Alkış, "İslam Hukukunda Katılım Bankacılığı Fon Toplama ve Kullandırma Yöntemleri", *Al Farabi Uluslararası Sosyal Bilimler Dergisi* 2/3 (2018), 123.

ödemekle yükümlüdür. Yine cari hesapları emanet kapsamında değerlendiren yaklaşımda yer alan bankanın müşterinin parasını kullanması problemi de karz akdinde çözüme kavuşmaktadır. Ancak bu görüş borcun Allah rızasını kazanmak için zenginin fakire verileceği gerekçesiyle eleştirilmiştir. Çünkü banka fakir, müşteri zengin konumda değildir. Borcun sadece zenginin fakire verdiği bir şey olmadığı ve Allah rızasını kazanma amacı dışındaki amaçlarla verilebileceği bu eleştiriye cevap olarak ileri sürülmüştür. Ayrıca karzdan elde edilen gelir faiz olarak nitelenmektedir. Cari hesaplarda ise her iki taraf da menfaat sağlamaktadır.²⁶⁷

Cari hesapların niteliği ile ilgili ileri sürülen üçüncü ve son görüş ise, cari hesabın yeni bir akit olduğu görüşüdür. Buna göre cari hesaplar zaman içerisinde insanların ihtiyaçlarına binaen ortaya çıkmış, yardımlaşmayı amaçlayan isimsiz akitlerdendir.

Cari hesaplar ile açık hesap birbirinden farklı hesaplar olup, birbirine karıştırılmaması gerekmektedir. Aralarındaki en büyük fark cari hesaplar bankaların fon toplama yöntemleri arasında yer alırken açık hesap fon kullandırma yöntemleri arasında yer almaktadır. Yine açık hesapta tarafların alacak-verecek ilişkisine girmesi halinde bu alacaklar hesaba kaydedilmekte ve sonrasında hesaplaşma gerçekleşmektedir. Bir kişinin mahalle bakkalından yaptığı alışveriş tutarının yazılıp, ay sonunda ödenmesi buna örnek olarak gösterilebilir. Cari hesapta belirli hesap dönemlerinde bakiye tespit edilmektedir.²⁶⁸ Açık hesapta her zaman yapılabilir. Sonuç olarak açık hesap ile cari hesap birbirinden farklı olup açık hesaplarda cari hesap sözleşmesi hükümleri uygulanamaz.

C. Kredi Kartları

Bazı araştırmacılar tarafından kredi kartları isticrâr akdinin güncel örnekleri içerisinde zikredilmektedir.²⁶⁹ Kredi kartlarının pratikteki işlevi isticrâr akdi uygulamasına benzetilmiştir. Kredi kartları, sahibine semen ödemeksizin mal ve hizmetleri bir ay gibi belli bir süre içerisinde elde etme yetkisi vermektedir. Bu noktada

²⁶⁷ Bayındır, "Banka Mevduat Hesaplarının İslâm Hukuku Açısından Değerlendirilmesi", 13-14.

²⁶⁸ Durgut, *Cari Hesap Sözleşmesi*, 35.

²⁶⁹ Ebû Diyah, "es-Suveru'l-hadise li-akdi'l-isticrâr fi mîzani'l-iktisâdi'l-İslâmî", 271-273.

kredi kartlarının bu şekildeki uygulamasının temelinde isticrâr fikrinin olduğunu ileri sürmüştür. Nitekim müşterinin malları peyderpey alması ve sonrasında tarafların hesaplaşması şeklinde işleyen isticrâr akdi ile kart hâmilinin bir ay içerisinde istediği vakit alışveriş yapması ve ay sonunda ödemesi arasında benzerlik kurmuştur. Ancak bu görüş incelendiği zaman yazarın kredi kartlarının teorik anlamda işleyişinden ziyade uygulamaya yansıyan kısmı ile isticrâr akdi arasında benzerlik kurduğu anlaşılmaktadır. Zira kredi kartlarının yalnızca pratiğe yansıyan malların peyderpey alınıp sonradan ödenmesi uygulaması esas alınmıştır. Kanaatimizce bu noktada isticrâr akdinin bir akitten ziyade bir uygulama usulü olarak değerlendirildiğini söylemek mümkündür.

Bakıldığında kredi kartlarının işleyişinin isticrâr ile açıklanmadığı anlaşılmaktadır. Nitekim kredi kartlarının kullanımını caiz görenler, bunların kefalet, havale yahut kefalet ve havale akdinin birleşiminden meydana gelen bir akit hükmünde olduğunu ileri sürmüşlerdir.²⁷⁰

Kefalet “*bir şeyin istenmesi hususunda kendi sorumluluğunu başkasınıninkine ekleyerek, onun hakkında lâzım gelen mutalebe hakkını kendisi de iltizam ve taahhüt etmektir*”²⁷¹ şeklinde tanımlanan bir akittir. Bu akid kapsamında değerlendirilmesi durumunda kredi kartları, üç tarafı bulunan bir kefalet akdidir. Zira banka, kartını vererek hâmiline bir nevi bir ödeme yapmaksızın alışveriş yapmasını ve alışverişin bedelini kendisinin ödeyeceğini belirtmektedir. Banka hâmilinin alışveriş yaptığı iş yerine ise kendi kartını göstererek alışveriş yapan müşterilerin borçlarına kefil olduğunu ifade etmektedir. Çağdaş fakihlerin çoğunluğu kredi kartlarının niteliği ile ilgili kefalet görüşünü benimsemiştir. Bu yaklaşıma itiraz edenler ise kefalet akdinde kefilin ücret alamayacağını, kefalette satıcının, borcu hem alıcıdan hem de kefilden isteyebilecekken kredi kartında tek muhatabının bulunduğunu ileri sürmüşlerdir.²⁷²

²⁷⁰ Mesut Bayar, *İslam Hukukunda Banka Kartları ve Kredi Kartları* (Diyarbakır: Dicle Üniversitesi, Yüksek Lisans Tezi, 2007), 97; Ahmet Yılmaz, “İslâm Hukukuna Göre Kredi Kartı”, *Harran Üniversitesi İlahiyat Fakültesi Dergisi* 2 (2001), 68-74; Mehmet Akif Can, *Banka Kartlarının İslam Hukuku Açısından Değerlendirilmesi* (İstanbul: Marmara Üniversitesi, Yüksek Lisans Tezi, 2007), 52-58.

²⁷¹ Erdoğan, *Fıkıh ve Hukuk Terimleri Sözlüğü*, 300-301.

²⁷² Bayar, *İslam Hukukunda Banka Kartları ve Kredi Kartları*, 99-102.

Çağdaş İslam hukukçularından bazıları ise kredi kartlarının havale akdi kapsamında değerlendirileceği görüşünü ileri sürmüşlerdir. Havale “*borcu bir zimmetten diğer zimmete nakletmek*”²⁷³ şeklinde tanımlanmaktadır. Bu görüşe göre kart hâmili ödemelerinden doğan borçlarını bankaya havale etmektedir. Ancak bu görüş de ileride doğacak borçların havale edilemeyeceği ve havalede ücret alınamayacağı gerekçeleriyle eleştirilmiştir.²⁷⁴

Kredi kartlarının işleyişi ile ilgili ileri sürülen üçüncü yaklaşıma göre, kredi kartlarının fihhi niteliği kefalet ve havale akitlerinin birleşiminden meydana gelen yeni bir akitir. Bu yaklaşıma göre kredi kartı ile mal alımı sürecinde kefalet, mal alımından ödeme sürecine kadar ise havale akdi gerçekleşmektedir. Her iki akitte de ücret almanın problemlili olması sebebiyle bu görüş de eleştirilmiştir.²⁷⁵

Bu üç görüşle birlikte kredi kartlarının karz akdi kapsamında ele alınabileceği de ileri sürülmüştür. Buna göre banka, hâmiline borç vermektedir.²⁷⁶

Kanaatimizce kredi kartlarının uygulamaları isticrâr akdinin uygulamaları ile benzer nitelik taşısa da bu kartların isticrâr ile çalıştığını söylemek güçtür. Zira kredi kartları zikri geçen akitler ile açıklanmaktadır. Yine kredi kartları ile mal alımı gerçekleştiği vakit, ödenecek meblağ ve bu meblağın ne zaman ödeneceği -yani hesap kesim tarihi- bellidir. İsticrâr akdinde ise semen ve vadenin süresi belli değildir.

D. Ön Ödemeli (Prepaid) Kartlar

Ön ödemeli kart, kredi kartları ve banka kartlarından farklıdır. Ön ödemeli kartlar herhangi bir hesaba -cari hesaba yahut mevduat hesabına- bağlı değildir ve ilk başta bu kartlarda herhangi bir bakiye bulunmamaktadır. Bu kartlara yükleme yapılarak kullanılmakta olup yüklenen miktar kadar sahibine harcama imkânı vermektedir.²⁷⁷ Ön ödemeli kartlarda kredi kartlarının aksine taksit imkanı

²⁷³ Mecelle, mad. 673.

²⁷⁴ Bayar, *İslam Hukukunda Banka Kartları ve Kredi Kartları*, 102-104.

²⁷⁵ Bayar, *İslam Hukukunda Banka Kartları ve Kredi Kartları*, 104.

²⁷⁶ Yılmaz, “İslâm Hukukuna Göre Kredi Kartı”, 73-74; Can, *Banka Kartlarının İslam Hukuku Açısından Değerlendirilmesi*, 54-55.

²⁷⁷ Nuray İslatince, “Reasons University Students Prefer Credit Cards Importance Raking: A Study on Anadolu University Students”, *Journal of Current Researches on Social Sciences* 7/3 (2017), 128;

bulunmamakta olup bu sayede taksitin getireceği faiz riski ve bakiyenin eksiye düşmesi ihtimali bulunmamaktadır. Bu kartlardan bazılarının alınması ve kullanılması için belli bir miktar para istenebilmektedir. Din İşleri Yüksek Kurulu, bu ücretin hizmet bedeli kapsamında değerlendirileceğini ifade ederek ön ödemeli kartların kullanımında faizli işlem bulunmaması sebebiyle bir sakınca olmadığını ifade etmektedir.²⁷⁸

Ön ödemeli kartlarda paranın önce verilmesi, ardından para bitene kadar harcamaların yapılabilmesi ile ön ödemeli isticrâr akdi arasındaki benzerlik göstermektedir. Bu benzerlik sebebiyle ön ödemeli kartlara çalışmamızda yer verdik.

Ön ödemeli kartlar, günümüzde fatura ödemeleri, ulaşım, alışveriş başta olmak üzere birçok sahada kullanılmaktadır. Bu kullanım alanlarının bir kısmını ele alarak isticrâr akdi ile ilişkisini kuracağız.

1. Ulaşım Kartları

Otobüs, Tramvay, metro, Marmaray gibi şehir içi toplu taşıma araçlarına binmek için her şehrin ulaşım kartları bulunmaktadır. Bu kartlar, ön ödemeli kartlardır.²⁷⁹ İlk alındıklarında içerisinde herhangi bir miktar para bulunmayıp sahibi ne kadar para yüklerse, o kadar bakiyesi olmaktadır.²⁸⁰

İsticrâr akdinde de önceden para verilip ardından malların alınması bu uygulama ile benzer görünse de kanaatimizce ulaşım kartlarının ön ödemeli isticrâr kapsamında değerlendirilmesi mümkün görünmemektedir. Zira ulaşımda belirli bir mal alınmayıp toplu taşıma araçları bir nevi kısa süreliğine kiralanmaktadır. Yani akdin konusu mal değil, menfaattir.

YapıKredi, “Ön Ödemeli Kartlar”, *Kartlar* (Erişim 15 Ağustos 2024); Türkiye İş Bankası, “Ön Ödemeli Kart Nedir ve Nasıl Kullanılır?”, *Kartlar* (Erişim 15 Ağustos 2024).

²⁷⁸ Diyanet İşleri Başkanlığı DİB, “Ön ödemeli banka kartlarının kullanılması caiz midir?”, *Din İşleri Yüksek Kurulu* (Erişim 15 Ağustos 2024).

²⁷⁹ Vergi Konseyi, *Kayıtlı Ekonominin Geliştirilmesi Sürecinde Kartlı Ödeme Sistemleri ile Yeni Yöntem ve Teknolojiler* (İstanbul: TKBB Yayınları, 2011), 43.

²⁸⁰ Örnek için bk. KONYAKART, “KONYAKART Hakkında Genel Bilgiler”, *Konyakart* (Erişim 15 Ağustos 2024).

2. Hediye Kartlar

Zincir marketler ve mağazalardan alınan, içerisinde belirli bir miktar bakiye bulunan kartlardır. Bu kartlar hangi ticari müesseseye ait ise, yalnızca orada kullanılması geçerlidir.

Önceden paranın verilmesi, sonrasında harcamanın yapılması bakımından hediye kartları ile isticrâr arasında benzerlik kurulabilir. Ancak hediye kartlarını tek kullanımlık kartlar ve birden fazla kullanıma açık olan kartlar olarak ayırmak gerekmektedir. Tek kullanımlık hediye kartları, bakiyesi tutarında tek seferde alışveriş imkânı sunmaktadır. İsticrâr akdinde ise devamlı bir alış söz konusu olması gerekmektedir. Kanaatimizce tek kullanımlık hediye kartları isticrâr kapsamında değerlendirilemez. Ancak bazı hediye kartları, mevcut bakiye bitene kadar birden fazla alışverişte kullanım imkânı tanımaktadır.²⁸¹ Bu kartlar, isticrâr akdinin devamlı alışveriş yapılması unsurunu karşılamaktadır. Ancak alışverişlerde ödenecek belirsiz değildir. Alınan ürünlerin ücreti, karttan direkt çekilmekte, semenin belirsizliği söz konusu olmamaktadır. Kanaatimizce bu kartlar ile isticrâr akdinde semenin malum olduğu uygulama biçimi arasında ilişki kurulabilir.

Bu noktada belediyeler, yardım kuruluşları vb. tarafından sosyal destek amacıyla verilen kartlara değinmek yerinde olacaktır. Bu kartlarda belirli bir miktar bakiye bulunmakta olup ihtiyaç sahipleri bu bakiyeyi kullanarak ihtiyaçlarını almaktadırlar.²⁸² Kanaatimizce bu kartlar da birden fazla kez kullanılabilen hediye kartları ile benzerdir.

3. Alışveriş Kartları

Bu kartlar içerisinde herhangi bir bakiye bulunmaz. Müşteriler bu kartları alarak içerisine dilediği miktarda para yükleyerek ister e-ticarette ister market alışverişlerinde, fatura ödemelerinde kullanmaktadır.²⁸³ Mevcut bakiyesi tükendikçe tekrardan bakiye yüklenebilmektedir.

²⁸¹ Örnek için bk. BiM A.Ş., "BiM Hediye Kartı" (Erişim 15 Ağustos 2024); LC Waikiki, "Hediye Kart Kullanımı", *Yardım* (Erişim 15 Ağustos 2024).

²⁸² Vergi Konseyi, *Kayıtlı Ekonominin Geliştirilmesi Sürecinde Kartlı Ödeme Sistemleri ile Yeni Yöntem ve Teknolojiler*, 25.

²⁸³ Örnek için bk. Papara, "Papara Card" (Erişim 15 Ağustos 2024).

Önceden paranın verilmesi ve sonrasında devamlı bir alışverişin olması açısından isticrâr akdi ile bu kartlar benzer niteliktedir. Ancak kart sahibi aldığı ürünün fiyatını bilmekte ve ürünü aldığı anda o fiyat üzerinden ödemesini yapmaktadır. Kanaatimizce bu kartların ön ödemeli isticrâr ile sadece semenin belli olduğu uygulama biçimi ile ilişkilendirilebilir, ancak tam olarak bu kartların isticrâr olduğu söylenemez.

E. Türkiye Katılım Bankaları Birliği (TKBB) Danışma Kurulunun “İsticrâr Akdini İçeren Murabaha Yoluyla Finansman Desteği” Hakkındaki Kararı

Türkiye Katılım Bankaları Birliği (TKBB) “*serbest piyasa ekonomisi ve tam rekabet ilkeleri çerçevesinde bankacılık düzenlemeleri ile ilke ve kuralları doğrultusunda katılım bankalarının hak ve menfaatlerini savunmak, bankacılık sisteminin büyümesi, sağlıklı olarak çalışması ve bankacılık mesleğinin gelişmesi, rekabet gücünün artırılması amacıyla çalışmalar yapmak, rekabetçi bir ortamın yaratılması ve haksız rekabetin önlenmesi için gerekli kararları almak/alınmasını sağlamak, uygulamak ve uygulanmasını talep etmek*” amacıyla kurulmuştur.²⁸⁴ Bu amaç doğrultusunda belirli standartlar ve kararlar yayınlamaktadır.

Elektrik, doğalgaz, su gibi sürekli alımı gerçekleşen ve bu şekilde tüketime konu olan malların yapısı gereği murabaha finansmanına konu olamamaktadır. Zira müşteri bu malları teslim aldığı anda tüketmekte ve dolayısıyla malların ayrı bir akitle katılım bankası tarafından müşteriye satılması mümkün olmamaktadır. Bu sebeple Katılım bankalarının bu hizmetleri finanse edebilmesi için isticrâr akdini içeren bir murabaha işlemini uygulama talebinde bulunulmuş ve buna karşılık TKBB 2022 yılında yayınladığı 58 nolu kararı yayınlamıştır.²⁸⁵

Katılım bankalarına iletilen talebe göre isticrâr akdini içeren murabaha işlemi şu şekilde gerçekleşmektedir:

²⁸⁴ Türkiye Katılım Bankaları Birliği TKBB, “Tarihçe” (Erişim 15 Ağustos 2024).

²⁸⁵ Türkiye Katılım Bankaları Birliği TKBB, “Murabaha Finansmanına Konu Edilemeyen Bazı Mallar İçin İsticrâr Akdini de İçeren Bir Murabaha İşlemi Yapılması”, *Türkiye Katılım Bankaları Birliği* (Erişim 15 Ağustos 2024).

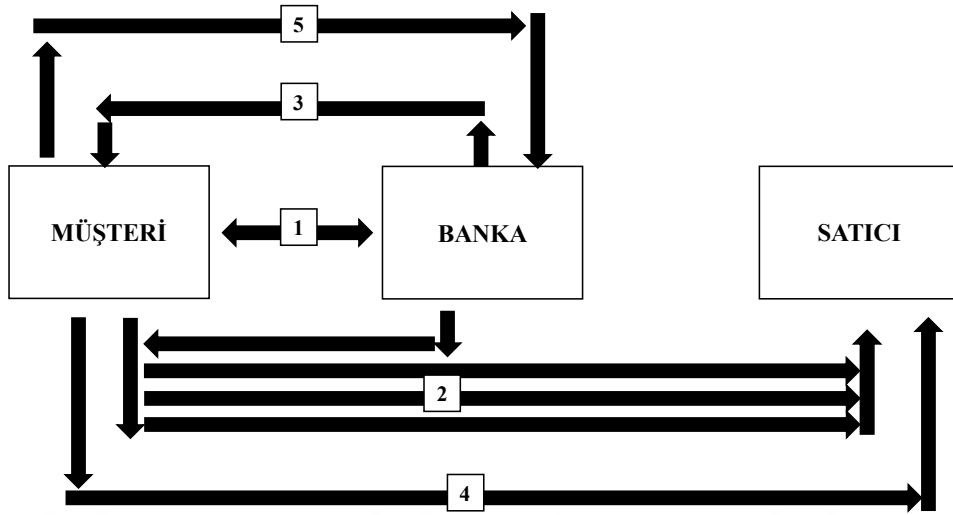

Şekil-4

1) Müşteri finansman talebini katılım bankasına iletir. Banka talebi kabul ederse müşterinin ilgili satıcıdan alacağı malları finanse etmek üzere bir sözleşme yapılır.

2) Katılım bankası müşteriye vekalet verir. Müşteri isticrâr yoluyla banka adına malı satın alıp yine isticrâr yöntemiyle kendine satar. Bu şekilde müşteri malları tedarik eder.

3) Katılım bankası mal bedelini müşterinin cari hesabına aktarır.

4) Müşteri, banka adına satıcıya bu bedeli öder.

5) Müşteri anlaşılan miktar ve vadede katılım bankasına borcunu öder.

TKBB, kararda talepte belirtilen yöntemin isticrâr akdini de içeren bir murabaha işlemi olduğunu onaylamaktadır. Ancak burada mallar tüketildiği için katılım bankasından bu malların alımı ve müşteriye satımı işlemlerinin birbirinden ayrılması mümkün gözükmediğini ileri sürmüştür. Zira murabaha ile ilgili standartın 2.5.1. maddesinde "...murabaha konusu malın, katılım bankası tarafından satın alınmış ve hakikaten ya da hükmen kabz edilmiş olması gerekir" ifadesi geçmektedir.

TKBB, elektrik, su vb. malların satımının yetkili kurumlar tarafından yapıldığını ve bu malları sadece bu kurumlarla abonelik sözleşmesi yapanlara sattığını ifade etmektedir. Katılım bankası ise sözü geçen yetkili kurum ya da bu kurumun abonesi

değildir. Sonuç olarak bankanın bu yöntemle sahip olmadığı bir malın alımını finanse etmiş olacağı ve bunun da faizsiz finans ilkeleriyle bağdaşmayacağı gerekçesiyle bu finansman yöntemini tenkit etmiştir.

Murabaha ile ilgili yayınlanan standartın 2.8.1. maddesinde bankanın müşteriye sadece alım vekaleti verilebileceği ifade edilmektedir. Talep edilen finansman yönteminde banka tarafından müşteriye hem alım hem de satım vekaleti verilmektedir. Zikredilen bu sebeplerle TKBB, isticrâr akdini içeren murabaha yoluyla finansman yönteminin uygun olmadığı yönünde karar vermiştir.

III. AKARYAKIT ALIŞVERİŞLERİ

İsticrâr akdinin, özellikle enflasyonun yüksek olduğu ortamlarda insanların ihtiyaçlarına binaen ortaya çıkmış ve uygulamada yer edinmiş bir akit olduğu yukarıda ifade edilmişti. Büyük ölçüde mezkûr sebebin tesiriyle günümüzde isticrâr akdine çiftçiler ile akaryakıt istasyonları arasında da ihtiyaç duyulmuştur.

Genellikle çiftçiler hasat sonrası ürün satışıyla gelir elde etmektedirler. Hasat öncesinde ise henüz ürünlerini satmadıkları için henüz bir gelirleri bulunmamakla birlikte tarlalara ekim yapılabilmesi için bazı ürünlere ihtiyaç duyulmaktadır. Tohum, gübre, sulama boruları, tarla ekimi için gerekli iş makinesi ve bu makineyi çalıştırmak için lazım olan akaryakıt bu ihtiyaçlar arasında zikredilebilir. Henüz hasat etmemiş ve ürünlerini satamamış olan ve dolayısıyla maddi anlamda henüz bir rahatlığa ulaşamayan çiftçiler, bir de bu ürünleri tedarik etmek zorundadır. Üstelik enflasyonun etkili olduğu ortamlarda karz-ı hasen ile borç verecek birini bulmak da oldukça zor bir iştir. İşte bu noktada isticrâr akdi uygulaması işlerlik kazanmıştır.

İktisadi sıkıntının önüne geçme yahut azaltılması maksadıyla çiftçiler akaryakıt istasyonları ile bir anlaşma yapmakta ve akaryakıt alımlarını litre hesabıyla borçlanarak almaktadır. Yani bu uygulamaya göre henüz parası olmayan çiftçiler, akaryakıt istasyonlarından ihtiyaç duydukları anda akaryakıt alımı yapmakta ve o anda herhangi bir ödeme yapmamaktadır. Bu sırada aldığı motorin miktarı akaryakıt istasyonu tarafından faturalandırılmakta ve litre olarak çiftçinin hesabına kaydedilmektedir. Çiftçi genelde hasattan sonra yahut ödeme gücü kazandığı bir vakitte akaryakıt istasyonuna olan borcunu ödemektedir.

Bahsi geçen uygulamada çiftçilerin süreç içerisinde ihtiyaç duydukları anda akaryakıt istasyonlarından akaryakıt temin etmesi, bu işlemin gerçekleştiği vakitte bu işleme karşılık semen tespitinde bulunulmaması, ödeme günündeki fiyat üzerinden tarafların hesaplaşmanın gerçekleşmesi, isticrâr akdinin uygulamaları ile örtüşmektedir.

Aşağıda bir çiftçi ile akaryakıt istasyonu arasında motorin üzerine yapılan Ek-1'de borç senedi ve Ek-2'de tahsilat makbuzu örnekleri ibraz edilmiştir.

Borç senetlerinden anlaşılacağı üzere ödeme, alım günündeki litre fiyatı üzerinden değil, hesaplaşma günündeki fiyatı üzerinden yapılmaktadır. Bu uygulama ile aslında tarafların bir nevi enflasyon farkından kaynaklanan değer kaybını telafi ettikleri söylenebilir.

Bununla birlikte akaryakıt istasyonlarından yapılan alımlarda enflasyona bağlı değer farkı, sadece fiyatın yükselmesi halinde telafi edilmektedir. Yani ödeme günündeki fiyat alım günündeki fiyattan yüksek ise, ödeme günündeki fiyat esas kabul edilmektedir. Ancak ödeme günündeki fiyatın alım günündeki fiyattan daha düşük olması halinde akaryakıt istasyonları alım günündeki fiyatı talep etmektedir. Buna göre akaryakıt istasyonlarının her durumda kendilerini korumaya aldıkları söylenebilir.

Normal şartlarda isticrâr akdinin her iki tarafı da akitten bazı menfaatler elde etmektedir. Şöyle ki müşteri bir anda almaya güç yetiremeyeceği ürünleri alabilmekte ve ödeme gücü kazandığı vakitte ödeme yapabilmekte; satıcı ise fiyat değişikliğine bağlı gelirinin azalması durumundan korunmaktadır. Ayrıca satıcı konumundaki akaryakıt istasyonu, daha önce zikredildiği üzere fiyat değişikliği riskinden kendi menfaatini korumaya almaktadır. Akaryakıt istasyonlarındaki fiyatın yükselmesi halinde yükselen fiyat üzerinden ödeme yapılması bu duruma uygundur. Zira her iki taraf da menfaat elde etmektedir. Ancak fiyatın düşmesi halinde alım günündeki fiyat üzerinden ödeme yapılması, müşterinin menfaati açısından düşündürücüdür. Normalde fiyatın ödeme gününde belli olması durumuna karşı, fiyatın düşmesi halinde semen alım gününde belirlenmiş hale gelmektedir. Bu durumda müşteri yine bir anda alamayacağı ürünleri peyderpey almakta, ödemeyi ise sonradan yapmaktadır. Yani

ödeme günündeki fiyatın alım gününe nazaran yükselmesi halinde müşteri aradaki değer farkını telafi etmekte, fiyatın düşmesi halinde ise alım günündeki fiyatı üzerinden yapmaktadır. Zikredilen birinci durum semen takdir edilmeksizin yapılan isticrâr akdi kapsamına girerken ikinci durum semenin alım zamanı malum olduğu isticrâr akdi kapsamına girmektedir. Zira müşteri en başta anlaşırken fiyat düştüğü takdirde alım günündeki fiyattan ödeme yapacağını bilmekte ve bunu kabul etmektedir.

Yine sözleşmeden anlaşılacağı üzere ödeme için belirli bir vade belirlenmekte ve bu süre iki ay olarak ifade edilmektedir. Dolayısıyla isticrâr akdinde vadenin belirsiz olmasının aksine bu sözleşmede vade belirlenerek belirsizlik giderilmeye çalışılmıştır. Dolayısıyla ödeme imkânı bulunmadığı için sonra ödemek üzere alım yapan çiftçinin iki ay içerisinde ödeme imkanına kavuşması ve planlanan tahsilatın yapılması beklenmektedir denebilir.

Sözleşmede yer alan bir diğer unsur ise belirlenen vade içerisinde ödemenin yapılmaması halinde belli bir oranda gecikme cezasının uygulanacağıdır. Gecikme cezası ile ilgili detaylara daha önce yer verilmiş olup bu şartın burada ileri sürülmesi, ödemenin gerçekleştirilmesini pekiştirmek ve ödenmemesi halinde bir müeyyide uygulayarak akaryakıt istasyonlarının kendilerini koruma altına almasını sağlamak olmalıdır. Aynı zamanda bu şartın akdin aslına zarar veren bir husus olmadığını söylemek de mümkündür.

Sonuç olarak genellikle çiftçiler ile akaryakıt istasyonları arasında gerçekleşen bu uygulamanın özellikle enflasyona bağlı fiyat dalgalanmalarının yoğun olduğu dönemler başta olmak üzere normal zamanlarda da her iki tarafa da birtakım kolaylıklar sağladığı söylenebilmektedir. Bununla birlikte enflasyonun ciddi anlamda fiyat farklılıklarına sebep olduğu durumlarda müşteri açısından aldığı fiyatın kat kat daha fazlasını ödemesinin gündeme gelmesi ve bu durumu denetleyen bir merciin bulunmaması, bu uygulamanın dezavantajları arasında zikredilebilir.

IV. ABONELİK İŞLEMLERİ

Su, doğalgaz, elektrik, internet, dergi, gazete vb. mecralara abone olunması sonucunda dönemlik yapılan ödemeler de isticrâr akdinin güncel örnekleri arasında

yer almaktadır. Aboneliklerde insanlar, bu hizmeti veren kurum ya da ticarethanelerden her gün, her hafta gibi belirli periyotlarda ürün almaktadır. Ay sonu, sene sonu gibi bir dönem sonunda ise aldıkları ürünlerin piyasa fiyatı üzerinden ödeme yapmakta ve mahsuplaşma gerçekleşmektedir. Aboneliklerin çeşidine bağlı olarak müşterinin piyasa fiyatını bilmesi de bilmemesi de mümkündür. Ancak burada önemli olan kişiden kişiye değişkenlik göstermeyen, standart bir piyasa fiyatının bulunmasıdır.

Bu durum ve klasik fıkhıta hamama giden kişinin ödediği ücret arasında ilişki kurulabilir. Buna göre hamama girmeden önce sabit bir miktar para ödenmektedir. Ancak para ödendiği vakit hamamda kişinin harcayacağı su miktarı, kullanacağı elektirik, hamamda kalacağı süre belli değildir. Dolayısıyla bu şekilde ödeme yapmak kıyasa göre caiz olmamalıdır. Ancak insanların teamülünde yer alması sebebiyle tecviz edilmiştir.²⁸⁶

Aboneliklerde, ürün ya da hizmet alımı devam ederken piyasa fiyatının değişmesi de ihtimal dahilindedir. Ancak bu durum fiyat tespiti noktasında nizaya sebep olmamaktadır. Zira ürün sahibinin müşterinin izni dahilinde gazete, dergi vb. ürünleri müşteriye teslim etmesi halinde bey' akdi piyasa fiyatı üzerinden inikat etmektedir. Dönem sonunda ise mevcut piyasa fiyatından hesaplaşılmaktadır. Bu uygulama daha önce zikredilen sonradan ödemeli isticrâr akdinin ikinci uygulama biçiminin tezahürlerindedir.²⁸⁷ Aboneliklerin isticrâr akdi kapsamında değerlendirilmesini örneklendirmek için elektrik, su, doğalgaz, internet gibi abonelikleri inceleyelim. Örneğin kurumsal şirketler bu hizmetleri bir ay boyunca müşterilerine sağlamaktadır. Müşteriler genellikle bu hizmetlerden ne kadar tükettiklerini ve tüketim başına düşen birim fiyatı bilmemektedir. Ay sonunda ise şirketler fatura kesmekte ve bu bilgileri fatura üzerinde detaylandırmaktadır. Aşağıda örnek olarak elektrik faturası verilmiştir.

²⁸⁶ Serahsî, *el-Mebsût*, 15/150; eş-Şeybânî, *el-Asl*, 3/506.

²⁸⁷ Sonradan ödemeli isticrâr akdinin ikinci uygulama biçimi için bk. 3.2.1. Osmânî, *Buhûs fî kadâyâ fikhîyye muâsıra*, 62.

	130,20	15.04.2024	2,797	
Ödeme kanalları için faturanın arkasını inceleyebilirsiniz.				
Okuma Bilgileri		İlk	Son	Fark
Okuma (Gün)		04.03.2024	04.04.2024	31
Tek Zaman (Endeks)				86,721
Gündüz (Endeks)		1.840,997	1.866,126	25,129
Puant (Endeks)		1.433,254	1.463,854	30,600
Gece (Endeks)		1.225,748	1.256,740	30,992
Fatura Detayı		Tüketim	Birim Fiyat	Bedel(TL)
Enerji Tük.Bed.-Düşük Kad.		86,721	1,34107000	116,30
Vergi ve Fonlar				13,93
Enerji Fonu				0,00
TRT Payı				0,00
Elekt. ve Hvg. Tük. Ver.				2,09
KDV %10 (Matrah 118,39 TL)				11,84
Fatura Tutarı				130,23
YALNIZ Yüztotuztyirmiüçkr				
Önceki Dönem Yuvarlama Farkı				-0,02
Yuvarlama Farkı				-0,01
Ödenecek Tutar				130,20

Faturada bir ay içerisinde müşterinin tükettiği miktar ve birim fiyatı belirtilmekte ve bu miktarlar üzerinden ödenecek tutar belirlenmektedir. Dolayısıyla daha önce belirtildiği üzere piyasa fiyatı sabit olup ödenecek tutar kişiden kişiye değişmemekte ve sabit bir standart bulunmaktadır. Dolayısıyla bu uygulama nizaya sebep olmamaktadır.

Elektrik, su, doğalgaz, internet gibi hizmetlerin alımında, belirtilen süre içerisinde ödemesi yapıldığı takdirde belli bir oranda gecikme cezası da uygulanmaktadır. Ancak gecikmez cezası, borçlunun borcunu ödemesini pekiştirme amacı taşıyan bir müeyyide olarak değerlendirilmekte olup akdin sıhhatine tesir etmemektedir.

2022 yılında çiftçilerin elektrik faturaları ile ilgili verilen bir haber de isticrâr akdinin konusu olarak zikredilebilir.²⁸⁸ Bu habere göre çiftçiler, tarımsal sulama esnasında tükettikleri elektriğin ödemesini hasattan sonra yapmaktadır. Böylece çiftçilere hasattan sonra maddi anlamda rahatladıkları bir dönemde ödeme yapma kolaylığı sağlanmıştır. Kanaatimizce bu uygulama sonradan ödemeli isticrâr akdinin örnekleri arasında yer almaktadır. Zira çiftçiler her tarlasını sulayacakları zaman elektrik kullanmakta, hasattan sonra da ödeme yapmaktadırlar.

²⁸⁸ Yeni Şafak, “‘Hasatta fatura’ nefes alıracak”, *Türkiye Ekonomisi Haberleri* (Erişim 19 Ağustos 2024).

Daha önce zikredildiği üzere katılım bankalarının elektrik, doğalgaz gibi düzenli olarak alınan hizmetleri isticrâr yoluyla finanse etmesi talebinde bulunulmuş, TKBB bu talep üzerinde bir karar yayınlamıştır. Kararda bu hizmetlerin yetkili kurumlar tarafından abonelerine sunulduğu belirtilmiş olup katılım bankasının ne yetkili bir kurum ne de bu kurumların abonesi olmaması sebebiyle bu talep reddedilmiştir. Yine elektrik, doğalgaz gibi hizmetlerin alındığı gibi tüketilmesi sebebiyle, bankanın alıp müşteriye satması işlemlerinin birbirinden ayrılması mümkün olmaması da bu talebin reddedilme gerekçeleri arasında zikredilmiştir.²⁸⁹

Geleneksel bankalarda da elektrik, su, doğalgaz vb. için açık hesapla ödeme imkânı sunulmaktadır.²⁹⁰ Buna göre hesabında para olmamasına rağmen banka müşterilerinin faturaları vaktinde ödemektedir. Aylık yahut üç aylık süreçlerde banka, müşterisine gerekli faizi yansıtarak gerekli ödeme sağlar. Faizli bir işlem olması sebebiyle konvansiyonel bankalardan bu hizmeti kullanmak mümkün görünmemektedir.

V. TARIM ÜRÜNLERİNİN EMANETE BIRAKILMASI

Emanete bırakma uygulaması daha çok tarım ürünleri için geçerlidir. Zirai üretim yapan çiftçiler, hasat vaktinde ürünlerinin satış fiyatını düşük bulmaktadırlar. Bu sebeple de fiyatın artmasını beklemek istemektedirler. Ancak bu süreçte çiftçiler, ürünlerini saklayabilecekleri nitelik ve miktar açısından yeterli bir depo alanı bulamamaktadır. Bu sebeple çiftçiler bazı iş yerlerine ya da kurumlara ürünlerini “emanete bırakma” adı altında vermektedirler. Emanet adıyla alım yapan kurumlar, sonrasında çiftçiye aldıkları malların karşılığı olarak ürünün teslim alındığı günkü fiyatından değil, o günkü fiyatı üzerinden ödeme yapılmaktadır.²⁹¹

Bazı kurum ve ticarethanelerin zirai ürünleri “emanet” adı altında alması, malları depolarında muhafaza ederek günü geldiğinde sahibine teslim etme amacı taşıması az

²⁸⁹ TKBB, “Murabaha Finansmanına Konu Edilemeyen Bazı Mallar İçin İsticrâr Akdini de İçeren Bir Murabaha İşlemi Yapılması”.

²⁹⁰ Halkbank, “Açık Hesap”.

²⁹¹ Akkuş - Yerlikaya, “Bazı Tarım Ürünlerinin ‘Emanet’ Adıyla Satılması ve Bunun İsticrâr Akdi ile İlişkisi”, 161-163; H. Yener Erköse vd., “Devlet ve Küresel Piyasa Arasında: Karadeniz Bölgesi’nde Küçük Ölçekli Fındık Üretimi”, *İstanbul Üniversitesi Sosyoloji Dergisi* 40/1 (2020), 70-71.

da olsa rastlanan bir uygulamadır. Ancak çoğunlukla bu malları satmak amacıyla çiftçilerden almaktadırlar.

İktisadi devlet teşekkülü niteliğinde ve tarımsal ürünler ile iştiغال olmak üzere Kurulan TMO (Toprak Mahsulleri Ofisi) da emanet adı altında fındık, buğday, arpa, çavdar gibi tarım ürünlerini çiftçilerden almaktadır. TMO, bu uygulama için “emanet alım esasları” yayınlamış ve emanet alınacak ürünlerin niteliği gibi bazı şartlar ileri sürmüştür. Yine esaslar içerisinde emanet olarak alma sürecinden bahsedilmiş olup bu süreç sonunda müşteri mallarını almadığı takdirde malları TMO’nun peşin olarak alacağı ifadesi de yer almaktadır. 2016 yılında Toprak Mahsulleri Ofisi genel müdürlüğü tarafından yayınlanan hububat raporunda TMO tarafından emanete alınan ürünlerin alıma dönüşüm miktarı ve iade edilen ürün miktarı aşağıdaki tabloda belirtilmiştir:

Ürün	Emanete Alınan Miktar (Ton)	Alıma Dönüşen (Ton)	İade Edilen (Ton)	Dönem Bakiyesi (Ton)
Makarnalık Buğday	10.921	2.555	6.801	1.565
Ekmeklik Buğday	56.921	4.271	33.950	18.700
Toplam Buğday	67.842	6.826	40.751	20.265
Arpa	-	-	-	-
Mısır	18.684	0	18.684	0
Çeltik	-	-	-	-
Toplam	199.411	1.729	199.411	73

Kaynak: TMO.

Tablo-1

“Emanet” ismi altında alım yapma uygulamasının emanet akdi (vedia) kapsamında ele alınıp alınamayacağı incelenmiştir. Emanet akdinde daha önce de zikredildiği üzere malın muhafazası esastır. Bu sebeple emanet olarak verilen malda emanetçinin tasarrufta bulunmaması gerekmektedir. Dolayısıyla “emanete bırakma” uygulamasında emanet olarak bırakılan mallar, tüccar ya da kurum tarafından sadece muhafaza edilmek üzere alınıyor ve süreç bitimine kadar üzerinde hiçbir tasarrufta bulunulmuyorsa, bu durumda emanet akdi kapsamında değerlendirilebilir. Ancak bu düşük bir ihtimal olup tüccar ya da kurumlar kendilerine emanet adı altında bırakılan malları genellikle kullanmaktadırlar. Yine emanet akdinde emanetçinin teaddi ve taksiri olmaksızın telef olan malın tazmin edilmesi söz konusu değildir. Ancak bahsi geçen uygulamada tüccar aldığı malları satmakta yahut farklı şekillerde kullanmaktadır. Bu da bir nevi teaddi ve taksir olarak kabul edilmekte ve malın telef edildiği gün sahip olduğu değer üzerinden tazmin edilmesini gerektirmektedir. Ancak

emanete bırakma uygulamasında malın bekletilmesi, malın sahip olduğu piyasa değerinin yükselmesi amacıyla. Dolayısıyla malın tazmin edileceği vakitteki fiyatı da bu amacı kapsamamaktadır.²⁹² Sonuç olarak bu uygulamanın emanet akdi kapsamında değerlendirilmesi mümkün görünmemektedir.

Emanete bırakma uygulamasının karz akdi kapsamında ele alınıp alınamayacağı hususu da değerlendirmeye tabi tutulmuştur. Karz akdinin misli mallarda cari olması, vasıf ve niteliği tayin edilen zirai ürünlerin konu olmasına engel teşkil etmemektedir. Yine karz akdinde vade süresince enflasyona bağlı olarak meydana gelen fiyat farkının ödenmesi de mümkündür. Karz akdinde vadenin söz konusu olması mümkün olup borç veren kişi açısından vade bağlayıcı değildir. Dolayısıyla istediği zaman borcun ödenmesini talep edebilir. Ancak borçluya bu imkân sağlanmamaktadır. Bu sebeple borçlu fiyatların en düşük olduğu dönemde ödemek isteyebilecekken, alacaklı en yüksek fiyattan almak isteyecektir. Bu da taraflar arasında nizaya sebep olmaktadır. Bu sebeple bu uygulamanın karz akdi kapsamında değerlendirilmesi uygun bulunmamıştır.²⁹³

Ugulamanın klasik bey' akdi kapsamında değerlendirilmesi teklifi de tenkit edilmiştir. Zira satım akdinde daha önce belirtildiği üzere mebi', semen ve vade miktarının tarafları münazaaya götürmeyecek kadar bilinir olması gerekmektedir. Bu sebeple sözü geçen uygulamanın satım akdi kapsamında ele alınması problem teşkil etmektedir. Şayet emanete bırakma uygulamasının halkın teamülüne girdiği ve örf halini aldığı varsayılırsa, bu durumda isticrâr akdi kapsamında değerlendirilmesi mümkündür. Ancak isticrârda borçlu imkân bulduğu takdirde ödeme yaparken emanete bırakma uygulamasında ödeme zamanını alacaklı tayin etmektedir. Bu sebeple uygulamanın isticrâr kapsamında değerlendirilebilmesi için, uygulamada borçlunun borcunu istediği vakitte ödemesine müsaade edilmesi gerektiği ifade edilmektedir.²⁹⁴

²⁹² Akkuş - Yerlikaya, "Bazı Tarım Ürünlerinin 'Emanet' Adıyla Satılması ve Bunun İsticrâr Akdi ile İlişkisi", 163-164.

²⁹³ Akkuş - Yerlikaya, "Bazı Tarım Ürünlerinin 'Emanet' Adıyla Satılması ve Bunun İsticrâr Akdi ile İlişkisi", 164-165.

²⁹⁴ Akkuş - Yerlikaya, "Bazı Tarım Ürünlerinin 'Emanet' Adıyla Satılması ve Bunun İsticrâr Akdi ile İlişkisi", 167.

Sonuç olarak emanete bırakma uygulaması, fiyatların deęişkenlik gösterdiği ve enflasyonun yüksek olduęu dönemlerde, fiyat dalgalanmalarından en az etkilenmek amacıyla ileri sürülen bir uygulamadır. Nitekim isticrâr akdi de bu amaca matuftur. İsticrâr akdi kapsamında, fındık, buęday, arpa gibi misli malların fiyatları belirlenmeden satılması işlemi caiz kabul edilmelidir.

VI. KONAKLAMA ESNASINDA TÜKETİLEN ÜRÜNLER

Otel vb. yerlerde belli bir süreliğine konaklamalarda oda kiralanmakta ve ücreti önden ödenmektedir. Burada müşteri ile otel arasında icare akdi kurulmakta olup müşteri otelin odasını belli süreliğine kiralamaktadır. Ancak sonrasında konaklama süresi içerisinde müşterilerin otelin restoranı, kafesi gibi yerlerden yiyecek-içecek almaları ve bunları tüketmeleri mümkündür. Yedikleri ürünlerin ödemesi o anda deęil, otel çıkışı esnasında yapılmaktadır. Bu uygulama pratikte isticrâr akdi ile benzerlik göstermektedir. Zira müşteri malları almakta, tüketmekte ve sonrasında ödeme yapmaktadır. Ancak burada dikkat edilmesi gereken husus müşterinin aldığı malların fiyatlarının belli olmasıdır. Bu haliyle müşteri ile otel arasında bir çeşit veresiye satış gerçekleşmektedir. Müşterinin otelde kaldığı süreç boyunca peyderpey alım yapması ve en sonunda ödeme yapması söz konusu olduğu takdirde kanaatimizce bu uygulamanın sonradan ödemeli isticrâr akdinde semenin malum olduğu uygulama biçimi kapsamında değerlendirilmesi mümkündür.

SONUÇ

“Yavaş yavaş almak” şeklindeki sözlük anlamını da yansıtan isticrâr akdi, müşterinin satıcıdan malları peyderpey satın alması, malları tüketmesinin ardından satıcıyla hesaplaşması şeklinde kurulan, İslam hukuk tarihinin çeşitli devirlerinde ortaya çıkan ve başlangıçta ismi bulunmayıp fukahânın sonradan ismini ve hükmünü tartıştığı isimsiz bir akit türüdür. Akdin “isticrâr” isimlendirmesini daha çok müteahhirun Hanefî ve Şafîî fakihler kullanmakta olup Malikiler tarafından “Medine halkının alışverişi”, Hanbeliler tarafından ise “piyasa fiyatına satış” isimlendirmeleri kullanılmaktadır. Ancak daha detaylı incelendiği vakit bu isimlendirmelerin isticrâr akdinin tüm çeşitlerini kapsamadığı dikkat çekmektedir.

İsticrâr akdinin tüm çeşitlerini ve uygulama biçimlerini kapsayıcı bir tanımının yapılması oldukça zordur. Bu sebeple yapılan tanımlar farklı gerekçelerle tenkite tabi tutulmuştur. Genel olarak isticrâr akdinde müşteri, satıcıdan devamlı surette alışveriş yapmakta ancak bu alışverişlerin yapıldığı esnada herhangi bir ödeme yapmamakta, süreç sonunda taraflar hesaplaşmaktadır. Ödemenin yapılması, isticrâr akdinin çeşidine göre farklılık arz etmektedir. Zira isticrâr akdinin paranın önce verilip alışverişin başladığı ön ödemeli çeşidi ve alım sona erdikten sonra paranın verildiği sonradan ödemeli çeşidi bulunmaktadır.

İsticrâr akdinin her ki çeşidi de akdin meşruiyetine etki eden birtakım problemleri bünyesinde barındırmaktadır.

Ön ödemeli isticrâr akdinde alım süreci başlamadan önce satıcıya ödenen paranın niteliği tartışmaya tabi tutulmuş olup bu paranın semen, emanet, karz yahut hesaba bağlı ödeme kapsamında değerlendirilmesine dair teklifler öne sürülmüştür. Sonradan ödemeli isticrâr akdinde ise müşterinin malları aldıktan ve hatta tükettikten sonra ödeme yapması, ödeme vaktinde malların mevcut olmaması problemine, buna bağlı olarak da madumun satışının gündeme gelmesine sebebiyet vermektedir. Sonradan ödemeli isticrâr akdinde alınan mallar karşılığında semen ödenmemesi sebebiyle bu malların niteliği ve ödeme vaktinde tüketilen mallar karşılığında ödenecek olan meblağın niteliği, isticrâr akdinin İslam akit teorisindeki konumu ile bağlantılıdır. İsticrâr akdinin bey‘ akdinin bir çeşidi olarak kabul edilmesi madumun

satışı ve teâti usulü kapsamında değerlendirilmiştir. Ancak isticrârda semenin belirsiz olması teâti kapsamında değerlendirmeyi mümkün kılmamaktadır. Madumun satışı ile ilgili olarak ise fakihler isticrâr akdini madumun satışının istisnası olarak değerlendirmiş yahut isticrârda madumun satışının söz konusu olmadığını ileri sürmüşlerdir.

İsticrârın bey' akdinin kapsamı dışında kabul edilmesi halinde ise bu malların ve ödenen meblağın durumu ile ilgili bazı teklifler ileri sürülmüştür. Bu tekliflerden ilkinde göre müşteri aldığı malların sahibinin izniyle almakta ve tüketmekte, ödeme vaktinde ise bu malları tazmin etmektedir. İkinci teklife göre satıcı müşteriye malları ivaz şartıyla hibe etmekte, müşteri sonrasında şart koşulan ivazı ödemektedir. Üçüncü teklifte ise müşteri malları sevm-i şirâ yoluyla almakta ve almayı kabul ettiği takdirde ödeme yapmaktadır. Dördüncü ve son teklife göre ise satıcı müşteriye malın aynını borç olarak vermekte, ödeme zamanı ise aldığı malların aynını iade etmekte yahut ödeme günündeki değerini ödemektedir.

İsticrâr akdinin her iki çeşidinin de taşıdığı bazı ortak problemler bulunmaktadır. Nitekim isticrâr akdinde her mal alımında icap ve kabulün zikredilmesi şart değildir. Siga ile ilgili bu problem sebebiyle isticrâr akdini teâti usulü kapsamında değerlendirenler olmuş, teâtiye cevaz vermeyenler isticrâr akdine de cevaz vermemişlerdir. Yine isticrâr akdinin her iki çeşidinde de semen ile ilgili problem bulunmaktadır. Zira her iki çeşitte de mallar alınırken semenin meçhul olması muhtemeldir. Bu noktada ödeme vaktinde semenin takdiri ile ilgili olarak semenin piyasa fiyatına bırakılması, taraflardan birinin takdirine bırakılması, tarafların anlaşmalarına bırakılması gibi bazı durumlar söz konusu olmaktadır. İsticrâr akdi ile ilgili bir diğer problem ise akitte bedellerin vadeli olması sebebiyle vade miktarının belli olmamasıdır. Zira müşteri peyderpey mal almakta ve ödeme bu alış sürecinin tamamlanmasıyla yapılmaktadır. Zikredilen bu problemler arasında fakihlerin semenin takdir edilmemesi hususunda daha çok yoğunlaştıkları dikkat çekmektedir.

İsticrâr akdinin taşıdığı problemler, fakihlerin isticrâr akdine bakışlarına ve dolayısıyla da akdin cevazına tesir etmiştir. Hanefiler, bünyesinde taşıdığı problemleri de dikkate alarak isticrâr akdine istihsan yoluyla cevaz vermişlerdir. Zira Hanefilere

göre isticrâr akdi, toplumda örf ve teamül haline gelmiş olup gündelik hayatı kolaylaştırmaktadır. Şafiiler ise isticrâr akdini sigasındaki problem sebebiyle teâtî kapsamında değerlendirmişler ve teâtîye cevaz verenler isticrâr akdine de vermiş, teâtîye cevaz vermeyenler isticrârı caiz görmemişlerdir. Hanbelî mezhebinde isticrâr akdinin cevazı ile ilgili iki görüş bulunmaktadır. Bu görüşlerden ilkinde göre akit sahih değildir. Ancak Ahmed b. Hanbel'den farklı periyotlarda malların alınması ve sonrasında piyasa fiyatına göre ödeme yapılmasının caiz olduğuna dair ikinci bir görüş nakledilmektedir. Mâlikîler de semenin malum olması halinde akit sahih olacağı görüşünde olup semenin meçhuliyetinin akitin sıhhatine engel olduğu görüşündedirler.

Tezimizde isticrâr akdinin selem, istisnâ ve icâre akitleri ile ilişkisi kurulmuştur. Pratikte malların parça parça ve sürekli alınması, ödemenin sonradan yahut peşin yapılması ve en son hesaplaşılması, isticrâr akdini bu akitlerle uygulama yönüyle benzer kılmaktadır. Ancak isticrâr akdi; devamlı bir alışın söz konusu olması, vadenin ve akit konusunun malum olmaması yönüyle selem akdinden, bedelin peşin olmasının şart olmaması ve akit konusunun malum ve muayyen olması sebebiyle istisnâ akdinden, akit konusunun ayn olması ve semenin malum olmaması yönüyle icâre akdinden ayrılmaktadır.

İsticrârakdi günümüzde muhtelif biçimleriyle farklı kesimler arasında uygulanma imkânı bulmaktadır. İsticrâr akdinin günümüze yansıyan ve en çok kullanılan örneği olarak bakkal, market vb. ticarethanelerden yapılan alışverişler ele alınmaktadır. Buna göre müşteriler ihtiyaçları doğrultusunda malları almakta, bir süre sonra ise hesaplaşma gerçekleşmektedir.

İslâmî finans ve bankacılık, isticrâr akdinin günümüzde kendisine yer edindiği sahalardan birisidir. Açık hesaplı satım ismiyle de anılan isticrâr akdi, bankaların müşterilerine finansal destek sağlamak amacıyla kullanabilecekleri bir yöntem olarak karşımıza çıkmaktadır. Buna göre klasik isticrâr akdinin taraflarından biri banka olmakta ve müşterisini vekili tayin ederek istediği malları peyderpey alabilmesini sağlamaktadır. Bu uygulamada isticrâr akdi banka ile müşteri arasında gerçekleşebileceği gibi banka ile mal sahibi arasında da gerçekleşebilmektedir. Katılım bankacılığının finansman sağlama yöntemleri arasında yer edinen isticrâr

akdinin fikhî niteliği de tartışma konusu edilmiştir. Nitekim isticrâr akdinin murabaha kapsamında yahut tedarik sözleşmesi kapsamında değerlendirilmesi teklifleri ileri sürülmüş ve bu teklifler farklı yönlerden eleştiriye tabi tutulmuştur.

Açık hesaplı satım ismiyle de tabir edilen isticrâr akdinin cari hesap ile aynı anlama geldiği şeklinde öne sürülen görüşe temkinle yaklaşılması gerektiği ifade edilmelidir. Zira cari hesapların niteliğinin emanet, karz yahut yeni bir akit olduğu ve dolayısıyla isticrâr akdinden farklı olduğu belirtilmelidir.

İsticrâr akdinin günümüze yansıyan örneklerinden bir diğeri hasat öncesi henüz maddi yeterliliğe ulaşmamış çiftçilerin akaryakıt ihtiyaçlarını isticrâr akdi ile alabilmesidir. Buna göre çiftçiler akaryakıt istasyonlarından maddi gücü yetersiz iken ihtiyaçlarını alabiliyorken akaryakıt istasyonları da enflasyon sebebiyle meydana gelebilecek fiyat farklılıklarından kendisini koruyabilmektedir. Yine çiftçilerin fındık, buğday, yulaf gibi zirâî ürünlerini “emanete bırakma” adı altında bazı ticarethane yahut resmî kurumlara vermesi de isticrâr akdinin güncel örnekleri arasında yer almaktadır. Zira buna göre piyasa fiyatının yükselmesini bekleyen çiftçi depolama gibi sorunlarla karşılaşmamakta, ticarethane veya kurumlar ise malları alabilmekte ve kullanabilmektedir.

Gazete, dergi gibi abonelik işlemi yapılarak satın alınan mallara yahut doğalgaz, su, elektrik, internet gibi devamlı surette alınan hizmetlere sahip olmak isticrâr akdinin güncel uygulamaları arasında yer almaktadır. Zira aylık yahut üç aylık gibi bir sürede bu hizmetler yahut ürünler alınmakta, kullanılmakta ve hatta tüketilmekte, ardından piyasa fiyatı üzerinden semen belirlenmektedir. Bu da isticrâr akdinin uygulama biçimlerinden bazıları ile örtüşmektedir.

Bazı araştırmacılar tarafından banka kredi kartlarının isticrâr akdinin güncel örnekleri arasında takdim edilmesini, isabetli bir çıkarım olarak değerlendirmek mümkün gözükmemektedir. Zira bu değerlendirmeye tabi tutulduğu takdirde bu görüş sahibinin isticrâr akdini bir akitten ziyade teâti gibi bir uygulama biçimi olarak ele aldığı dikkat çekmektedir. Ayrıca kredi kartlarının çalışma prensipleri, kefalet, havale ya da bu iki akdin birleşiminden oluşan yeni bir akit ile açıklanmaktadır. Dolayısıyla

kredi kartlarının isticrâr akdi kapsamında çalıştığını iddia etmek pek mümkün gözükmemektedir.

Sonuçta zikredilen bu örnekler, isticrâr akdinin kullanımının insanlara sağladığı yararı ve isticrâr akdinin özellikle enflasyonun yüksek olduğu dönemlerdeki işlevini göz önüne koymaktadır. Zira bu işlem, taraflardan birine ödeme kolaylığı sağlarken diğerine fiyat farklılıklarından korunma imkânı tanımaktadır. İsticrâr akdi enflasyonun yüksek olduğu dönemlerde insanların tercih ettiği bir akit olarak zikredilebilir. Zira enflasyon, piyasada anlık fiyat farklılıklarına sebebiyet vermekte ve bu da karz-ı hasen bulmayı zorlaştırmaktadır. Bu durumda alım gücü olmayıp ihtiyaçlarını alabilmek için insanlar bu akde başvurmuşlardır. Dolayısıyla isticrâr akdinin insanların teamülünde yer edinen ve hatta insanların yapmaktan müstağni kalamayacağı bir akit olarak zikredilmesi mümkün görünmektedir. İnsanlara sağladığı faydaların yanı sıra meydana gelebilecek suistimallerin önüne geçilebilmesi amacıyla isticrâr akdi ile ilgili düzenlemelerin ve standartların oluşturulması önem arz etmektedir.

EK-1

TURAN PETROL TES. VE TIC. KOLL ŞTi.
Erol TURAN ve Ortakları
Mrk : Camiatik Mahallesi Baádat Caddesi No:7
Tel :0.332 882 61 20 - 893 42 42- ILGIN
Sube : Cavuscuöl Mh. Acik Ilica Cd. No:2- ILGIN

BORÇ SENEDİ

Tarih ve Saat		Belge No		Kart No	
Ürün	Miktar				

- Akaryakıt Alındığı tarihten sonra Fiyat Düşerse, akaryakıtın alındığı günün fiyatından tahsilat yapılır.
- Akaryakıt alındıktan sonra Zam Gelirse yeni (zamlı) fiyattan tahsilat yapılır.
- Akaryakıt alındığı tarihten iki ay içinde ödenmesi gerekir.
- Ödemenin gecikmesi halinde aylık %7 gecikme zammı uygulanır.

İşbu emre muharrer senedin mukabillinde.....Tarihinde Sayın Turan Petrol Tes. ve Tic. Koll Şti. Veyahüt emrühavaleye yukarıda yazılı yalnız BE..... TL.KR. Ödeyeceğim Bedeli malen ahzolmuştur. İşbu bono vadesinde ödenmediği takdirde müteakip bonoların da muacceliyet kasbedeceğini ihtilaf vukuunda ILGIN mahkemelerinin yetkisini şimdiden kabul eylerim.

Plaka	Cari Ad/Ünvan
Teslim Alan	

EK-2

TURAN PETROL TES. VE TİC. KOLL. ŞTİ.
 Erol TURAN ve Ortakları
 Mrk : Camiatik Mahallesi Bağdat Caddesi
 No:7
 Tel :0.332 882 61 20 - 893 42 42- ILGIN
 Sube : Cavuscuöl Mh. Acik Ilica Cd. No:2-
 ILGIN

TAHSİLAT MAKBUZU

Tarih:/..../....

NAKİT:..... K.KARTI:..... ÇEK:..... SENET:.....

Malın Cinsi	Miktarı Litre	Borç Senet Fiş No	Tutarı

	BANKASI	ŞUBESİ	VADESİ	ÇEK NO.	TUTARI
1	_____	_____	_____	_____	_____
2	_____	_____	_____	_____	_____

Yaptığım ödemeye ilişkin TURAN PETROL TES. VE TİC. KOLL. ŞTİ.'nde bulunan borç senedimi teslim aldım.

Müşteri
Ad-Soyad-İmza

Teslim Alan
Ad-Soyad-İmza

KAYNAKÇA

- Abdurrahman b. Süleyman er-Rebîş. “Akdü't-tevrîd”. *Mecelletü'l-buhûsi'l-İslâmiyye*, ts.
- Ahmed Muhtâr Abdülhamîd Ömer. *Mu'cemu'l-lügati'l-'Arabiyye el-Muâsıra*. Âlemü'l-Kütüb, 1429.
- Akkurt, İsmail. *İslam Hukukuna Göre Akit Mahalli*. Sivas: Sivas Cumhuriyet Üniversitesi, Yüksek Lisans Tezi, 2019.
- Akkuş, Mehmet - Yerlikaya, Ünal. “Bazı Tarım Ürünlerinin ‘Emanet’ Adıyla Satılması ve Bunun İsticrâr Akdi ile İlişkisi”. *Tevilat* 4/1 (2023), 149-178.
- Akman, Ahmet. “İslam Hukuku, Mecelle ve Türk Hukukunda Beğenme Şartıyla Satış Üzerine Bir İnceleme”. *Ankara Üniversitesi İlahiyat Fakültesi Dergisi* 63/1 (31 Mayıs 2022), 211-246. <https://doi.org/10.33227/auifd.1002080>
- Aktan, Hamza. “İstisnâ”. *Türkiye Diyanet Vakfı İslâm Ansiklopedisi*. 23/393-396. Ankara: TDV Yayınları, 2001.
- Alarashi, Mohammad Eyad. “el-Hülâsa maa't-Tatbîkati'l-Muâsıra”. *el-Mevki'u'r-Resmî li-Fazîleti's-Şeyh Ali*. 06 Temmuz 2009. Erişim 28 Mayıs 2024. <https://alqaradaghi.com/الخلاصة-مع-التطبيقات-المعاصرة/>
- Ali Haydar Efendi. *Dürrü'l-hükkâm şerhu Mecelleti'l-ahkâm*. 4 Cilt. İstanbul: Diyanet İşleri Başkanlığı Yayınları, 1. Basım, 2020.
- Alkış, Alpaslan. “İslam Hukukunda Katılım Bankacılığı Fon Toplama ve Kullandırma Yöntemleri”. *Al Farabi Uluslararası Sosyal Bilimler Dergisi* 2/3 (2018), 120-133.
- Anzî, Murzî b. Meşûh. *Fıkhü'l-hendeseti'l-mâliyyeti'l-İslâmiyye*. thk. Abdullah b. Hamd es-Sekâkir. Riyad: Dâru Kunûzi İşbilya, 1436.
- Aslan, Bedri. *İslâm Ticâret Hukukuna Göre Cehâlet ve Güncel Akitlere Etkisi*. Diyarbakır: Dicle Üniversitesi, Doktora Tezi, 2015.
- Aynî, Ebû Muhammed Bedrüddîn. *el-Binâye fî şerhi'l-Hidâye*. thk. Emîn Sâlih Şa'bân. 13 Cilt. Beyrut-Lübnan: Dârü'l-Kütübî'l-İlmiyye, 1420.
- Bakkal, Ali. “İslam Hukukunda Para ve Faiz Telakkisi Zaviyesinden Enflasyon Farkının Ödenmesi Problemi”. *Harran Üniversitesi İlahiyat Fakültesi Dergisi* 1/1 (1995), 45-80.
- Bardakoğlu, Ali. “Bey”. *Türkiye Diyanet Vakfı İslâm Ansiklopedisi*. 6/13-19. İstanbul: TDV Yayınları, 1992.
- Bardakoğlu, Ali. “Hibe”. *Türkiye Diyanet Vakfı İslâm Ansiklopedisi*. 17/421-426. İstanbul: TDV Yayınları, 1998.
- Bayar, Mesut. *İslam Hukukunda Banka Kartları ve Kredi Kartları*. Diyarbakır: Dicle Üniversitesi, Yüksek Lisans Tezi, 2007.
- Bayındır, Servet. “Banka Mevduat Hesaplarının İslâm Hukuku Açısından Değerlendirilmesi”. *Marife Dini Araştırmalar Dergisi* 5/2 (2005), 7-20.
- Bektaş, İsmail - Durmuş, Muhammed Emin. *İslam İktisadında Garar*. ed. Soner Duman vd. İstanbul: İktisat Yayınları, 2021.
- Bilgili, İsmail. “İslâm Hukukunda Ma'dûm'un Satışı”. *İslam Hukuku Araştırmaları Dergisi* 8 (2006), 211-238.
- Bilmen, Ömer Nasuhi. *Fıkıh İlmi & İslam Hukuku Terimleri Sözlüğü*. thk. Abdullah Kahraman. İstanbul: Nizamiye Akademi, 2. Basım, 2017.
- Bilmen, Ömer Nasuhi. *Hukûk-ı İslâmiyye ve Istilâhât-ı Fıkhiyye Kamusu*. 8 Cilt.

İstanbul: Ravza Yayınları, 2. Basım, 2018.

BİM A.Ş. “BİM Hediye Kartı”. Erişim 15 Ağustos 2024.
<https://www.bim.com.tr/Categories/659/bim-hediye-karti.aspx>

Bölükbaş, Ali Haydar. *İslâm Borçlar Hukukunda Niza*. Rize: Recep Tayyip Erdoğan Üniversitesi, Doktora Tezi, 2020.

Buhârî, Burhâneddin Mahmud. *el-Muhîtü'l-Burhânî*. thk. Abdülkerim Sâmî el-Cündî. 9 Cilt. Beyrut-Lübnan: Dâru'l-Kütübi'l-İlmiyye, 1324.

Buhârî, Ebû Abdillâh Muhammed b. İsmâil b. İbrâhîm. *Şahîhu'l-Buhârî*. thk. Mustafa Dîb el-Boğa. 7 Cilt. Dimeşk: Dâru İbn Kesîr - Dâru'l-Yemâme, 5. Basım, 1414.

Buhûfî, Mansûr b. Yûnus b. Salâhiddîn. *Şerhu Müntehe'l-İrâdât*. 3 Cilt. Beyrut: Âlemü'l-Kütüb, 1414.

Büyükakın, Tahir. *Enflasyon Teorileri ve Türkiye'de 1980 Sonrası Enflasyon*. İstanbul: İstanbul Üniversitesi, Yüksek Lisans Tezi, 1995.

Can, Mehmet Akif. *Banka Kartlarının İslam Hukuku Açısından Değerlendirilmesi*. İstanbul: Marmara Üniversitesi, Yüksek Lisans Tezi, 2007.

Cebeci, İsmail. *Modern İslam İktisadî Literatüründe Murabaha Tartışmaları*. İstanbul: Marmara Üniversitesi, Doktora Tezi, 2010.

Cevherî, İsmâil b. Hammâd. *Tâcü'l-luga ve sıhâhu'l-'Arabiyye*. thk. Ahmed Abdülgafûr Attâr. Beyrut: Dâru'l-İlmi'l-Melâyîn, 1407.

Çağlar, Muhammed Ali. *İslam Hukukunda Akitlerde Satış Bedeli (Semeniyet)*. Konya: Necmettin Erbakan Üniversitesi, Yüksek Lisans Tezi, 2019.

Çeker, Orhan. *Fetvalarım*. Konya: Damla Ofset, 2018.

Çeker, Orhan. *Fıkıh Dersleri*. Konya: Tekin Kitabevi, 11. Basım, 2020.

Çeker, Orhan. *İslâm Hukukunda Akidler*. Konya: Tekin Kitabevi, 2. Basım, 2019.

Çetintaş, Recep. “İslam Hukuku Açısından Tedarik Sözleşmesinin Meşrûiyeti (Türk Borçlar Hukuku'ndaki Mahiyeti Bağlamında)”. *Turkish Studies* 11/12 (2016), 39-66.

Desûkî, Şemsüddîn Ebû Abdillâh Muhammed b. Ahmed b. Arafe. *Hâşiye 'ale'ş-Şerhi'l-kebîr*. Dâru'l-Fikr, ts.

DİB, Diyanet İşleri Başkanlığı. “Demir, çimento, mazot ve un gibi misli (standart) bir malın fiyatı belirlenmeden sadece miktarı kaydedilerek veresiye satışı (isticrâr) caiz midir?” *Din İşleri Yüksek Kurulu*. Erişim 05 Ağustos 2024.
<https://kurul.diyanet.gov.tr/Cevap-Ara/1143/demir-cimento-mazot-ve-un-gibi-misli-standart-bir-malin-fiyati-belirlenmeden-sadece-miktari-kaydedilerek-veresiye-satisi-isticrar-caiz-midir>

DİB, Diyanet İşleri Başkanlığı. “Ön ödemeli banka kartlarının kullanılması caiz midir?” *Din İşleri Yüksek Kurulu*. Erişim 15 Ağustos 2024.
<https://kurul.diyanet.gov.tr/Cevap-Ara/963/on-odemeli-banka-kartlarinin-kullanilmasi-caiz-midir#>

Döndüren, Hamdi. “İslâm'da Para-Kredi Faiz ve Enflasyon İlişkileri”. *İslâmî Araştırmalar* 3 (1987), 56-70.

Durgut, Ramazan. *Cari Hesap Sözleşmesi*. İstanbul: İstanbul Üniversitesi, Doktora Tezi, 2012.

Durmuş, Abdullah. “Fıkıhta Karz (Ödünç) Sözleşmesinde Vade Şartının Bağlayıcılığı Meselesi”. *İslam Hukuku Araştırmaları Dergisi* 16 (2010), 315-330.

Ebû Diyyah, İhâb Hüseyin Mustafa. “es-Suveru’l-hadîse li-akdi’l-isticrâr fi mîzani’l-iktisâdi’l-İslâmî”. *Mecelletü’l-idâre ve’t-tenmiye li’l-buhûs ve’d-dirâsât* 9/1 (2020), 280-258.

Erdoğan, Mehmet. *Fıkıh ve Hukuk Terimleri Sözlüğü*. İstanbul: Ensar Neşriyat, 2019.

Erköse, H. Yener vd. “Devlet ve Küresel Piyasa Arasında: Karadeniz Bölgesi’nde Küçük Ölçekli Fındık Üretimi”. *İstanbul Üniversitesi Sosyoloji Dergisi* 40/1 (2020), 55-77.

Eskicioğlu, Osman. “İslâm Hukukunda Enflasyonla İlgili Bazı Meseleler”. *Dokuz Eylül Üniversitesi İlahiyat Fakültesi Dergisi* 1 (1983), 98-117.

Eşkâr, Üsâme Ömer. *Akdü’l-isticrâr suveruhu-ahkâmuhu-tatbikâtuhû*. Katar: Katar Üniversitesi, ts.

Ezherî, Muhammed b. Ahmed. *Tehzîbü’l-luğa*. Beyrut: Dâru İhyâi’t-Türâsi’l-Arabî, 2001.

Ferâhîdî, Ebû Abdîrrahmân el-Halîl b. Ahmed b. Amr b. Temîm. *Kitâbü’l-‘Ayn*. thk. Mehdi el-Mahzûmî - İbrâhîm es-Sâmerrâî. 8 Cilt. Dâru ve Mektebetü’l-Hilâl, ts.

Fîrûzâbâdî, Ebû’t-Tâhir Mecdüddîn Muhammed b. Ya’kûb b. Muhammed. *el-Kâmûsü’l-muhîf*. Beyrut-Lübnan: Müessesetü’r-Risâle li’t-tibâa ve’n-Neşr ve’t-tevzî’, 8. Basım, 1426.

Gazzâlî, Ebû Hâmid Muhammed b. Ahmed. *el-Vasîf fi’l-fıkıh*. thk. Ahmed Mahmud İbrahim. 7 Cilt. Kahire: Dârü’s-Selâm, 1417.

Görmüş, Şakir vd. (ed.). *Yaşayan ve Gelişen Katılım Bankacılığı*. İstanbul: TKBB Yayınları, ts.

Gözübenli, Beşir. “Semen”. *Türkiye Diyanet Vakfı İslâm Ansiklopedisi*. 36/465-467, 2009.

Güney, Necmeddin. *Satım Akdi Özelinde İslam Borçlar Hukukunda Garar*. Konya: Necmettin Erbakan Üniversitesi, Doktora Tezi, 2013.

Haddâd, Radiyyüddîn Ebû Bekr b. Alî b. Muhammed. *el-Cevheretü’n-neyyire*. el-Matbaatü’l-Hayriyye, 1322.

Hafif, Ali. *İslam Hukukuna Göre Hukukî İşlemler ve Hükümleri*. Ankara: Türkiye Diyanet Vakfı Yayınları, 4. Basım, 2018.

Halkbank. “Açık Hesap”. *Bireysel İhtiyaç Kredileri*. Erişim 24 Mayıs 2024. <https://www.halkbank.com.tr/tr/bireysel/krediler/ihtiyac-kredileri/acik-hesap.html>

Hamevî, Ebû’l-Abbâs Şihâbüddîn Ahmed b. Muhammed. *Ġamzû ‘uyûni’l-beşâ’ir ‘alâ mehâsini’l-Eşbâh ve’n-nezâ’ir*. 4 Cilt. Beyrut-Lübnan: Dârü’l-Kütübi’l-İlmiyye, 1405.

Haraşî, Muhammed b. Abdullah. *eş-Şerhu’l-kebîr ‘alâ Muhtasarı Halîl*. 8 Cilt. Mısır: Matbaatü’l-Kübrâ el-emîriyye, 2. Basım, 1431.

Haskefî, Alâüddîn. *ed-Dürrü’l-muhtâr*. Beyrut: Dârü’l-Kütübi’l-İlmiyye, 1423.

Hattâb, Ebû Abdillâh Şemsüddîn Muhammed b. Muhammed b. Abdîrrahmân. *Mevâhibü’l-celîl li-şerhi Muhtasarı Halîl*. 6 Cilt. Dârü’l-Fikr, 3. Basım, 1412.

Heyet. *el-Mevsû’atü’l-fıkhiyye el-Kuveyyiyye*. 45 Cilt. Kuveyt: Dârü’s-Selâsil, 2. Basım, 1404.

Heyet. *Mevsû’atü’l-fıkhi’l-İslâmî*. Mısır: Vezâretü’l-Evkâf ve’ş-şuûnu’l-İslâmiyye, 1386.

Heytemî, Ebû’l-Abbâs Şihâbüddîn Ahmed b. Muhammed b. Muhammed. *Tuhfetü’l-muhtâc bi-şerhi’l-Minhâc*. Mısır: el-Mektebetü’t-ticâriyyetü’l-kübrâ, 1357.

Himyerî, Ebû Saîd Neşvân. *Şemsü'l-'ulûm ve devâ'ü kelâmi'l-'Arab mine'l-külûm*. thk. Hüseyin b. Abdullah el-Ömerî vd. Beyrut-Lübnan: Dâru'l-Fikri'l-Muâsir, 1420.

Hüseyinî, Muhammed Murteza. *Tâcü'l-arûs min cevâhiri'l-kâmûs*. 40 Cilt. Kuveyt: Dâru'l-Hidâye, 1385.

İbn Âbidîn, Muhammed Emîn b. Ömer b. Abdilazîz. *Reddü'l-muhtâr 'ale'd-Dürri'l-muhtâr*. 6 Cilt. Beyrut: Dâru'l-Fikr, 1386.

İbn Kayyim el-Cevziyye, Şemsüddîn Muhammed b. Ebî Bekr. *İ'lâmü'l-muvakkî 'în 'an rabbi'l-'âlemîn*. thk. Muhammed Abdüsselâm İbrahim. Beyrut: Dâru'l-Kütübi'l-İlmiyye, 1411.

İbn Kayyim el-Cevziyye. *Bedâ'i'u'l-fevâ'id*. 4 Cilt. Beyrut-Lübnan: Dâru'l-Kütübi'l-Arabî, 1431.

İbn Kudâme, Ebu Muhammed Muvaffakuddin. *el-Kâfi fi fıkhi'l-İmâmi'l-mübeccel Ahmed b. Hanbel*. 4 Cilt. Dâru'l-Kütübi'l-İlmiyye, 1414.

İbn Manzûr, Ebü'l-Fazl Cemâlüddîn Muhammed b. Mükerrrem. *Lisânü'l-'Arab*. Beyrut: Dâru Sadr, 1414.

İbn Müflih, Ebû Abdillâh Şemsüddîn Muhammed. *en-Nüket ve'l-fevâ'idü's-seniyye 'alâ müşkili'l-Muharrer li-Mecdidîn İbn Teymiyye*. Riyad: Mektebetü'l-Meârif, 2. Basım, 1404.

İbn Nuceym, Sirâcüddîn Ömer b. İbrâhîm b. Muhammed. *en-Nehrü'l-fâ'ik*. thk. Ahmed İzzu İnâye. Beyrut-Lübnan: Dâru'l-Kütübi'l-İlmiyye, 1422.

İbn Rüşd, Ebü'l-Velîd Muhammed b. Ahmed b. Ahmed el-Kurtubî. *el-Beyân ve't-tahsil*. Beyrut-Lübnan: Dâru'l-Garbi'l-İslâmî, 1408.

İbn Teymiyye, Ebü'l-Abbâs Takıyyüddîn Ahmed b. Abdilhalîm b. Mecdidîn Abdisselâm. *el-Fetâvâ'l-kübrâ li-İbn Teymiyye*. Beyrut-Lübnan: Dâru'l-Kütübi'l-İlmiyye, 1408.

İbn Teymiyye, Mecdüddin - İbn Müflih, Şemseddin. *el-Muharrer fi'l-fıkḥ 'alâ mezhebi'l-İmâm Ahmed b. Hanbel - ve meahû en-Nüket ve'l-fevâ'idü's-seniyye*. 2 Cilt. Kahire: Matbaatü's-Sünneti'l-Muhammediyye, 1369.

İbn Kudâme, Ebû Muhammed Muvaffakuddin Abdullâh b. Ahmed b. Muhammed. *el-Muğni*. thk. Abdülkâdir Arnaût. Cidde: Mektebetü's-Sevâdî, 1421.

İbnü'l-Hümâm, Kemâlüddîn Muhammed b. Abdilvâhid b. Abdilhamîd. *Fethu'l-kadîr*. Mısır: Şirketü Mektebetü ve Matbaatu Mustafa el-Babî el-Halebî ve Evlâduhû, 1389.

İbnü'l-Hümâm, Kemâlüddîn Muhammed b. Abdilvâhid b. Abdilhamîd. *Fethu'l-kadîr*. Beyrut-Lübnan: Dâru'l-Kütübi'l-İlmiyye, 1424.

İbnü'r-Rif'a, Ebü'l-Abbâs Necmüddîn Ahmed b. Muhammed b. Alî el-Ensârî. *el-Kifâye fi şerhi't-Tenbih*. 21 Cilt. Beyrut-Lübnan: Dâru'l-Kütübi'l-İlmiyye, 1. Basım, 2009.

İbrahim Mustafa vd. *el-Mu'cemü'l-vasîf*. Kahire: Mecmeu'l-Lügati'l-Arabiyye, 1392.

İlîş, Muhammed. *Minehu'l-celîl 'alâ Muhtaşari's-Şeyḥ Halîl*. 9 Cilt. Beyrut: Dâru'l-Fikr, 1. Basım, 1404.

İpşirli, Mehmet. "Cer". *Türkiye Diyanet Vakfı İslâm Ansiklopedisi*. 7/388-389. Ankara: TDV Yayınları, 1993.

İslatince, Nuray. "Reasons University Students Prefer Credit Cards Importance Raking: A Study on Anadolu University Students". *Journal of Current Researches on*

Social Sciences 7/3 (2017), 125-138.

Kacır, Temel. "Bir Finansman Yöntemi Olarak İsticrâr Akdi". *İslam Hukuku Araştırmaları Dergisi* 30 (2017), 273-297.

Kalkan, Cemal. *Faizsiz Bankacılıkta Mudârabe ve Kâr*. ed. Süleyman Şahin. İstanbul: İnsan Yayınları, 2021.

Kallek, Cengiz. "İstirsâl". *Türkiye Diyanet Vakfı İslâm Ansiklopedisi*. 23/375-376. Ankara: TDV Yayınları, 2001.

Kallek, Cengiz. "Kaparo". *Türkiye Diyanet Vakfı İslâm Ansiklopedisi*. 24/339-340. Ankara: TDV Yayınları, 2001.

Karaman, Hayreddin. *Ana Hatlarıyla İslam Hukuku*. İstanbul: Ensar Neşriyat, 20. Basım, 2018.

Karaman, Hayreddin. *Mukayeseli İslam Hukuku*. 3 Cilt. İstanbul: İz Yayıncılık, 9. Basım, 2016.

Kâsânî, Alâüddîn Ebû Bekr b. Mes'ûd b. Ahmed. *Bedâ'î 'u'ş-şanâ'î 'fî tertîbi 'ş-şerâ'î*. thk. Muhammed Muhammed Tâmr. 10 Cilt. Kahire: Dârü'l-Hadîs, 1426.

KONYAKART. "KONYAKART Hakkında Genel Bilgiler". *Konyakart*. Erişim 15 Ağustos 2024. <https://konyakart.konya.bel.tr/sayfa/konyakart-hakkinda-genel-bilgiler>

Kudûrî, Ebü'l-Hüseyn Ahmed b. Ebî Bekr Muhammed b. Ahmed. *el-Muhtaşar*. thk. Kâmil Muhammed Muhammed Avîza. Beyrut-Lübnan: Dârü'l-Kütübi'l-İlmiyye, 1418.

Kumaş, Ali. *İslâm Borçlar Hukukunda Gabin*. Konya: Selçuk Üniversitesi, Doktora Tezi, 2011.

KuveytTürk. "İsticrar (Fon Kullandırım) Akdi". *Ürünlerimizde Kullanılan Akitler*. Erişim 24 Mayıs 2024. <https://www.kuveytturk.com.tr/urunlerimizde-kullanilan-akitler>

LC Waikiki. "Hediye Kart Kullanımı". *Yardım*. Erişim 15 Ağustos 2024. <https://www.lcw.com/yarдим/hediye-kart/hediye-kart-kullanimi>

Mâlik b. Enes. *Muvattâ' Mâlik Rivayetü Ebî Mus'ab ez-Zührî*. thk. Beşşâr Avvâd Mâruf, Mahmûd Muhammed Halîl. Beyrut: Müessesetü'r-Risâle, 1412.

Mâverdi, Ebü'l-Hasen Alî b. Muhammed b. Habîb el-Basrî. *el-Hâvi'l-kebir*. thk. Ali Muhammed Muavviz, Âdil Ahmed Abdülmevcûd. Beyrut-Lübnan: Dârü'l-Kütübi'l-İlmiyye, 1419.

Merdâvî, Ebü'l-Hasen Alâüddîn Alî b. Süleymân el-Fıkî, Muhammed Hâmid el-. *el-İnşâf fî ma'rifeti'r-râcih mine'l-hilâf 'alâ mezhebi'l-İmâmi'l-mübeccel Ahmed b. Hanbel*. Beyrut: Matbaatü's-Sünneti'l-Muhammediyye, 1374.

Mergînânî, Ebü'l-Hasen Burhânüddîn Alî b. Ebî Bekr b. Abdilcelîl. *el-Hidâye*. thk. Tallâl Yusuf. Beyrut-Lübnan: Dârü'ihyâi't-türâsi'l-Arabî, ts.

Mergînânî, Ebü'l-Hasen Burhânüddîn Alî b. Ebî Bekr. *el-Hidâye şerhu Bidâyeti'l-mübedî*. 8 Cilt. İstanbul: Dârü'l-Kütübi'l-Arabiyye - al-Bushra, 2018.

Mevsilî, Ebü'l-Fazl Mecdüddîn Abdullâh b. Mahmûd. *el-İhtiyâr li-ta'lîli'l-Muhtâr*. 5 Cilt. Kahire: Matbaatü'l-Halebî, 1356.

Mısrî, Refik. "Bey'u'l-İsticrâr: Ta'rîfuhû ve İşkâliyyâtuhû". *Mevsû'atü'l-İktisâd ve't-Temvîlu'l-İslâmî*. 07 Haziran 2010. Erişim 21 Haziran 2024. <https://iefpedia.com/arab/?p=19279>

Muhammed Râfi' Sâlim Ali. *Bey'u'l-isticrâr ve ahkâmuhu fî-Şeriatî's-İslâmiyye ve tatbîkâtuhu'l-muâsıra*. Mısır: Câmîatü'l-Mansoura, Doktora Tezi, 2017.

Nevevî, Ebû Zekeriyâ Yahyâ b. Şeref b. Mürî. *Ravzatü't-Tâlibîn*. thk. Muhammed Züheyr eş-Şâviş. 12 Cilt. Beyrut-Dimeşk-Umman: el-Mektebü'l-İslâmî, 3. Basım, 1312.

Nevevî, Ebû Zekeriyâ Yahyâ b. Şeref. *el-Mecmû' şerhu'l-Mühezzeb*. 9 Cilt. Kahire: İdâretü't-Tıbâ'a el-Münîriyye, 1347.

Okur, Hüseyin. "İslam Borçlar Hukukunda İsticrâr Akdi ve Mezheplerin Konuyla İlgili Mülâhazaları". *Tasavvur / Tekirdağ İlahiyat Dergisi* 5/2 (2019), 1251-1271.

Onur, Mehmet. "İslam Hukuku Açısından Kapora". *ANTAKİYAT Hatay Mustafa Kemal Üniversitesi İlahiyat Fakültesi Dergisi* 4/1 (2021), 105-118.

Osmânî, Muhammed Takî. "Akdü't-Tevrîd". *Mecelle Mecme'u'l-Fıkhî'l-İslâmî*. Erişim 29 Mayıs 2024. <https://ketabonline.com/ar/books/6004/read?part=12&page=22998&index=3282311/3282332/3282334>

Osmânî, Muhammed Takî. *Buhûs fî kadâyâ fıkhiyye muâsıra*. Dimeşk: Dârü'l-Kalem, 1424.

Osmânî, Muhammed Takî. *Fıkhü'l-büyükü*. İstanbul: Dârü'l-Kütübi'l-Arabiyye, 2016.

Özdemir, Ahmet. "Akitlerde İrade Beyanı". *Çukurova Üniversitesi İlahiyat Fakültesi Dergisi* 8/2 (2008), 117-131.

Papara. "Papara Card". Erişim 15 Ağustos 2024. <https://www.papara.com/>

Remlî, Şemseddin. *Nihâyetü'l-muhtâc ilâ şerhi'l-Minhâc*. 8 Cilt. Beyrut: Dârü'l-Fıkr, 1404.

Ribât, Hâlid İd, Seyyid İzzet. *el-Câmi' li-ulûmi'l-İmâm Ahmed*. 22 Cilt. Mısır: Dârü'l-Felâh li'l-Bahsi'l-ilmî ve tahkîki't-türâs, 1430.

Semerkindî, Ebû Bekr Alâüddîn Muhammed. *Tuhfetü'l-fukahâ*. Beyrut-Lübnan: Dârü'l-Kütübi'l-İlmiyye, 2. Basım, 1414.

Senhûrî, Abdurrezzak Ahmed. *Mesâdiru'l-hakfi'l-hak fi'l-fıkhî'l-İslâmî: Dirâse mukârane bi'l-fıkhî'l-ğarbî*. Beyrut, 1954.

Serahsî, Ebû Bekr Şemsü'l-eimme Muhammed b. Ebî Sehl Ahmed. *el-Mebsût*. 31 Cilt. Mısır: Matba'atü's-Saâde, 1431.

Serahsî, Ebû Bekr Şemsü'l-eimme Muhammed b. Ebî Sehl Ahmed. *Usûlü's-Serahsî*. thk. Ebü'l-Vefâ el-Efgânî. Beyrut: Dârü'l-Mârife, ts.

Sicistânî, Ebû Dâvûd Süleymân b. el-Eş'as b. İshâk. *Mesâ'ilü'l-İmâm Ahmed b. Hanbel*. thk. Ebû Muâz Tarık b. Avazallah b. Muhammed. Mısır: Mektebetü İbn Teymiyye, 1420.

Şafak, Ali. "İslâm İktisadında Enflasyon ve Getirilen Önleyici Tedbirler". *Diyanet Dergisi* 18/1 (1979), 5-24.

Şeybânî, Ebû Abdillâh Muhammed b. el-Hasen. *el-Asl*. thk. Mehmed Boynukalın. 12 Cilt. Beyrut: Dârü İbn Hazm, 1433.

Şirbînî, Şemsüddîn Muhammed b. Ahmed el-Hatîb. *Muğni'l-muhtâc ilâ ma'rifeti me'ânî elfâzi'l-Minhâc*. Dârü'l-Kütübi'l-İlmiyye, 1415.

Şirbînî, Şemsüddîn Muhammed b. Ahmed el-Hatîb. *Muğni'l-muhtâc ilâ ma'rifeti me'ânî elfâzi'l-Minhâc*. thk. Ali Muhammed Muavviz, Âdil Ahmed Abdülmevcûd. Dârü'l-Kütübi'l-İlmiyye, 1415.

TKBB, Türkiye Katılım Bankaları Birliği. "Beyu'l-isticrâr". *Faizsiz Finans Sözlüğü*. Erişim 24 Mayıs 2024. <https://tkbb.org.tr/katilim-sozluk/426>

TKBB, Türkiye Katılım Bankaları Birliği. “Murabaha Finansmanına Konu Edilemeyen Bazı Mallar İçin İsticrâr Akdini de İçeren Bir Murabaha İşlemi Yapılması”. *Türkiye Katılım Bankaları Birliği*. Erişim 15 Ağustos 2024. [https://tkbb.org.tr/danisma-](https://tkbb.org.tr/danisma-kurulu/kararlar/Murabaha_Finansmanina_Konu_Edilemeyen_Bazi_Mallar_icin_Isticrar_Akdini_de_Iceren_bir_Murabaha_Islemi_Yapilmasi)

[kurulu/kararlar/Murabaha_Finansmanina_Konu_Edilemeyen_Bazi_Mallar_icin_Isticrar_Akdini_de_Iceren_bir_Murabaha_Islemi_Yapilmasi](https://tkbb.org.tr/danisma-kurulu/kararlar/Murabaha_Finansmanina_Konu_Edilemeyen_Bazi_Mallar_icin_Isticrar_Akdini_de_Iceren_bir_Murabaha_Islemi_Yapilmasi)

TKBB, Türkiye Katılım Bankaları Birliği. “Tarihçe”. Erişim 15 Ağustos 2024. <https://www.tkbb.org.tr/kurumsal/hakkimizda/tarihce#>

Türkiye İş Bankası. “Ön Ödemeli Kart Nedir ve Nasıl Kullanılır?” *Kartlar*. Erişim 15 Ağustos 2024. <https://www.isbank.com.tr/blog/on-odemeli-kart-nedir-ve-nasil-kullanilir>

Uzunpostalcı, Mustafa. “İslam Hukuku Açısından Ehliyet”. *İslam Hukuku Araştırmaları Dergisi* 8 (2006), 149-182.

Vakıf Katılım. “İsticrâr Akdine Dayanan Ürünler Genel Bilgilendirme Formu”. *Sözleşmeler ve Formlar*. Erişim 24 Mayıs 2024. <https://www.vakifkatilim.com.tr/tr/diger/sozlesmeler-ve-formlar>

Vergi Konseyi. *Kayıtlı Ekonominin Geliştirilmesi Sürecinde Kartlı Ödeme Sistemleri ile Yeni Yöntem ve Teknolojiler*. İstanbul: TKBB Yayınları, 2011.

Yaman, Ahmet - Çalıř, Halit. *İslam Hukukuna Giriş*. İstanbul: Marmara Üniversitesi İlahiyat Vakfı Yayınları, 15. Basım, 2017.

YapıKredi. “Ön Ödemeli Kartlar”. *Kartlar*. Erişim 15 Ağustos 2024. <https://www.yapikredi.com.tr/bireysel-bankacilik/kartlar/on-odemeli-kartlar>

Yaran, Rahmi. *İslam Hukukunda Borcun Gecikmesi Borçlunun Temerrüdü ve Alacaklının Temerrüdü*. İstanbul: Marmara Üniversitesi İlahiyat Vakfı Yayınları, 1997.

Yatbaz, Ayhan. *Faizsiz Finansal Kuruluşlarda Muhasebe ve Finansal Raporlama İlkeleri*. İstanbul: TKBB Yayınları, 2020.

Yeni Şafak. “‘Hasatta fatura’ nefes aldiracak”. *Türkiye Ekonomisi Haberleri*. Erişim 19 Ağustos 2024. <https://www.yenisafak.com/ekonomi/hasatta-fatura-nefes-aldiracak-3860942>

Yerlikaya, Ünal. “Hanefî Hukukunda Hukukî Düzenlemelere Etkisi Bakımından Mebî’-Semen Ayrımı”. *Pamukkale Üniversitesi İlahiyat Fakültesi Dergisi* 9/1 (2022), 1-25.

Yılmaz, Ahmet. “İslâm Hukukuna Göre Kredi Kartı”. *Harran Üniversitesi İlahiyat Fakültesi Dergisi* 2 (2001), 59-106.

Zerkâ, Mustafa Ahmed. “İslam Hukukunda Akitlerin Sınıflandırılması”. çev. Servet Armağan. *İstanbul Üniversitesi Mukayeseli Hukuk Araştırmaları Dergisi* 14/17 (1996), 51-64.

Zerkâ, Mustafa b. Ahmed. *el-Medhalü'l-fikhiyyü'l-'âm*. Dımeşk: Dârü'l-Kalem, 2012.

Zeylaî, Ebû Muhammed Fahrüddîn Osmân b. Alî b. Mihcen b. Yûnus. *Tebyînü'l-ħakâ'ik*. 6 Cilt. Kahire: el-Matbaatü'l-kübrâ el-emîriyye, 1314.

Ziraat Katılım. “Cari Hesap Nedir?” *Hesaplar*. Erişim 03 Haziran 2024. <https://www.ziraatkatilim.com.tr/bireysel/hesaplar/cari-hesaplar>

Ziraat Katılım. “Fon Kullandırım-İsticrar”. *Katılım Bankacılığı Müşteri Bilgilendirme Formları*. Erişim 24 Mayıs 2024. <https://www.ziraatkatilim.com.tr/bizitaneyin/katilim-bankaciligini-taniyin/katilim-bankaciligi-musteri-bilgilendirme->

formlari

Zühaylî, Vehbe. *el-Fıkhu'l-İslâmî ve edilletühû*. 10 Cilt. Suriye-Dımeşk: Dârü'l-Fıkr, 4. Basım, 1433.

Katılım Bankacılıđı ve Faizsiz Finans Çalıřtayı. Çalıřtay Raporu. Ankara, 21 Aralık 2013.

